

JVC



DVD DIGITAL CINEMA SYSTEM

DVD DIGITAL KINO SYSTEM

SYSTÈME CINÈMA NUMÉRIQUE DVD

DVD DIGITALE BIOSCOOP

TH-A5R

Consists of XV-THA5R and SP-THA5R

Bestehend aus XV-THA5R und SP-THA5R

Se compose de XV-THA5R et SP-THA5R

Bestaat uit XV-THA5R en SP-THA5R

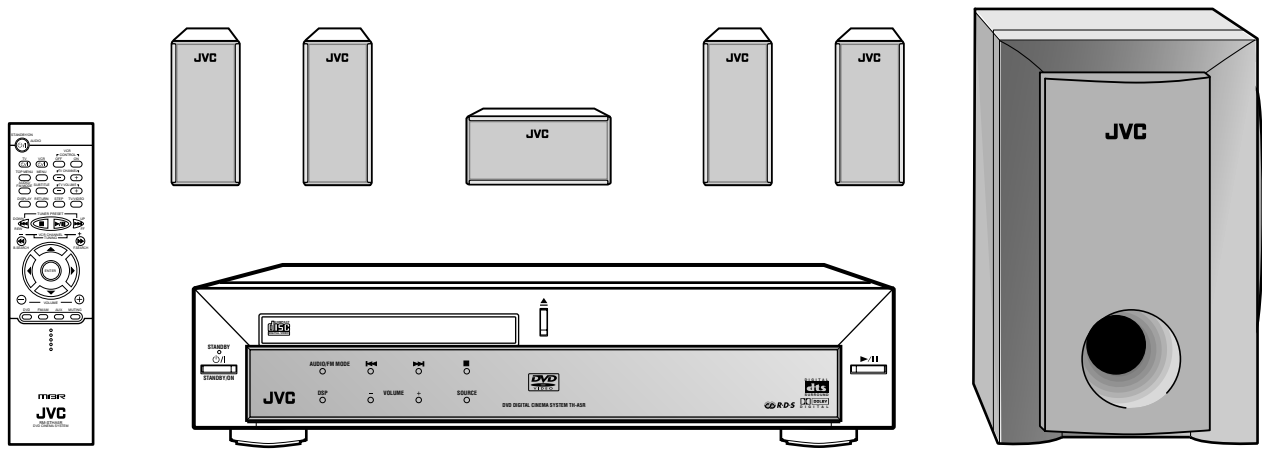

INSTRUCTIONS BEDIENUNGSANLEITUNG MANUEL D'INSTRUCTIONS GEBRUIKSAANWIJZING

For Customer Use:

Enter below the Model No. and Serial No. which are located either on the rear, bottom or side of the cabinet. Retain this information for future reference.

Model No. _____

Serial No. _____

LVT0837-005A

[E]

Warnung, Achtung und sonstige Hinweise/ Mises en garde, précautions et indications diverses/Waarschuwingen, voorzorgen en andere mededelingen

Achtung — ⏏/I-Schalter!

Den Netzstecker aus der Steckdose ziehen, um die Stromversorgung vollkommen zu unterbrechen. Der Schalter ⏏/I unterbricht in keiner Stellung die Stromversorgung vollkommen. Die Stromversorgung kann mit der Fernbedienung ein- und ausgeschaltet werden.

Attention — Commutateur ⏏/I!

Déconnecter la fiche de secteur pour couper complètement le courant. Le commutateur ⏏/I ne coupe jamais complètement la ligne de secteur, quelle que soit sa position. Le courant peut être télécommandé.

Voorzichtig — ⏏/I schakelaar!

Om de stroomtoevoer geheel uit te schakelen, trekt u de stekker uit het stopcontact. Anders zal er altijd een geringe hoeveelheid stroom naar het apparaat lopen, ongeacht de stand van de ⏏/I schakelaar. U kunt het apparaat ook met de afstandsbediening aan- en uitschakelen.

ACHTUNG

Zur Verhinderung von elektrischen Schlägen, Brandgefahr, usw:

1. Keine Schrauben lösen oder Abdeckungen enternen und nicht das Gehäuse öffnen.
2. Dieses Gerät weder Regen noch Feuchtigkeit aussetzen.

VOORZICHTIG

Ter vermindering van gevaar voor brand, elektrische schokken, enz.:

1. Verwijder geen schroeven, panelen of de behuizing.
2. Stel dit toestel niet bloot aan regen of vocht.

ACHTUNG

- Blockieren Sie keine Belüftungsschlitze oder -bohrungen. (Wenn die Belüftungsöffnungen oder -löcher durch eine Zeitung oder ein Tuch etc. blockiert werden, kann die entstehende Hitze nicht abgeführt werden.)
- Stellen Sie keine offenen Flammen, beispielsweise angezündete Kerzen, auf das Gerät.
- Wenn Sie Batterien entsorgen, denken Sie an den Umweltschutz. Batterien müssen entsprechend den geltenden örtlichen Vorschriften oder Gesetzen entsorgt werden.
- Setzen Sie die Anlage nicht in einem Badezimmer oder an Orten ein, an denen Wasser verwendet wird. Stellen Sie auch keine Behälter, die mit Wasser oder anderen Flüssigkeiten gefüllt sind (beispielsweise Kosmetik- oder Medikamentenbehälter, Blumenvasen, Topfpflanzen, Tassen etc) auf diese Anlage.

VOORZICHTIG

- Zorg dat u de ventilatieopeningen en -gaten niet afsluit. (Als de ventilatieopeningen en -gaten worden afgesloten door bijvoorbeeld papier of een doek, kan er hitte in het apparaat worden opgebouwd.)
- Zet geen bronnen met open vuur, zoals brandende kaarsen, op het apparaat.
- Wees milieubewust en gooi lege batterijen niet bij het huishoudelijk afval. Lege batterijen dient u in te leveren met het KCA of bij een innamepunt voor batterijen.
- Gebruik dit apparaat niet in een badkamer of in andere natte ruimten. Zet ook geen voorwerpen op het apparaat die zijn gevuld met water of andere vloeistoffen (zoals cosmetica, medicijnen, bloemenvazen, bloempotten, kopjes enz.).

ATTENTION

Afin d'éviter tout risque d'électrocution, d'incendie, etc.:

1. Ne pas enlever les vis ni les panneaux et ne pas ouvrir le coffret de l'appareil.
2. Ne pas exposer l'appareil à la pluie ni à l'humidité.

ATTENTION

- Ne bloquez pas les orifices ou les trous de ventilation. (Si les orifices ou les trous de ventilation sont bloqués par un journal un tissu, etc., la chaleur peut ne pas être évacuée correctement de l'appareil.)
- Ne placez aucune source de flamme nue, telle qu'une bougie, sur l'appareil.
- Lors de la mise au rebut des piles, veuillez prendre en considération les problèmes de l'environnement et suivre strictement les règles et les lois locales sur la mise au rebut des piles.
- N'utilisez pas cet appareil dans une salle de bain ou un autre endroit avec de l'eau. Ne placez aucun récipient contenant de l'eau (tel que des cosmétiques ou des médicaments, un vase de fleurs, un pot de fleurs, une tasse, etc.) sur cet appareil.

Achtung: Angemessene Ventilation

Stellen Sie das Gerät zur Verhütung von elektrischem Schlag und Feuer und zum Schutz gegen Beschädigung wie folgt auf:

Vorderseite: Offener Platz ohne Hindernisse.

Seiten: Keine Hindernisse innerhalb 10 cm von den Seiten.

Oberseite: Keine Hindernisse innerhalb 10 cm von der Oberseite.

Rückseite: Keine Hindernisse innerhalb 15 cm von der Rückseite.

Unterseite: Keine Hindernisse. Auf eine ebene Oberfläche stellen.

Zusätzlich die bestmögliche Luftzirkulation wie gezeigt erhalten.

Voorzichtig: Zorg Voor Goede Ventilatie

Om gevaar voor brand of een elektrische schok te voorkomen, dient u bij opstelling van het apparaat op de volgende punten te letten:

Voor kant: Voldoende ruimte vrij houden.

Zijkanten: Minstens 10 cm aan weerszijden vrij houden.

Bovenkant: Niets bovenop plaatsen; 10 cm speling geven.

Achterkant: Minstens 15 cm ruimte achteraan vrij houden.

Onderkant: Opstellen op een egaal horizontaal oppervlak.

Bovendien moet er rondom voldoende luchtdoorstroming zijn, zoals in de afbeelding aangegeven.

Attention: Ventilation Correcte

Pour éviter les chocs électriques, l'incendie et tout autre dégât.

Disposer l'appareil en tenant compte des impératifs suivants

Avant: Rien ne doit gêner le dégagement

Flancs: Laisser 10 cm de dégagement latéral

Dessus: Laisser 10 cm de dégagement supérieur

Arrière: Laisser 15 cm de dégagement arrière

Dessous: Rien ne doit obstruer par dessous; poser l'appareil sur une surface plate.

Veiller également à ce que l'air circule le mieux possible comme illustré.

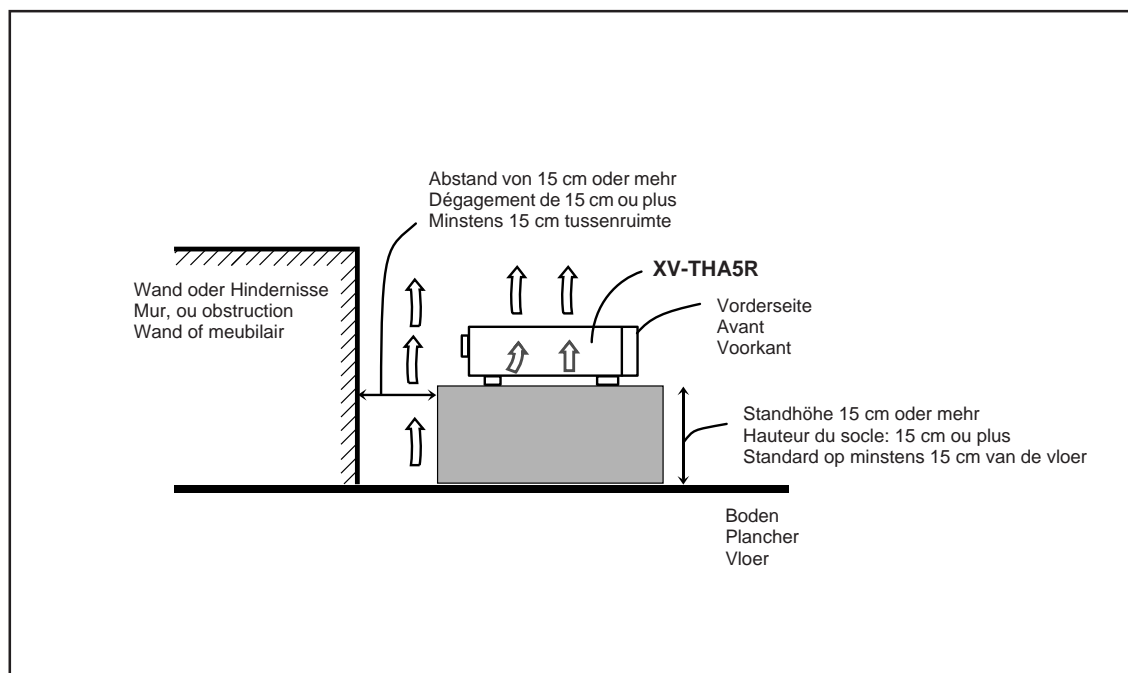

ANBRINGUNGSORTE FÜR LASER-PRODUKTE / REPRODUCTION DES ETIQUETTES /
VERKLARING VAN DE LABELS

① KLASSIFIKATIONSETIKETTE AN DER RÜCKSEITE

① ETIQUETTE DE CLASSIFICATION, PLACÉE A L'ARRIÈRE DU COFFRET

① KLASSIFIKATIELABEL, OP DE ACHTERZIJDE VAN HET APPARAAT

② WARNETIKETTE IM GERÄTEINNEREN

② ETIQUETTE D'AVERTISSEMENT PLACÉE À L'INTERIEUR DE L'APPAREIL

② WAARSCHUWINGSLABEL, IN HET APPARAAT

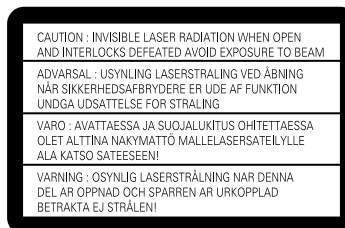
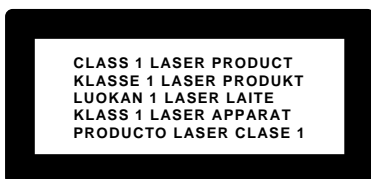

-
1. LASER-PRODUKT DER KLASSE 1
 2. **ACHTUNG:** Unsichtbare Laserstrahlung bei Öffnung und fehlerhafter oder beschädigter Spre. Direkten Kontakt mit dem Strahl vermeiden!
 3. **ACHTUNG:** Das Gehäuse nicht öffnen. Das Gerät enthält keinerlei Teile, die vom Benutzer gewartet werden können. Überlassen Sie Wartungsarbeiten bitte qualifizierten Kundendienst-Fachleuten.

1. PRODUIT LASER CLASSE 1
2. **ATTENTION:** Radiation laser invisible quand l'appareil est ouvert ou que le verrouillage est en panne ou désactivé. Eviter une exposition directe au rayon.
3. **ATTENTION:** Ne pas ouvrir le couvercle du dessus. Il n'y a aucune pièce utilisable à l'intérieur. Laisser à un personnel qualifié le soin de réparer votre appareil.

1. KLAS 1 LASERPRODUKT
2. **VOORZICHTIG:** Onzichtbare laserstraling wanneer open en de beveiliging faalt of uitgeschakeld is. Voorkom het direct blootstaan aan de straal.
3. **VOORZICHTIG:** De bovenkap niet openen. Binnenin het toestel bevinden zich geen door de gebruiker te repareren onderdelen: laat onderhoud over aan bekwaam vakpersoneel.

Bedienungselemente	2	Wiedergabe über das Disk-Menü	29
Zentraleinheit	2	Direktes Aufrufen eines bestimmten Abschnitts	29
Fernbedienung	3	Suchen nach einem bestimmten Punkt	30
Erste Schritte	4	Wiederholen der Wiedergabe	30
Vor der Installation	4	■ Wiedergabewiederholung	30
Prüfen des im Lieferumfang enthaltenen Zubehörs	4	■ A–B-Wiederholung	30
Einlegen der Batterien in die Fernbedienung	4	Programmieren der Wiedergabereihenfolge der Kapitel	
Anschließen der UKW- und MW-Antennen	5	—Wiedergabeprogrammierung	31
Lautsprecheraufstellung	6	Wiedergeben von DVD-Spezialeffekten	33
Anschließen der Lautsprecher	7	■ Standbild-/Bild-für-Bild-Wiedergabe	33
Anschließen der Audio-/Videokomponenten	8	■ Wiedergabe in Zeitlupe	33
DVD-Grundfunktionen	10	■ Zoom	33
1 Einschalten der Stromversorgung	10	VCD/CD-Wiedergabe	34
2 Legen Sie eine DVD ein	10	Anzeigen der Bildschirmleiste	34
3 Starten Sie die Wiedergabe	10	Anzeigen der Restzeit	34
4 Einstellen der Lautstärke	10	Wiedergabe über Disk-Menü (Nur für VCD)	35
5 Aktivieren realistischer Klangfelder	11	Direktes Aufrufen eines bestimmten Abschnitts	35
6 Halten Sie die Wiedergabe an	11	Suchen nach einem bestimmten Punkt	35
VCD/CD-Grundfunktionen	12	Wiederholen der Wiedergabe	36
1 Einschalten der Stromversorgung	12	■ Wiederholen der Wiedergabe	36
2 Legen Sie eine VCD/CD ein	12	■ A–B-Wiederholung	36
3 Starten Sie die Wiedergabe	12	Programmieren der Wiedergabereihenfolge der Tracks	
4 Einstellen der Lautstärke	12	—Wiedergabeprogrammierung	37
5 Aktivieren realistischer Klangfelder	13	Auswählen des Wiedergabekanals	38
6 Halten Sie die Wiedergabe an	13	Wiedergeben von Spezialeffekten bei VCDs	39
Tuner-Grundfunktionen	14	■ Standbild-/Bild-für-Bild-Wiedergabe	39
1 Einschalten der Stromversorgung	14	■ Wiedergabe in Zeitlupe	39
2 Wählen Sie das Frequenzband	14	■ Zoom	39
3 Einstellen der Lautstärke	14	MP3—Einführung	40
4 Stellen Sie einen Sender ein	14	MP3-Wiedergabe	41
Weitere Grundfunktionen	15	Starten der Wiedergabe	41
Verwenden von externen Geräten	15	Verwendung der Bildschirmanzeige für die Bedienung	42
Ausschalten der Stromversorgung mit Hilfe der Schaltuhr	15	Direktes Aufrufen eines bestimmten Tracks	43
Lautsprechereinstellungen	16	Wiederholen der Wiedergabe	43
Eingeben der Lautsprecherinformationen	16	Tunerbedienung	44
Einstellen der Verzögerungszeit	17	Manuelles Einstellen von Sendern	44
Erzeugen realistischer Klangfelder	18	Speichern von Sendern und Abrufen von	
■ Dolby Digital und DTS Digital Surround	18	gespeicherten Sendern	45
■ Dolby Surround	18	Auswählen des UKW-Empfangsmodus	45
■ DSP (Digital Signal Processor)-Modi	19	Verwenden des RDS-Systems (Radiodatensystems) für den	
Einstellen des Stereoklangs	20	Empfang von UKW-Sendern	46
Einstellungen für Dolby Digital und DTS Digital Surround ...	21	Suchen einer Sendung nach PTY-Codes	47
Aktivieren der Komprimierung des Dynamikbereichs		Vorübergehendes Umschalten auf Verkehrsinformationen	48
(D.R.C)	21	■ Funktionsweise von EON (Enhanced Other Network)	48
Einstellungen für Dolby Surround	22	■ Beschreibung der PTY-Codes	49
Einstellen der DSP-Modi	23	Einrichten der DVD-Voreinstellungen	50
Einstellen der DSP-Sound-Parameter	24	Einstellen der Sprache	50
DVD/VCD/CD—Eine Einführung	25	DVD-Systemeinstellungen—Einführung	51
Disk-Grundfunktionen	26	Einstellen der Kindersicherung	53
DVD-Wiedergabe	27	Betrieb der einzelnen JVC Komponenten	54
Anzeigen der Bildschirmleiste	27	Bedienen von Fernsehern anderer Hersteller ...	55
Auswählen der Untertitel	28	Wartung	56
Auswählen der Audio-Sprachen	28	Fehlersuche	57
Auswählen der Ansichten aus verschiedenen Winkeln	28	Technische Daten	58
Anzeigen der Restzeit	29		

Bedienungselemente

Zentraleinheit

Frontplatte

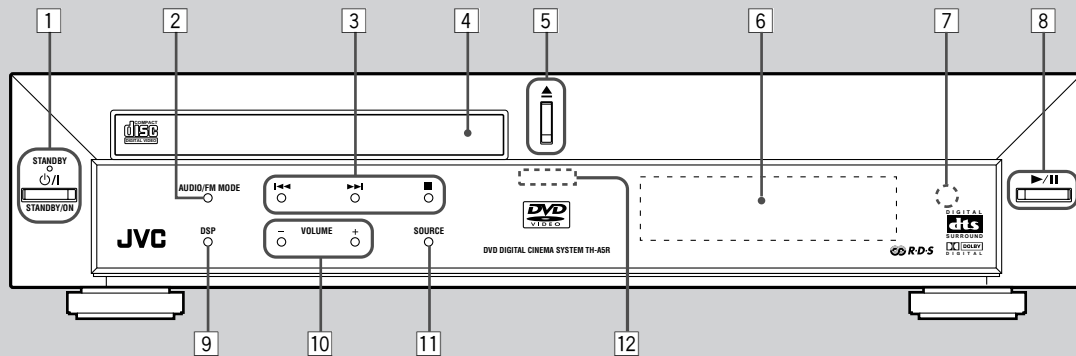

Weitere Einzelheiten, finden Sie auf den in Klammern angegebenen Seiten.

Frontplatte

- | | |
|--|---|
| <p>1 Taste STANDBY/ON \odot/I und Lampe STANDBY (10 – 14)</p> <p>2 Taste AUDIO/FM MODE (28, 38, 45)</p> <p>3 Multifunktionsstasten
• \lll, \ggg und \blacksquare</p> <p>4 Disk-Fach (10, 12)</p> <p>5 Taste \blacktriangle (zum Öffnen/Schließen) (10 – 13, 32, 37, 41)
• Außerdem wird durch Drücken dieser Taste das Gerät eingeschaltet und die Signalquelle des DVD-Players gewechselt.</p> <p>6 Display</p> | <p>7 Fernbedienungssensor</p> <p>8 Taste $\blacktriangleright/\text{II}$ (Wiedergabe/Pause) (10, 12, 26, 41)
• Außerdem wird durch Drücken dieser Taste das Gerät eingeschaltet und die Signalquelle des DVD-Players gewechselt.</p> <p>9 Taste DSP (11, 13, 23)</p> <p>10 Tasten VOLUME + und – (10, 12, 14)</p> <p>11 Taste SOURCE (14, 15, 44, 45)</p> <p>12 Leuchtanzeige (10, 12, 14)</p> |
|--|---|

Display

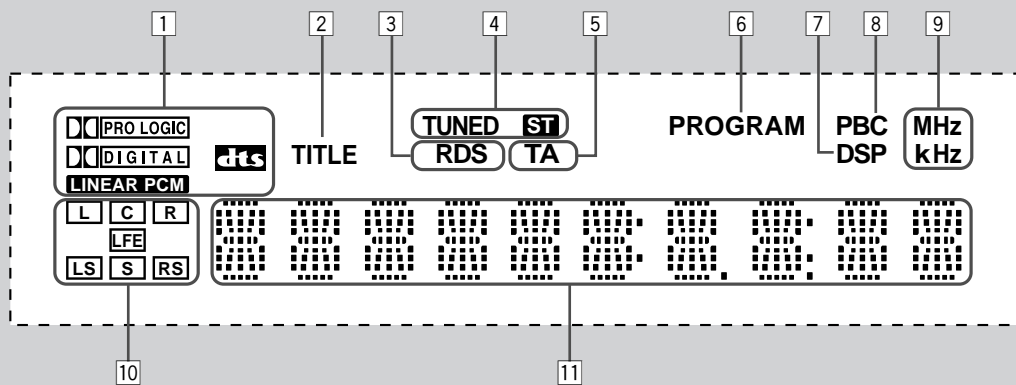

Weitere Einzelheiten, finden Sie auf den in Klammern angegebenen Seiten.

Display

- | | |
|--|---|
| <p>1 Signalformatanzeigen (11, 13, 18)
• PRO LOGIC, DOLBY DIGITAL, DTS und LINEAR PCM</p> <p>2 TITLE-Anzeige (26)</p> <p>3 RDS-Anzeige (46)</p> <p>4 Tunermodusanzeigen (14, 44, 45)
• TUNED und ST (estéreo)</p> <p>5 TA- (Verkehrsfunk) Anzeige (48)</p> | <p>6 PROGRAM-Anzeige (31, 37, 45)</p> <p>7 DSP-Anzeige (23)</p> <p>8 PBC- (Play Back Control) Anzeige (34, 35)</p> <p>9 Frequenzeinheiten-Anzeigen
• MHz (bei UKW-Sender) und kHz (bei MW-Sender)</p> <p>10 Tonkanalanzeigen
• Zeigen an, welche Tonkanäle derzeit wiedergegeben werden.</p> <p>11 Hauptanzeigefeld</p> |
|--|---|

Fernbedienung

Fernbedienung

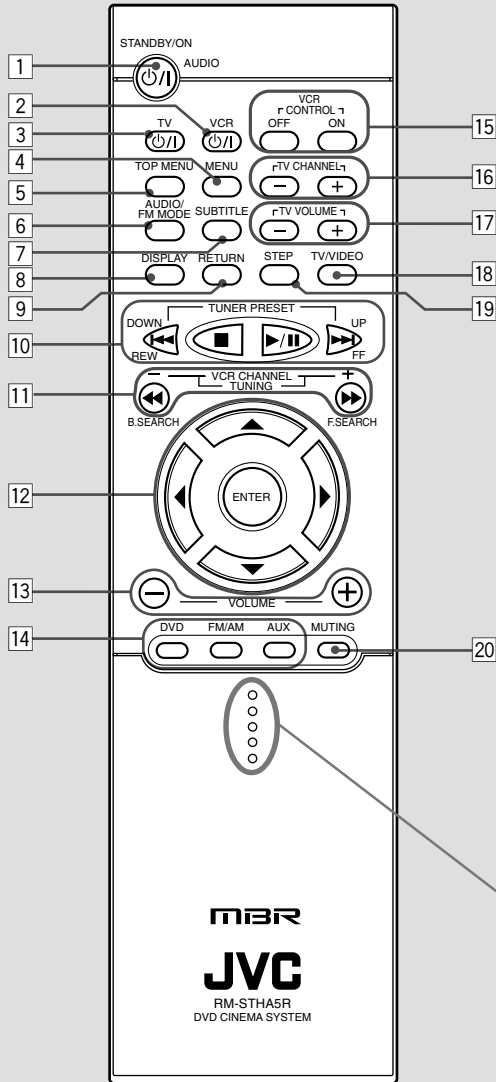

Weitere Einzelheiten finden Sie auf den in Klammern angegebenen Seiten.

- 1 Taste STANDBY/ON \odot/I AUDIO (10 – 14)
- 2 Taste VCR \odot/I (54)
- 3 Taste TV \odot/I (10, 12, 54, 55)
- 4 Taste MENU (29, 35)
- 5 Taste TOP MENU (29)
- 6 Taste AUDIO/FM MODE (28, 38, 45)
- 7 Taste SUBTITLE (28)
- 8 Taste DISPLAY (27, 34, 41)
- 9 Taste RETURN (35, 51, 52)
- 10 Tasten \lll , \blacksquare , \ggg und II
Tasten TUNER PRESET UP und DOWN (45)
Tasten FF (Schnell Vorwärtssuche) und REW (Zurückspulen)
• Durch Drücken von \ggg wird außerdem das Gerät eingeschaltet.
- 11 Tasten VCR CHANNEL + und – (54)
Tasten TUNING + und – (14, 44)
Tasten \ggg F. (Vorlauf) SEARCH und \lll B. (Rücklauf) SEARCH
- 12 Menüwahl-tasten
• Tasten \blacktriangleright , \blacktriangleleft , \blacktriangleup und \blacktriangledown
• Taste ENTER
- 13 Tasten VOLUME + und – (10, 12, 14)
- 14 Tasten zum Auswählen der Signalquelle (14, 15, 44)
• DVD, FM/AM, AUX
• Durch Drücken einer dieser Tasten wird außerdem das Gerät eingeschaltet.
- 15 Tasten VCR CONTROL ON und OFF (54)

WICHTIG:

Wenn Sie die Taste VCR CONTROL ON betätigen, funktioniert diese Fernbedienung NUR für den Videorekorder von JVC. Wenn Sie auch das System wieder steuern möchten, drücken Sie VCR CONTROL OFF.

- 16 Tasten TV CHANNEL + und – (54, 55)
- 17 Tasten TV VOLUME + und – (54, 55)
- 18 Taste TV/VIDEO (10, 12, 54, 55)
- 19 Taste STEP (33, 39)
- 20 Taste MUTE (10, 12)

Um die Abdeckung der Fernbedienung zu öffnen, drücken Sie hier und schieben Sie die Abdeckung nach unten.

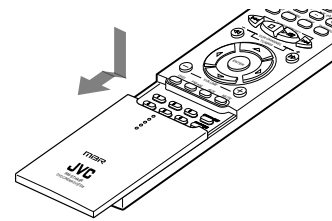

Unter der Abdeckung

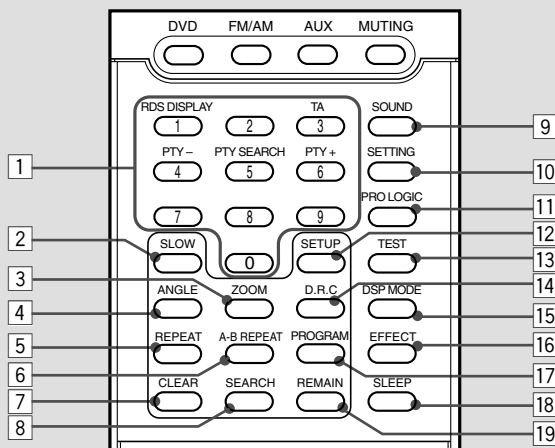

Unter der Abdeckung

- 1 Zifferntasten (29, 35, 43, 54, 55)
Taste RDS DISPLAY (46)
Taste TA (48)
Tasten PTY + und – (47)
Taste PTY SEARCH (47)
- 2 Taste SLOW (33, 39)
- 3 Taste ZOOM (33, 39)
- 4 Taste ANGLE (28)
- 5 Taste REPEAT (30, 36, 43)
- 6 Taste A–B REPEAT (31, 36)
- 7 Taste CLEAR (29, 35, 38)
- 8 Taste SEARCH (29, 35, 43)
- 9 Taste SOUND (20 – 24)
- 10 Taste SETTING (16, 17)
- 11 Taste PRO LOGIC (15, 17, 22)
- 12 Taste SETUP (51 – 53)
- 13 Taste TEST (19)
- 14 Taste D.R.C (21)
- 15 Taste DSP MODE (11, 13, 23, 24)
- 16 Taste EFFECT (24)
- 17 Taste PROGRAM (31, 32, 37, 45)
- 18 Taste SLEEP (15)
- 19 Taste REMAIN (29, 34)

Erste Schritte

Vor der Installation

Allgemeine Vorsichtsmaßnahmen

- Führen Sie KEINE metallischen Objekte in das Gerät ein.
- Demontieren Sie das Gerät NICHT, indem Sie Schrauben herausdrehen und die Rückwand oder den Gehäusedeckel abnehmen.
- Setzen Sie das Gerät WEDER Regen NOCH Feuchtigkeit aus.

Aufstellungsorte

- Stellen Sie das Gerät an einem ebenen Ort auf, der vor Feuchtigkeit geschützt ist.
- Die Umgebungstemperatur muss zwischen 5°C und 35°C liegen.
- Achten Sie darauf, dass das Gerät gut belüftet ist. Durch schlechte Belüftung bildet sich ein Wärmestau im Gerät, der es beschädigen kann.

Umgang mit der Zentraleinheit

- Fassen Sie das Netzkabel NICHT mit nassen Händen an.
- Ziehen Sie NICHT am Netzkabel, um den Stecker aus der Netzsteckdose zu ziehen. Ziehen Sie immer direkt am Stecker, um das Kabel nicht zu beschädigen.
- Verlegen Sie das Netzkabel nicht in der Nähe der Verbindungskabel und der Antenne. Das Netzkabel kann Rauschen oder Bildstörungen verursachen. Es wird empfohlen, ein Koaxialantennenkabel zu verwenden, da es über eine gute Abschirmung gegenüber Störungen verfügt.
- Wenn die Stromversorgung ausfällt oder das Netzkabel gezogen wird, werden die gespeicherten Daten wie z.B. eingestellte UKW- und MW-Sender sowie Klangeinstellungen nach ein paar Tagen gelöscht.

Prüfen des im Lieferumfang enthaltenen Zubehörs

Überprüfen Sie, ob alle nachfolgend aufgeführten Zubehörteile in der Verpackung enthalten sind. Die Zahl in Klammern gibt die Menge der zum Lieferumfang gehörenden Teile an.

- Fernbedienung (1)
- Batterien (2)
- MW-Rahmenantenne (1)
- UKW-Antenne (1)
- Videokabel (1)
- Lautsprecherkabel
 - 5 m (4)* : Für den linken Frontlautsprecher, den rechten Frontlautsprecher, den Mittenlautsprecher und den Subwoofer.
 - 10 m (2)* : Für den linken hinteren und den rechten hinteren Lautsprecher.

* Die Länge der Lautsprecherkabel ist näherungsweise angegeben.

Sollten Teile fehlen, setzen Sie sich sofort mit Ihrem Fachhändler in Verbindung.

Einlegen der Batterien in die Fernbedienung

Legen Sie vor Verwendung der Fernbedienung die beiden mitgelieferten Batterien ein.

- Wenn Sie die Fernbedienung verwenden, richten Sie sie direkt auf den Fernbedienungssensor der Zentraleinheit.

1. Nehmen Sie die Abdeckung des Batteriefachs auf der Rückseite der Fernbedienung ab.

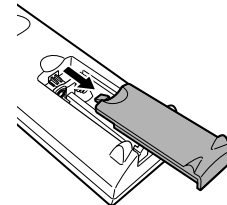

2. Legen Sie die Batterien ein. Beachten Sie dabei unbedingt die Polarität: (+) an (+) und (-) an (-).

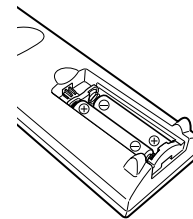

3. Setzen Sie die Abdeckung wieder ein.

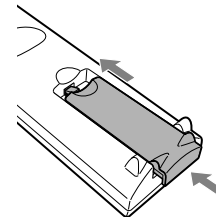

Wenn der Steuerbereich oder die Wirksamkeit der Fernbedienung nachlässt, wechseln Sie die Batterien aus. Verwenden Sie zwei Trockenzellbatterien des Typs UM-4 „AAA“/IEC „R03“.

ACHTUNG:

Beachten Sie die nachstehenden Vorsichtsmaßnahmen, um zu vermeiden, dass die Batterien auslaufen oder aufplatzen:

- Legen Sie die Batterien unter Einhaltung der Polarität in die Fernbedienung ein: (+) an (+) und (-) an (-).
- Verwenden Sie immer den richtigen Batterietyp. Ähnlich aussehende Batterien weisen möglicherweise unterschiedliche Spannungen auf.
- Wechseln Sie stets beide Batterien gleichzeitig aus.
- Setzen Sie die Batterien weder Hitze noch offener Flamme aus.

Anschließen der UKW- und MW-Antennen

Wenn der MW-Empfang schlecht ist, schließen Sie einen Einzeldraht mit Vinylummantelung an (nicht im Lieferumfang enthalten).

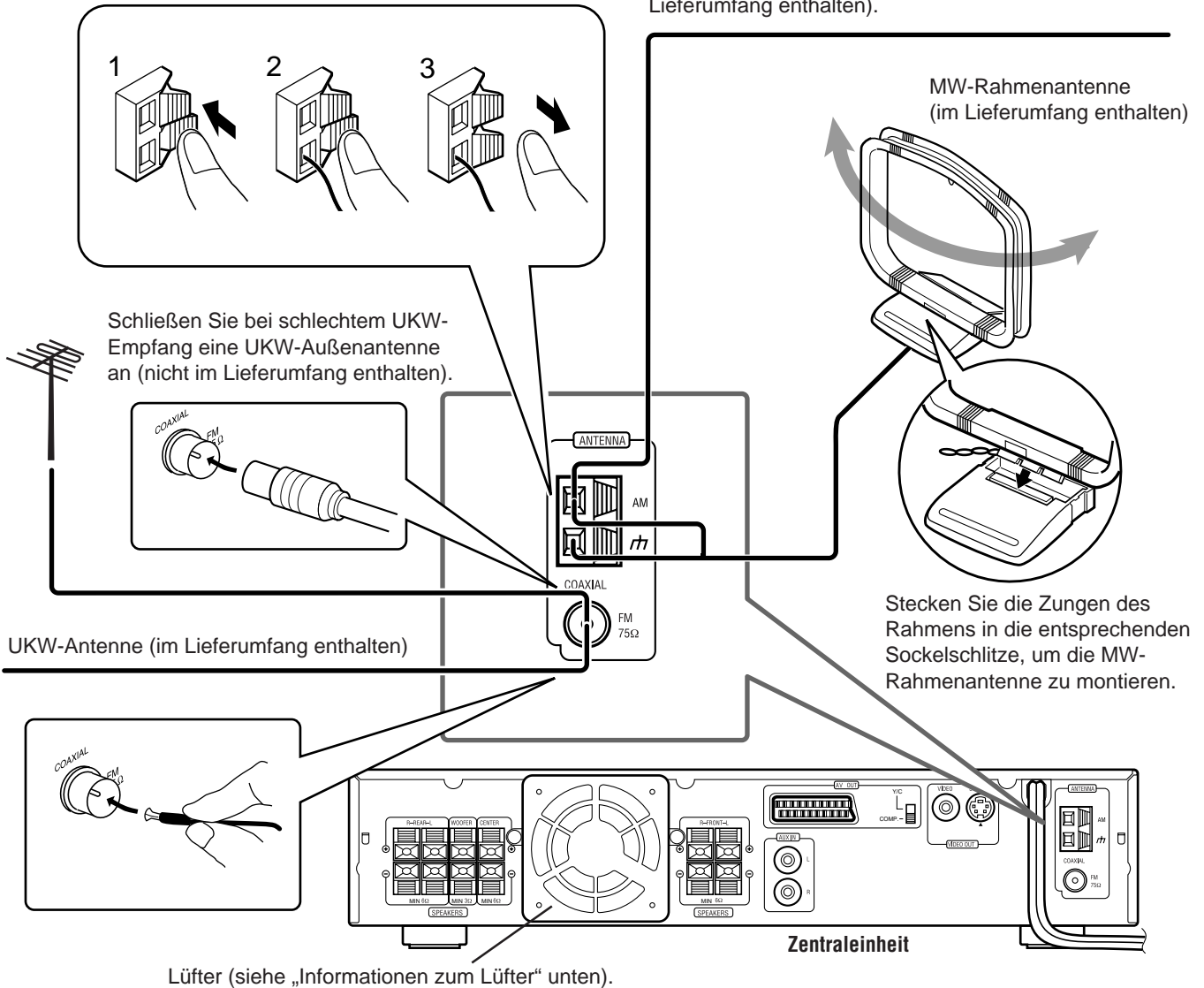

Anschluss der UKW-Antenne

Schließen Sie die mitgelieferte UKW-Antenne vorübergehend an den Anschluss FM 75 Ω COAXIAL an.

Verlegen Sie die mitgelieferte UKW-Antenne horizontal.

- Schließen Sie bei schlechtem Empfang eine UKW-Außenantenne an. Bevor Sie ein 75 Ω-Koaxialkabel (mit Standardstecker) anschließen, ziehen Sie die mitgelieferte UKW-Antenne ab.

Anschluss der MW-Antenne

Schließen Sie die mitgelieferte MW-Rahmenantenne an die Anschlüsse AM und FM an.

Drehen Sie die Rahmenantenne so lange, bis der Empfang am besten ist.

- Schließen Sie bei schlechtem Empfang einen Draht mit Vinylummantelung als Außenantenne an den Anschluss AM an. (Die MW-Rahmenantenne bleibt weiterhin angeschlossen).

Hinweis:

Wenn das Kabel der MW-Rahmenantenne mit Vinyl ummantelt ist, entfernen Sie einen Teil der Ummantelung, indem Sie sie wie in der Abbildung gezeigt mit einer Drehbewegung abziehen.



Informationen zum Lüfter

Auf der Rückseite der Zentraleinheit ist ein Lüfter eingebaut, der eine Überhitzung des Geräts verhindert und so den ordnungsgemäßen Betrieb der Zentraleinheit gewährleistet. Wenn die Temperatur im Geräteinneren steigt, wird der Lüfter automatisch gestartet und versorgt den Innenraum der Zentraleinheit mit kühler Luft.

Beachten Sie folgende Sicherheitshinweise:

- Achten Sie darauf, dass das Gerät gut belüftet ist. Bei schlechter Belüftung bildet sich ein Wärmestau im Gerät, der es beschädigen kann.
- Blockieren Sie den Lüfter sowie die Lüftungsöffnungen NICHT. (Die Blockierung durch Zeitungspapier, Stoff o.ä. hat eine Überhitzung des Geräts zur Folge).

Erste Schritte

Lautsprecheraufstellung

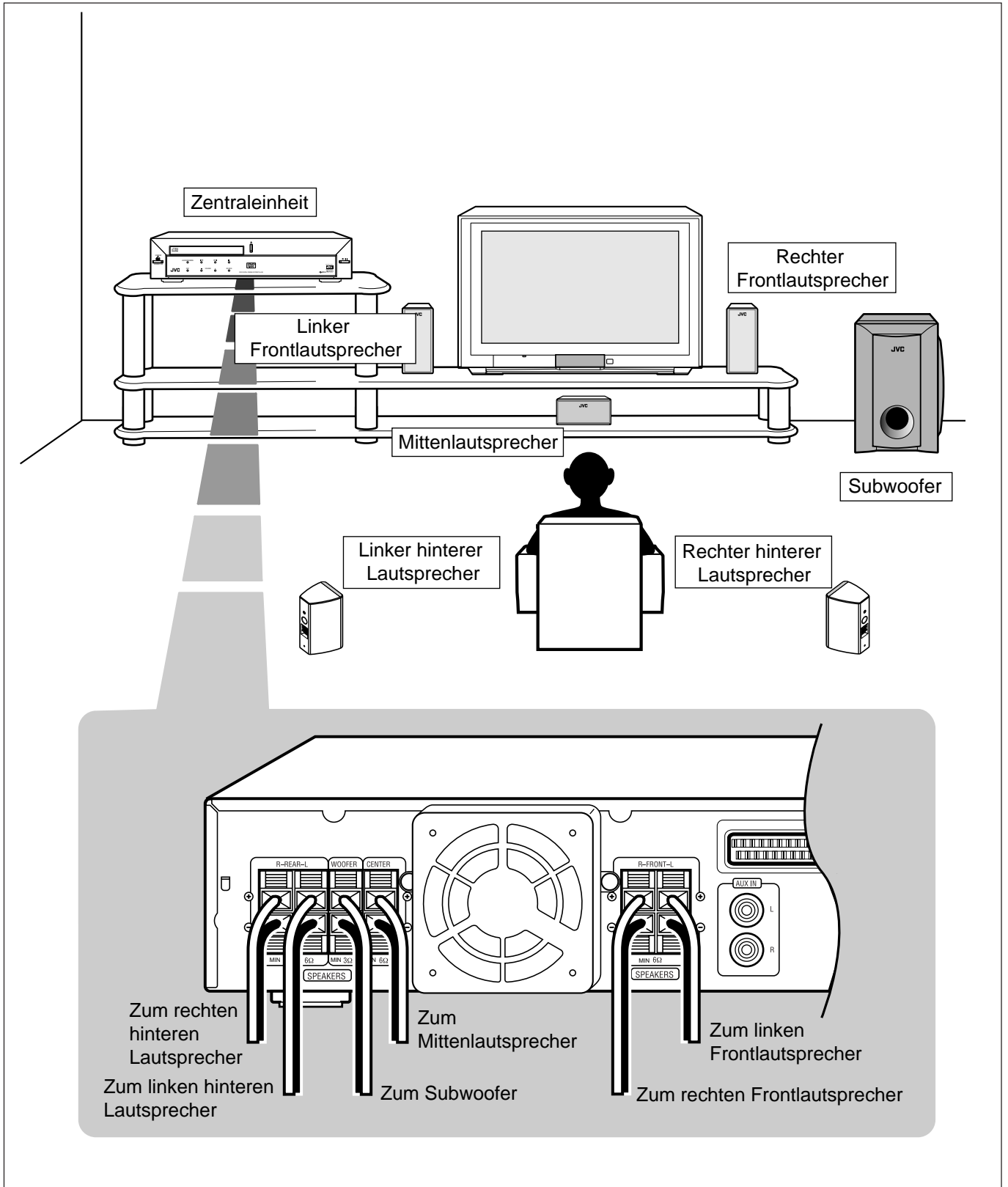

Anschließen der Lautsprecher

Schließen Sie die Satellitenlautsprecher, den Mittenlautsprecher und den Subwoofer mit Hilfe der mitgelieferten Lautsprecherkabel an die Anschlüsse auf der Rückseite der Zentraleinheit an.

Anhand der an den Lautsprecherkabeln angebrachten Schildchen können Sie ersehen, welches Kabel an welchen Anschluss angeschlossen werden muss.

- Die vier Satellitenlautsprecher können an einer beliebigen Position aufgestellt werden: vorne links und rechts sowie hinten links und rechts.
- Schließen Sie das weiße Kabel an den roten Anschluss (+) und das schwarze Kabel an den schwarzen Anschluss (-) an.

ACHTUNG:

Verwenden Sie ausschließlich Lautsprecher mit der gleichen SPEAKER IMPEDANCE (Lautsprecherimpedanz), die an den Lautsprecheranschlüssen angegeben ist.

Anschließen der Lautsprecherkabel an die entsprechenden Anschlüsse

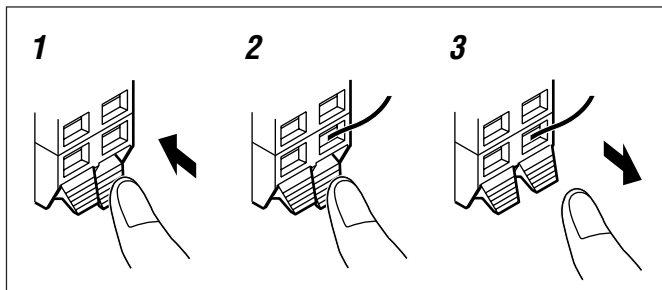

- 1 Öffnen Sie die Lautsprecherklemme, indem Sie darauf drücken.**
- 2 Führen Sie das Lautsprecherkabel ein.**
- 3 Schließen Sie die Lautsprecherklemme, indem Sie sie loslassen.**

Hinweis:

Ist das Lautsprecherkabel mit Vinyl ummantelt, entfernen Sie den letzten Teil der Ummantlung, indem Sie sie wie in der Abbildung gezeigt mit einer Drehbewegung abziehen.



Hinweise zur Aufstellung der Lautsprecher

Um die bestmöglichen Ergebnisse mit diesem System zu erzielen, sollten sämtliche Lautsprecher, mit Ausnahme des Subwoofers, im selben Abstand von der Zuhörerposition platziert sein. Die Vorderseite der Lautsprecher sollte auf den Zuhörer gerichtet sein. Da Bassfrequenzen nicht gerichtet abgestrahlt werden, können Sie den Subwoofer an einem beliebigen Ort aufstellen. In den meisten Fällen wird er gegenüber dem Hörer aufgestellt.

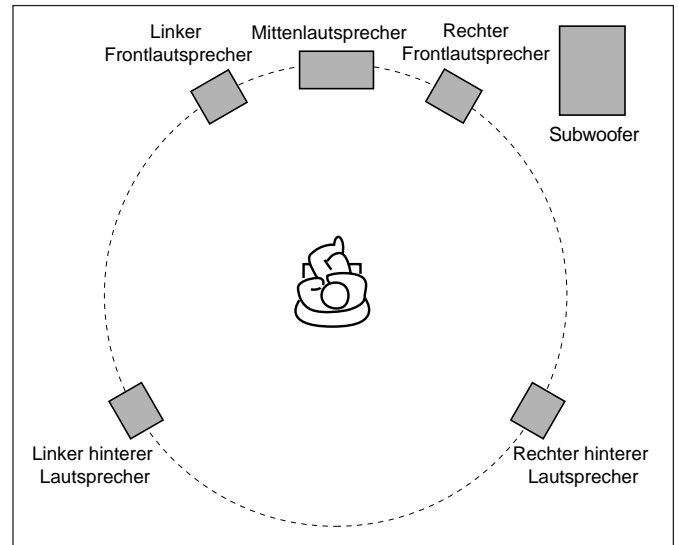

Wenn Sie die Lautsprecher nicht im selben Abstand von der Hörerposition platzieren können

Sie können die Verzögerungszeit für den Mittenlautsprecher und die hinteren Lautsprecher einstellen. Ausführliche Informationen zu das Einstellen der Verzögerungszeit finden Sie unter „Einstellen der Verzögerungszeit“ auf Seite 17.

Hinweis:

Sie können die Phase der Subwooferklänge umkehren, indem Sie das Lautsprecherkabel umgekehrt einstecken: Verbinden Sie das weiße Kabel mit dem schwarzen Anschluss und das schwarze Kabel mit dem roten Anschluss. Durch eine Phasenumkehr können Sie möglicherweise effektivere Basstöne erzielen.

ACHTUNG:

- Wenn Sie die Satellitenlautsprecher an der Wand anbringen möchten, ziehen Sie einen Spezialisten hinzu. Bringen Sie die Lautsprecher NICHT selbst an der Wand an, da ansonsten unvorhersehbare Schäden an den Lautsprechern oder den Wänden entstehen können.
- Auch die Wahl der Position beim Anbringen der Lautsprecher an der Wand erfordert Fachkenntnis und Voraussicht. Personen könnten verletzt werden und Sachschaden kann entstehen, wenn Sie die Lautsprecher an einer ungeeigneten Stelle anbringen.

Erste Schritte

Anschließen der Audio-/Videokomponenten

Schalten Sie die Stromversorgung aller Komponenten aus, bevor Sie die Verbindungen vornehmen.

Anschließen von Audiokomponenten

Schließen Sie die Audiokomponente mit Hilfe eines Audiokabels an die Zentraleinheit an. Verwenden Sie dazu das mit der Komponente mitgelieferte Kabel oder kaufen Sie das Kabel im Fachhandel.

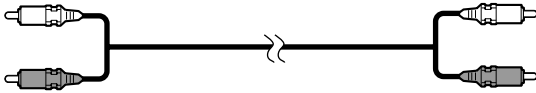

Audiokabel (nicht im Lieferumfang enthalten)

Die folgenden Abbildungen der Eingänge/Ausgänge zeigen typische Beispiele.

Wenn Sie eine Komponente anschließen, lesen Sie auch in der entsprechenden Bedienungsanleitung nach, da die jeweiligen Anschlussbezeichnungen auf der Geräterückseite von Komponente zu Komponente unterschiedlich sein können.

Wenn Sie ein Gerät zur Klangregelung, z.B. einen grafischen Equalizer, zwischen die Signalquelle und die Zentraleinheit schalten, kann die Klangwiedergabe des Systems verzerrt sein.

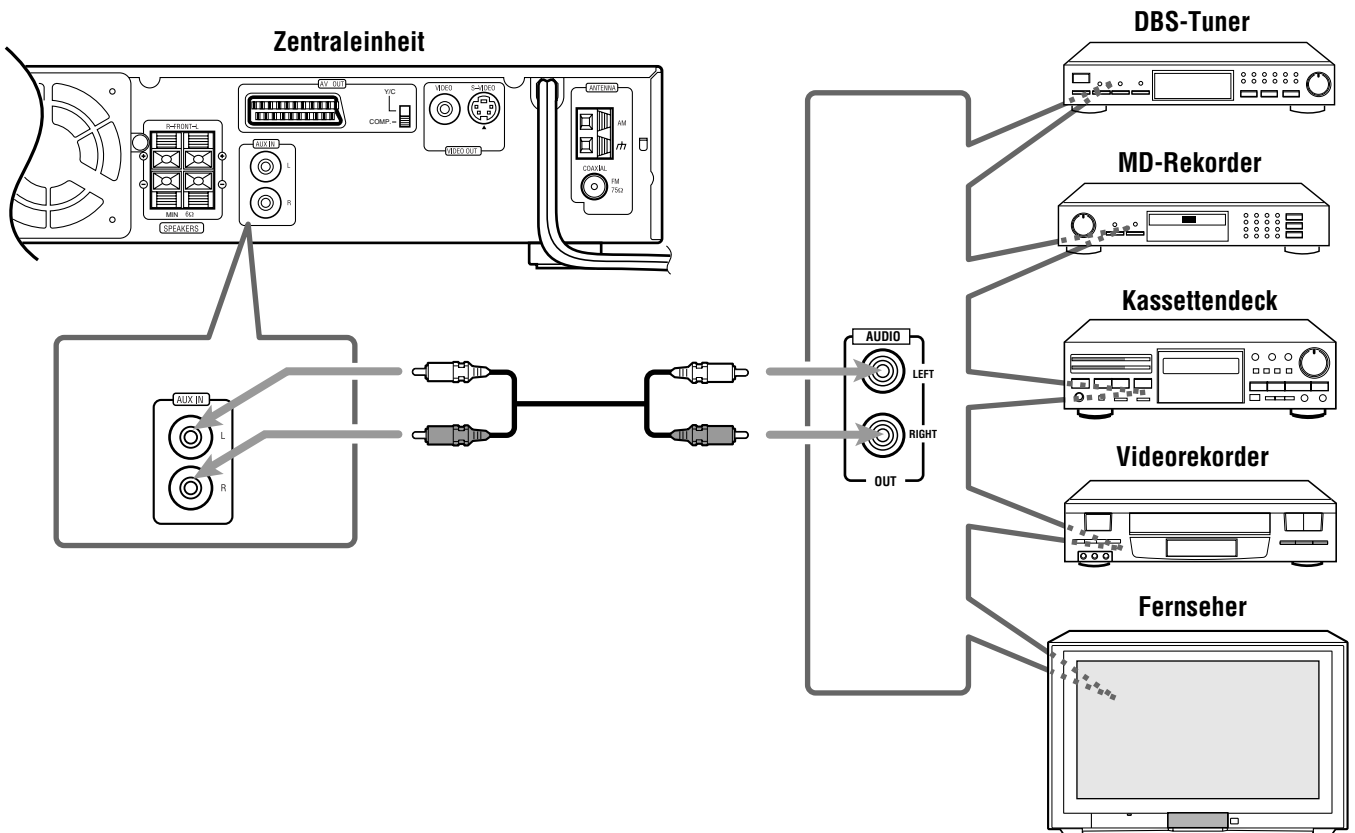

Anschließen des Fernsehers

Das S-Videokabel und das SCART-Kabel sind nicht im Lieferumfang dieses Systems enthalten. Verwenden Sie das/die mit der Komponente mitgelieferte(n) Kabel oder kaufen Sie das/die Kabel im Fachhandel.

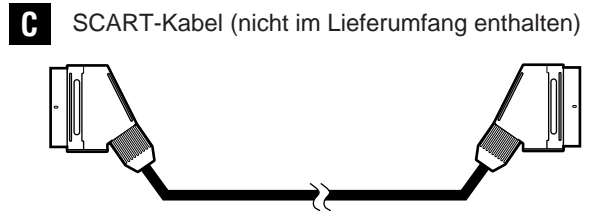
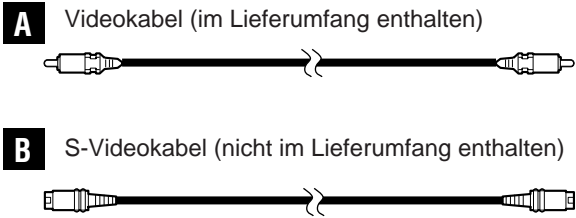

Sie können zwischen drei Verbindungstypen wählen: **A**, **B** oder **C**.

Bei Verwendung eines Composite- oder S-Videokabels

- Wenn Ihr Fernsehgerät über einen S-Videoanschluss (Hosidenanschluss) verfügt, schließen Sie es mit Hilfe eines S-Videokabels (nicht im Lieferumfang enthalten) an **B**. Über diesen Anschluss können Sie eine bessere Bildqualität erreichen als über ein Composite-Videokabel nach Verbindungstyp **A**.

Bei Verwendung eines SCART-Kabels (**C**)

- Wenn Ihr Fernsehgerät für S-Video-Signale (Hosidensignale) geeignet ist, stellen Sie den Schalter Y/C-COMP. der Zentraleinheit auf Y/C ein. Mit der S-Video- (Hosiden) Einstellung können Sie eine bessere Bildqualität erreichen.
- Wenn Ihr Fernsehgerät nicht für S-Video-Signale (Hosidensignale) geeignet ist, stellen Sie den Schalter Y/C-COMP. auf COMP. ein.

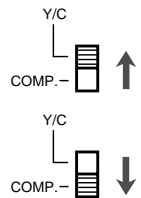

Bei den folgenden Abbildungen handelt es sich um typische Beispiele. Wenn Sie ein Fernsehgerät anschließen, lesen Sie auch in der entsprechenden Bedienungsanleitung nach, da die jeweiligen Anschlussbezeichnungen auf der Geräterückseite von Gerät zu Gerät unterschiedlich sein können.

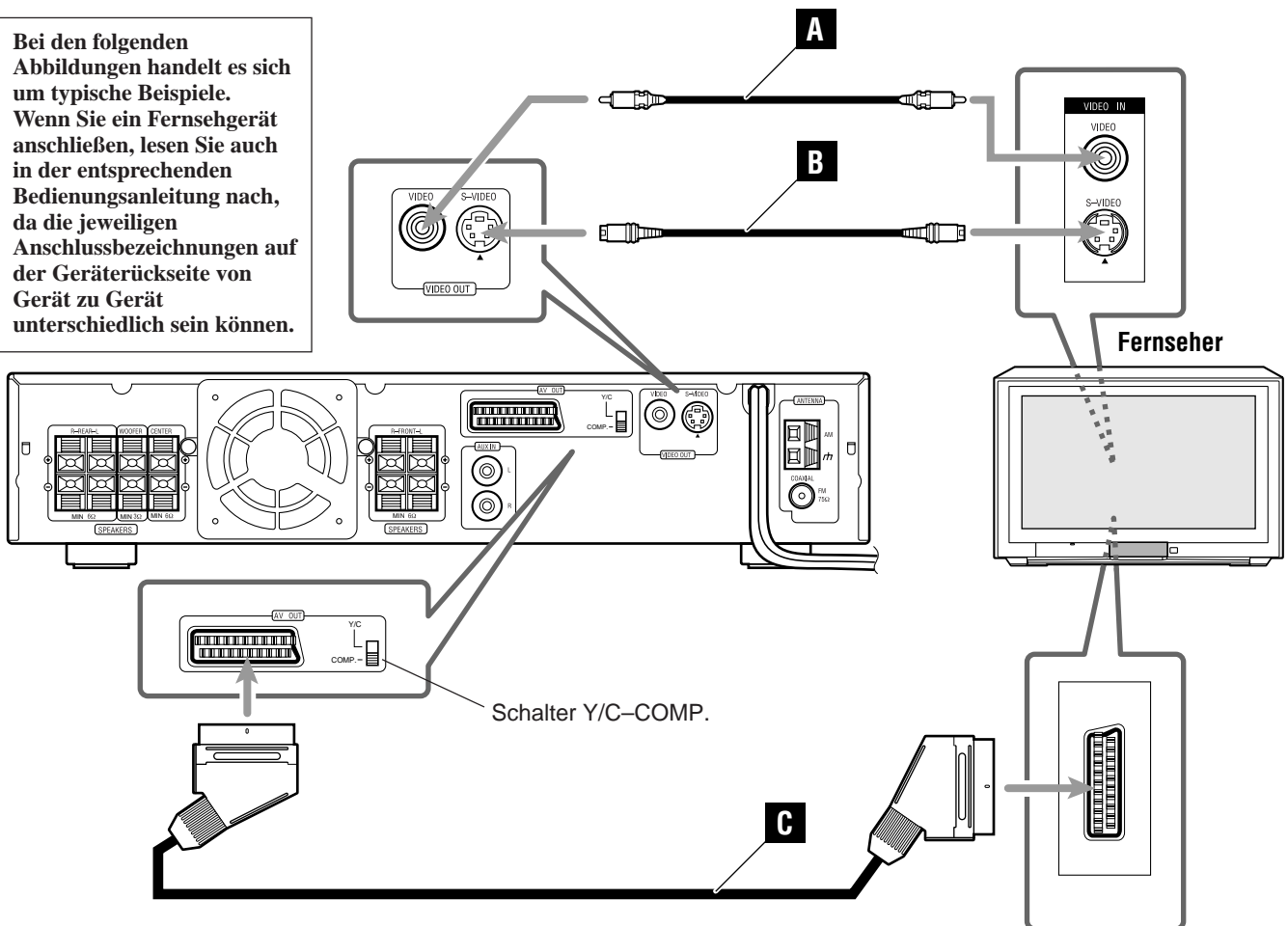

Hinweis:

An der Rückseite ist der SCART-Kabelanschluß als „AV OUT“ gekennzeichnet. Diese Buchse ist aber als Videoausgang gedacht, Deswegen liegt hier kein Tonsignal an.

Sie können nun den Netzstecker der Zentraleinheit in die Netzsteckdose stecken.

Hinweis:

Verlegen Sie das Netzkabel nicht in der Nähe der Verbindungskabel und der Antenne. Das Netzkabel kann Rauschen oder Bildstörungen verursachen.

DVD-Grundfunktionen

In dieser Bedienungsanleitung wird die Bedienung des Geräts anhand der Tasten auf der Fernbedienung erläutert. Sie können auch die entsprechenden Tasten auf der Zentraleinheit verwenden diese haben meist eine ähnliche Bezeichnung (oder Kennzeichnung) wie die Tasten auf der Fernbedienung. Sollte sich die Funktion einer Taste auf der Zentraleinheit von der auf der Fernbedienung unterscheiden, so wird entsprechend darauf hingewiesen.

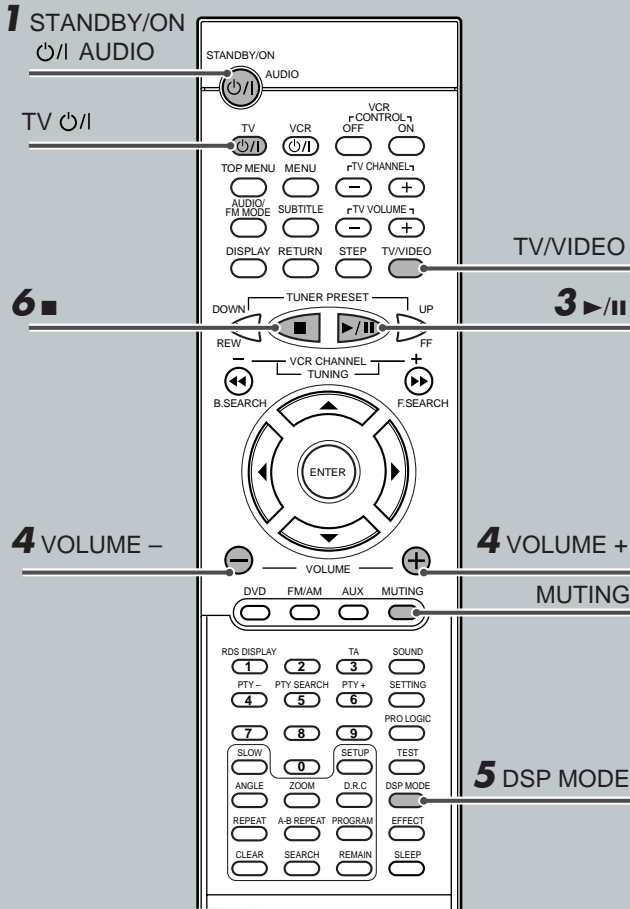

Ausführliche Informationen zu den DVD-Funktionen finden Sie auf den Seiten 25 bis 33.

1 Einschalten der Stromversorgung

Schalten Sie das Fernsehgerät ein und wählen Sie den korrekten Videoeingang, bevor Sie das System einschalten. (Lesen Sie dazu in der Bedienungsanleitung zu Ihrem Fernseher nach).

- Wenn Sie ein Fernsehgerät von JVC verwenden, können Sie das Gerät durch Betätigen der Taste TV auf der Fernbedienung einschalten. Den Videoeingang können Sie auswählen, indem Sie die Taste TV/VIDEO drücken. (Informationen zu Fernsehgeräten anderer Hersteller finden Sie unter „Bedienen von Fernsehern anderer Hersteller“ auf Seite 55).
- Anweisungen dazu, wie Sie OSD-Meldungen (die Informationen auf dem Fernsehbildschirm) in der gewünschten Sprache anzeigen, finden Sie unter „Einstellen der Sprache“ auf den Seiten 50 und 51.

Drücken Sie STANDBY/ON AUDIO (bzw. STANDBY/ON auf der Frontplatte).

Die Lampe STANDBY erlischt und die Leuchtanzeige auf der Zentraleinheit leuchtet auf. Der Name der ausgewählten Signalquelle wird im Display angezeigt.



2 Legen Sie eine DVD ein

NUR auf der Frontplatte:

Drücken Sie , um das Fach zu öffnen und legen Sie dann eine DVD ein. Die Beschriftung muss nach oben zeigen.

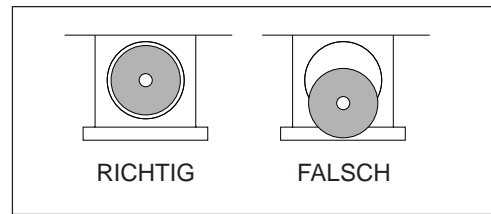

3 Starten Sie die Wiedergabe

Drücken Sie die Taste .

Das Disk-Fach schließt sich. Im Display erscheint für kurze Zeit „LOADING“.

- Sie können die Wiedergabe auch starten, indem Sie das Fach mit Hilfe der Taste auf der Frontplatte schließen.



4 Einstellen der Lautstärke

Zum Erhöhen der Lautstärke halten Sie VOLUME + gedrückt. Zum Verringern der Lautstärke halten Sie VOLUME – gedrückt.



ACHTUNG:

Verringern Sie die Lautstärke immer auf die Minimaleinstellung, bevor Sie mit der Wiedergabe einer Signalquelle beginnen. Wenn die Lautstärke zu hoch eingestellt ist, kann durch die plötzlich vorhandene hohe Schallenergie Ihr Gehör dauerhaft geschädigt werden und/oder können die Lautsprecher beschädigt werden.

Hinweise:

- Durch wiederholtes Drücken der Taste VOLUME + bzw. – können Sie die Lautstärke schrittweise einstellen.
- Die Einstellungen für den Lautstärkepegel umfassen 71 Schritte: „MIN (Minimum)“, von 01 bis 69 und „MAX (Maximum)“.

So schalten Sie den Ton vorübergehend stumm

NUR über die Fernbedienung:

Drücken Sie MUTING.



Wenn Sie die Lautstärke wiederherstellen möchten, drücken Sie erneut MUTING.

- Durch Drücken von VOLUME + bzw. – wird die Lautstärke ebenfalls wiederhergestellt.

5 Aktivieren realistischer Klangfelder

Es stehen zwei Surroundarten zur Auswahl: Digital Multichannel Surround (Dolby Digital und DTS Digital Surround) sowie DSP-Modi.

Digital Multichannel Surround: Dolby Digital und DTS Digital Surround

Dolby Digital bzw. DTS Digital Surround wird verwendet, um eine Aufnahme wiederzugeben, die im entsprechenden Format codiert ist. In diesem Fall leuchtet die Anzeige DOLBY DIGITAL bzw. DTS im Display auf.



Signalformatanzeigen im Display

So aktivieren Sie Dolby Digital bzw. DTS Digital Surround

Wenn eine Disc, die im Format Dolby Digital bzw. DTS Digital Surround codiert ist, geladen wird, erkennt das System sie automatisch und startet die Wiedergabe im Mehrkanal-Surround-Modus.

– Ausführliche Informationen zu den Surround-Modi finden Sie unter „Erzeugen realistischer Klangfelder“ auf den Seiten 18 und 21.

DSP-Modi: HALL, THEATER, PAVILION, DANCE CLUB, LIVE CLUB

Die DSP-Modi werden nur verwendet, wenn Sie eine Aufnahme, die im Linear PCM-Format codiert ist, wiedergeben. In diesem Fall leuchtet die Anzeige LINEAR PCM im Display auf.

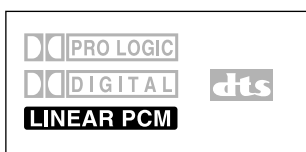

Signalformatanzeigen im Display

So aktivieren Sie DSP-Modi

Drücken Sie DSP MODE (bzw. DSP auf der Frontplatte).



Die Anzeige DSP leuchtet auf und der aktuelle DSP-Modus erscheint vorübergehend im Display.

• Wenn Sie die Taste mehrfach hintereinander drücken, ändert sich der DSP-Modus wie folgt:

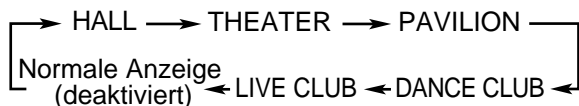

– Ausführliche Informationen zu den DSP-Modi finden Sie unter „Erzeugen realistischer Klangfelder“ auf den Seiten 19, 23 und 24.

Hinweis:

Nehmen Sie vor der Aktivierung des realistischen Klangfelds die Lautsprechereinstellungen vor, um die bestmögliche Klangqualität zu gewährleisten.

Ausführliche Informationen zu den Lautsprechereinstellungen finden Sie unter „Lautsprechereinstellungen“ auf den Seiten 16 und 17.

6 Halten Sie die Wiedergabe an

Drücken Sie zwei Mal auf ■.

Die Wiedergabe wird vollständig angehalten und im Display erscheint „DVD“. (Nach Anhalten der Wiedergabe bleibt der DVD-Player noch 3 Minuten in Bereitschaft).

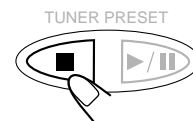

• Dieses System kann den Endpunkt der Wiedergabe speichern, auch wenn Sie ■ nur ein Mal betätigen. Wenn Sie die Wiedergabe mit Hilfe der Taste ►/|| erneut starten, spielt das System die Disk ab dem Punkt ab, an dem die Wiedergabe gestoppt wurde: Wiederaufnahme der Wiedergabe.

So entnehmen Sie eine geladene Disk

Drücken Sie ▲.

Im Display wird „OPEN“ angezeigt und das Disk-Fach wird geöffnet.

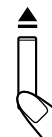

Wenn Sie das Disk-Fach wieder schließen möchten, drücken Sie erneut auf ▲.

• Ansonsten schließt sich das Disk-Fach 35 Sekunden nach dem Öffnen automatisch.

So schalten Sie die Stromversorgung aus (auf Standby)

Drücken Sie STANDBY/ON / AUDIO (bzw. STANDBY/ON auf der Frontplatte).



Die Leuchtanzeige auf der Zentraleinheit erlischt und die Lampe STANDBY leuchtet auf.

• Wenn Sie STANDBY/ON / AUDIO (bzw. STANDBY/ON auf der Frontplatte) drücken, während das Disk-Fach geöffnet ist, schließt sich das Disk-Fach automatisch und das System wird ausgeschaltet.

• Der Stromverbrauch im Standby-Modus ist gering. Wenn Sie das System vollständig ausschalten möchten, müssen Sie den Netzstecker ziehen.

VCD/CD-Grundfunktionen

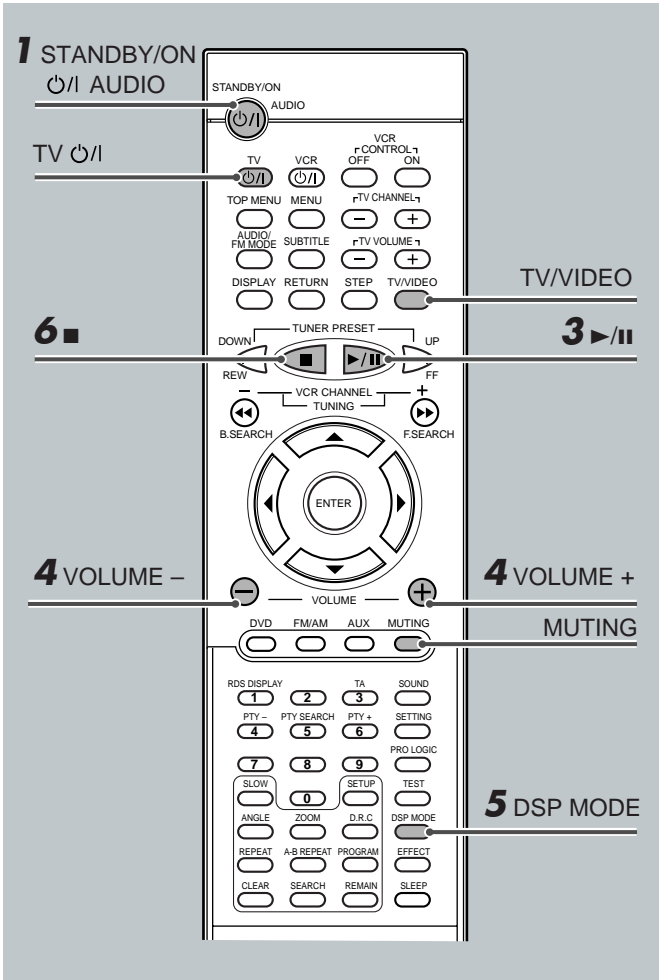

Ausführliche Informationen zu den VCD/CD-Funktionen finden Sie auf den Seiten 25, 26 und 34 bis 39.

1 Einschalten der Stromversorgung

Schalten Sie das Fernsehgerät ein und wählen Sie den korrekten Videoeingang aus, bevor Sie das System einschalten. (Lesen Sie dazu in der Bedienungsanleitung zu Ihrem Fernsehgerät nach).

- Wenn Sie ein Fernsehgerät von JVC verwenden, können Sie das Gerät durch Betätigen der Taste TV auf der Fernbedienung einschalten. Den Videoeingang können Sie auswählen, indem Sie die Taste TV/VIDEO drücken. (Informationen zu Fernsehgeräten anderer Hersteller finden Sie unter „Bedienen von Fernsehern anderer Hersteller“ auf Seite 55).
- **Anweisungen dazu, wie Sie OSD-Meldungen (die Informationen auf dem Fernsehbildschirm) in der gewünschten Sprache anzeigen, finden Sie unter „Einstellen der Sprache“ auf den Seiten 50 und 51.**

Drücken Sie **STANDBY/ON AUDIO** (bzw. **STANDBY/ON auf der Frontplatte**). Die Lampe STANDBY erlischt und die Leuchtanzeige auf der Zentraleinheit leuchtet auf. Der Name der ausgewählten Signalquelle wird im Display angezeigt.



2 Legen Sie eine VCD/CD ein

NUR auf der Frontplatte:
Drücken Sie , um das Fach zu öffnen und legen Sie dann eine Disk ein. Die Beschriftung muss nach oben zeigen.

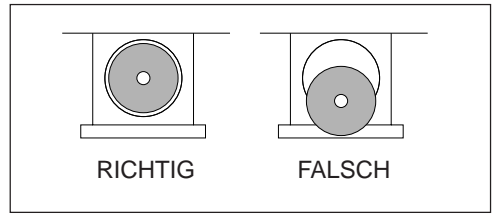

- Wenn Sie eine Single-CD (8 cm) verwenden, platzieren Sie diese im inneren Kreis des Disk-Fachs.
- Regelmäßige Verwendung von unregelmäßig geformten CDs (herzförmig, achteckig usw.) kann die Zentraleinheit beschädigen.

3 Starten Sie die Wiedergabe

Drücken Sie .
Das Disk-Fach schließt sich. Im Display erscheint für kurze Zeit „LOADING“.

- Sie können die Wiedergabe auch starten, indem Sie das Fach mit Hilfe der Taste auf der Frontplatte schließen.

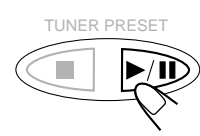

4 Einstellen der Lautstärke

Zum Erhöhen der Lautstärke halten Sie VOLUME + gedrückt. Zum Verringern der Lautstärke halten Sie VOLUME – gedrückt.

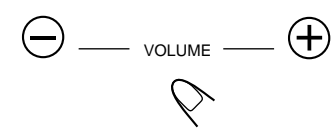

ACHTUNG:
Verringern Sie die Lautstärke immer auf die Minimaleinstellung, bevor Sie mit der Wiedergabe einer Signalquelle beginnen. Wenn die Lautstärke zu hoch eingestellt ist, kann durch die plötzlich vorhandene hohe Schallenergie Ihr Gehör dauerhaft geschädigt werden und/oder können die Lautsprecher beschädigt werden.

- Hinweise:**
- Durch wiederholtes Drücken der Taste VOLUME + bzw. – können Sie die Lautstärke schrittweise einstellen.
 - Die Einstellungen für den Lautstärkepegel umfassen 71 Schritte: „MIN (Minimum)“; von 01 bis 69 und „MAX (Maximum)“.

So schalten Sie den Ton vorübergehend stumm

NUR über die Fernbedienung:

Drücken Sie **MUTING**.

Wenn Sie die Lautstärke wiederherstellen möchten, drücken Sie erneut **MUTING**.

- Durch Drücken von VOLUME + bzw. – wird die Lautstärke ebenfalls wiederhergestellt.

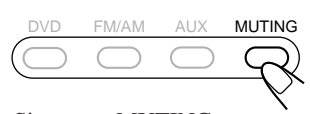

5 Aktivieren realistischer Klangfelder

Sie können DSP-Modi verwenden.

DSP-Modi: HALL, THEATER, PAVILION, DANCE CLUB, LIVE CLUB

Die DSP-Modi werden nur verwendet, wenn Sie eine Aufnahme, die im Linear PCM-Format codiert ist, wiedergeben. In diesem Fall leuchtet die Anzeige LINEAR PCM im Display auf.



Signalformatanzeigen im Display

So aktivieren Sie DSP-Modi

Drücken Sie **DSP MODE** (bzw. **DSP** auf der Frontplatte).



Die Anzeige DSP leuchtet auf und der aktuelle DSP-Modus erscheint vorübergehend im Display.

- Wenn Sie die Taste mehrfach hintereinander drücken, ändert sich der DSP-Modus wie folgt:

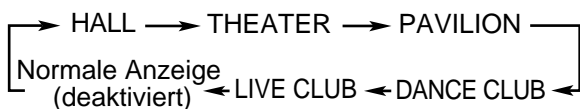

– Ausführliche Informationen zu den DSP-Modi finden Sie unter „Erzeugen realistischer Klangfelder“ auf den Seiten 19, 23 und 24.

Hinweis:

Nehmen Sie vor der Aktivierung des realistischen Klangfelds die Lautsprechereinstellungen vor, um die bestmögliche Klangqualität zu gewährleisten.

Ausführliche Informationen zu den Lautsprechereinstellungen finden Sie unter „Lautsprechereinstellungen“ auf den Seiten 16 und 17.

6 Halten Sie die Wiedergabe an

Drücken Sie zwei Mal auf **■**.

Die Wiedergabe wird vollständig angehalten und im Display erscheint „VCD“ bzw. „CD“. (Nach Anhalten der Wiedergabe bleibt der DVD-Player noch 3 Minuten in Bereitschaft).

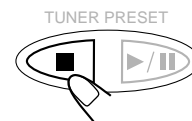

- Dieses System kann den Endpunkt der Wiedergabe speichern, auch wenn Sie **■** nur ein Mal betätigen. Wenn Sie die Wiedergabe mit Hilfe der Taste **▶/||** erneut starten, spielt das System die Disk ab dem Punkt ab, an dem die Wiedergabe gestoppt wurde: Wiederaufnahme der Wiedergabe.

So entnehmen Sie eine geladene Disk

Drücken Sie **▲**.

Im Display wird „OPEN“ angezeigt und das Disk-Fach wird geöffnet.

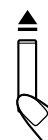

Wenn Sie das Disk-Fach wieder schließen möchten, drücken Sie erneut auf **▲**.

- Ansonsten schließt sich das Disk-Fach 35 Sekunden nach dem Öffnen automatisch.

So schalten Sie die Stromversorgung aus (auf Standby)

Drücken Sie **STANDBY/ON** **⏻/||** **AUDIO** (bzw. **STANDBY/ON** **⏻/||** auf der Frontplatte).



Die Leuchtanzeige auf der Zentraleinheit erlischt und die Lampe STANDBY leuchtet auf.

- Wenn Sie **STANDBY/ON** **⏻/||** **AUDIO** (bzw. **STANDBY/ON** **⏻/||** auf der Frontplatte) drücken, während das Disk-Fach geöffnet ist, schließt sich das Disk-Fach automatisch und das System wird ausgeschaltet.
- Der Stromverbrauch im Standby-Modus ist gering. Wenn Sie das System vollständig ausschalten möchten, müssen Sie den Netzstecker ziehen.

Tuner-Grundfunktionen

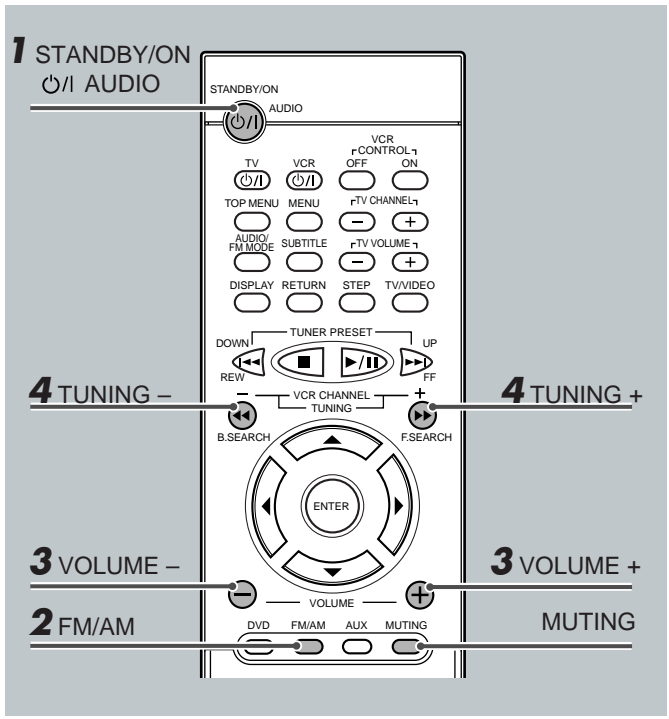

Ausführliche Informationen zu den Tuner-Funktionen finden Sie unter „Tunerbedienung“ auf den Seiten 44 bis 49.

1 Einschalten der Stromversorgung

Drücken Sie **STANDBY/ON** **AUDIO** (bzw. **STANDBY/ON** auf der Frontplatte). Die Lampe **STANDBY** erlischt und die Leuchtanzeige auf der Zentraleinheit leuchtet auf. Der Name der ausgewählten Signalquelle wird im Display angezeigt.

2 Wählen Sie das Frequenzband

Über die Fernbedienung:
Drücken Sie FM/AM.
 Der zuletzt empfangene Sender des ausgewählten Frequenzbands wird eingestellt.

- Wenn Sie die Taste mehrfach hintereinander drücken, ändert sich das Frequenzband zwischen UKW und MW.

Über die Frontplatte:
Drücken Sie mehrfach hintereinander auf SOURCE, bis das gewünschte Frequenzband (FM oder MW) im Display erscheint.
 Der zuletzt empfangene Sender des ausgewählten Frequenzbands wird eingestellt.

- Wenn Sie die Taste mehrfach hintereinander drücken, ändert sich die Signalquelle wie folgt:

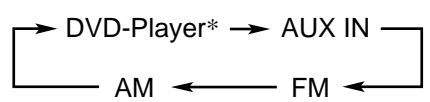

* Im Display wird „WAIT“ angezeigt.

3 Einstellen der Lautstärke

Zum Erhöhen der Lautstärke halten Sie **VOLUME +** gedrückt.
Zum Verringern der Lautstärke halten Sie **VOLUME -** gedrückt.

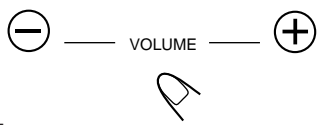

ACHTUNG:
 Verringern Sie die Lautstärke immer auf die Minimaleinstellung, bevor Sie mit der Wiedergabe einer Signalquelle beginnen. Wenn die Lautstärke zu hoch eingestellt ist, kann durch die plötzlich vorhandene hohe Schallenergie Ihr Gehör dauerhaft geschädigt werden und/oder können die Lautsprecher beschädigt werden.

- Hinweise:**
- Durch wiederholtes Drücken der Taste **VOLUME +** bzw. **-** können Sie die Lautstärke schrittweise einstellen.
 - Die Einstellungen für den Lautstärkepegel umfassen 71 Schritte: „MIN (Minimum)“, von 01 bis 69 und „MAX (Maximum)“.
 - Sie können den Ton vorübergehend ausschalten, indem Sie **MUTING** drücken.

4 Stellen Sie einen Sender ein

Über die Fernbedienung:
Drücken Sie TUNING + bzw. **-** und halten Sie die Taste gedrückt, bis sich die Sendefrequenzen im Display kontinuierlich ändern.

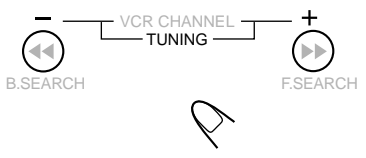

Das System sucht nun nach einem Sender.

- Über die Frontplatte:**
- Drücken Sie bis „MANUAL“ im Display erscheint.
 - Drücken Sie bzw. und halten Sie die Taste gedrückt, bis sich die Sendefrequenzen im Display kontinuierlich ändern.
 Das System sucht nun nach einem Sender.

- Hinweise:**
- Wenn ein Sender mit ausreichender Signalstärke eingestellt ist, stellt das System die Suche ein und im Display erscheint die Anzeige **TUNED**.
 - Wenn eine UKW-Stereosendung empfangen wird, leuchtet darüber hinaus auch die Anzeige **ST**.
 - Wenn Sie diese Taste mehrfach hintereinander drücken, ändert sich die Frequenz schrittweise.

So schalten Sie die Stromversorgung aus (auf Standby)

Drücken Sie erneut auf **STANDBY/ON** **AUDIO** (bzw. **STANDBY/ON** auf der Frontplatte). Die Leuchtanzeige auf der Zentraleinheit erlischt und die Lampe **STANDBY** leuchtet auf.

- Der Stromverbrauch im Standby-Modus ist gering. Wenn Sie das System vollständig ausschalten möchten, müssen Sie den Netzstecker ziehen.



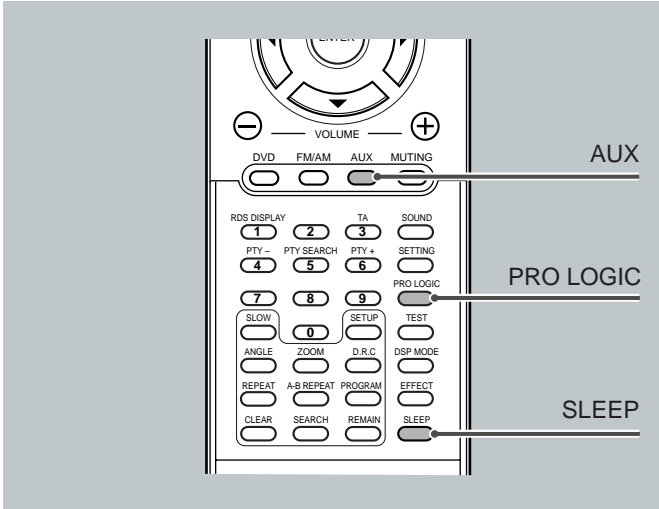

Ausschalten der Stromversorgung mit Hilfe der Schaltuhr

Wenn Sie möchten, können Sie beim Einschlafen Musik hören: Mit der Einschlafschaltuhr.

NUR über die Fernbedienung:

Drücken Sie SLEEP.

- Wenn Sie die Taste mehrfach hintereinander drücken, ändert sich die Zeit bis zum Ausschalten wie folgt:

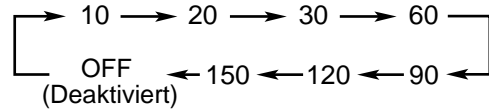

Bei Erreichen der Ausschaltzeit, schaltet sich das Gerät automatisch aus.

Verwenden von externen Geräten

Sie können auch andere externe Geräte verwenden, indem Sie diese an die AUX IN-Eingangsbuchse auf der Rückseite der Zentraleinheit anschließen.

- Wenn Sie Aufnahmen, die im Format Dolby Surround codiert sind, abhören möchten, können Sie dazu den Dolby Surround-Modus verwenden.

- 1 Wählen Sie als Signalquelle AUX aus.
Über die Fernbedienung:
Drücken Sie AUX.

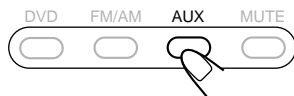

Über die Frontplatte:

- 1 Drücken Sie mehrfach hintereinander auf SOURCE, bis im Display die Anzeige „AUX IN“ erscheint.



- Wenn Sie die Taste mehrfach hintereinander drücken, ändert sich die Signalquelle wie folgt:

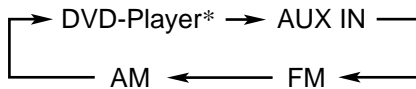

* Im Display wird „WAIT“ angezeigt.

- 2 Starten Sie die Wiedergabe auf dem externen Gerät.

- Ausführliche Informationen zu den externen Geräten finden Sie in der vom Hersteller mitgelieferten Dokumentation.

- 3 Drücken Sie PRO LOGIC, um den Dolby Surround-Modus zu aktivieren.



- Wenn Sie die Taste mehrfach hintereinander drücken, ändert sich der Dolby Surround-Modus wie folgt:

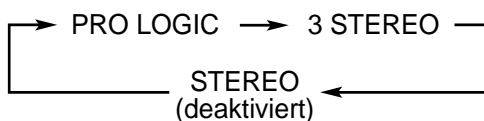

- Wenn der Dolby Surround-Modus aktiviert wird, leuchtet die Anzeige PRO LOGIC im Display auf.

– Ausführliche Informationen zu den Pro Logic-Modi finden Sie unter „Erzeugen realistischer Klangfelder“ auf den Seiten 18 und 22.

So prüfen oder ändern Sie die Restzeit bis zum Ausschalten

Drücken Sie einmal die Taste SLEEP.

Die Restzeit bis zum Ausschalten wird (in Minuten) angezeigt.

- Durch Drücken von Taste SLEEP können Sie die Restzeit bis zum Ausschalten ändern.



Deaktivieren der Einschlafschaltuhr

Drücken Sie mehrfach hintereinander auf SLEEP, bis im Display die Anzeige „OFF“ erscheint.

- Auch durch das Ausschalten der Stromversorgung wird die Einschlafschaltuhr deaktiviert.



Lautsprechereinstellungen

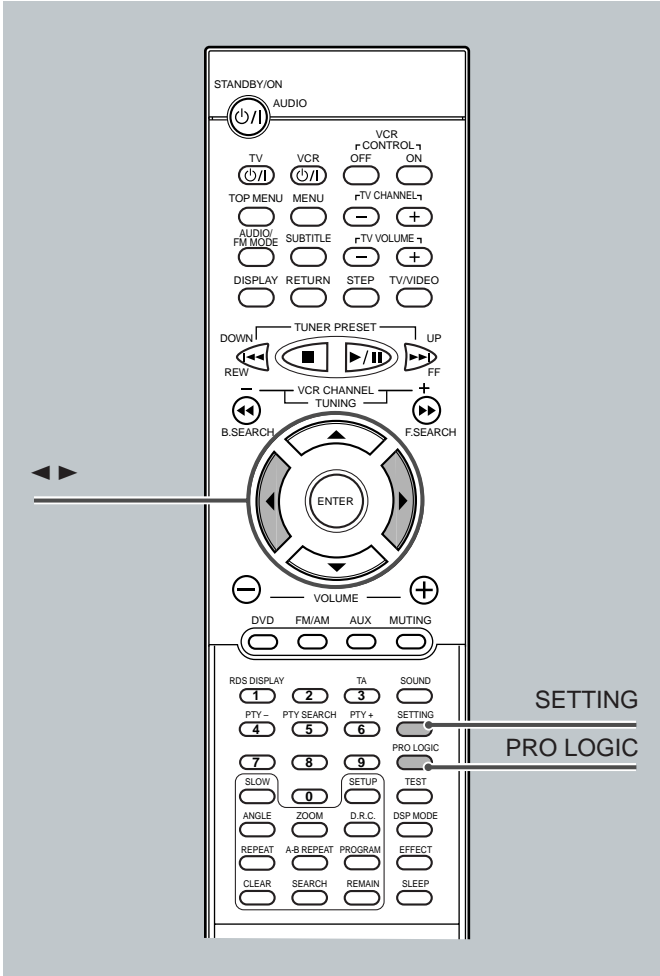

Die Einstellungen für die Frontlautsprecher und den Subwoofer sind festgelegt. Auch wenn Sie diese Objekte durch Drücken von SETTING auswählen können, so lassen sich deren Einstellungen nicht verändern.

Eingeben der Lautsprecherinformationen

Um den bestmöglichen Surround-Effekt zu erzielen, nehmen Sie die Einstellungen für den Mittenlautsprecher (C-SP) und die hinteren Lautsprecher (R-SP) erst vor, wenn die Verkabelung abgeschlossen ist.

Bevor Sie beginnen, denken Sie an folgendes...

Es besteht ein Zeitlimit für die Ausführung der folgenden Schritte. Wenn der Einstellungsvorgang abgebrochen wird, bevor Sie ihn abgeschlossen haben, beginnen Sie erneut mit Schritt 1.

NUR über die Fernbedienung:

1 Drücken Sie mehrfach hintereinander auf SETTING, bis einer der folgenden Lautsprecher (mit der aktuellen Einstellung*) im Display erscheint.



- Wenn Sie die Taste mehrfach hintereinander drücken, ändert sich die Anzeige im Hauptanzeigefeld wie folgt:

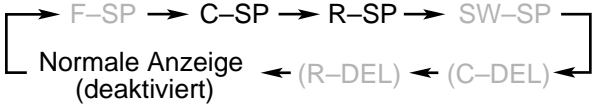

C-SP (Mittenlautsprecher) : Zum Eingeben der Informationen zum Mittenlautsprecher.

R-SP (Hintere Lautsprecher) : Zum Eingeben der Informationen zu den hinteren Lautsprechern.

* „SMALL“ ist die ursprüngliche Einstellung. Wenn Sie diese Einstellung bereits geändert haben, wird „NONE“ angezeigt.

2 Drücken Sie mehrfach hintereinander auf ► (bzw. ◀), um die gewünschte Lautsprecherinformation auszuwählen.

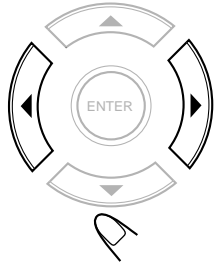

- Wenn Sie die Taste mehrfach hintereinander drücken, ändert sich die Lautsprecherinformation wie folgt:

SMALL ↔ NONE

SMALL : In der Regel muss diese Einstellung gewählt werden.

NONE : Wählen Sie diese Einstellung, wenn Sie den entsprechenden Lautsprecher nicht verwenden möchten.

3 Wiederholen Sie die Schritte 1 und 2, um die gewünschten Informationen für den anderen Lautsprecher auszuwählen.

Einstellen der Verzögerungszeit

Stellen Sie die Verzögerungszeit für den Schall des Mittenlautsprechers und der hinteren Lautsprecher relativ zum Schall der Frontlautsprecher ein. Wenn der Abstand von Ihrem Hörplatz zum Mittenlautsprecher* und/oder den hinteren Lautsprechern** ast genau dem Abstand zu den Frontlautsprechern entspricht, wählen Sie als Verzögerungszeit „00 MS (Millisekunden)“ aus.

- * Die Verzögerungszeit kann nur eingestellt werden, wenn die Anzeige DOLBY DIGITAL oder DTS im Display leuchtet.
- ** Die Verzögerungszeit kann nur eingestellt werden, wenn die Anzeige DOLBY DIGITAL, DTS oder PRO LOGIC im Display leuchtet.

Bevor Sie beginnen, denken Sie an folgendes...

Es besteht ein Zeitlimit für die Ausführung der folgenden Schritte. Wenn der Einstellungsvorgang abgebrochen wird, bevor Sie ihn abgeschlossen haben, beginnen Sie erneut mit Schritt 1.

1 Aktivieren Sie einen Surround-Modus (Dolby Digital bzw. DTS Digital Surround) oder Dolby Pro Logic.

Für den Dolby Digital bzw. DTS Digital Surround:

Legen Sie eine DVD, die im Format Dolby Digital bzw. DTS Digital Surround codiert ist, ein und starten Sie die Wiedergabe.

Für den Dolby Pro Logic:

- 1 Drücken Sie AUX, um die externe Signalquelle auszuwählen.
- 2 Starten Sie die Wiedergabe des externen Geräts.
- 3 Drücken Sie auf der Fernbedienung die Taste PRO LOGIC. Im Display erscheint die Anzeige „PRO LOGIC“.



2 Drücken Sie mehrfach hintereinander auf SETTING, bis eine der Verzögerungsanzeigen (mit der aktuellen Einstellung*) im Display erscheint.

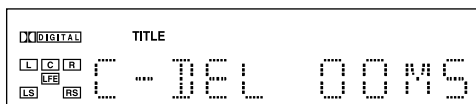

- Wenn Sie die Taste mehrfach hintereinander drücken, ändert sich die Anzeige im Hauptanzeigefeld wie folgt:

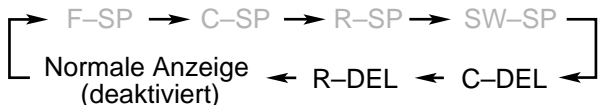

C-DEL (Mittenverzögerung) : Die Verzögerungszeit für den Mittenlautsprecher kann im Bereich zwischen 0 ms bis 5 ms eingestellt werden (bei Dolby Pro Logic nicht möglich).

R-DEL (Verzögerung der hinteren Lautsprecher) : Die Verzögerungszeit für die hinteren Lautsprecher kann in den Modi Dolby Digital und DTS Digital Surround im Bereich zwischen 0 ms und 15 ms eingestellt werden und im Modus Dolby Pro Logic im Bereich zwischen 15 ms und 30 ms.

- * „00 MS“ ist die ursprüngliche Einstellung für den Mittenlautsprecher. Die ursprüngliche Einstellung für die hinteren Lautsprecher ist bei Dolby Digital und DTS Digital Surround „00 MS“ und bei Dolby Pro Logic „15 MS“.
- Wenn Sie diese Einstellung bereits geändert haben, wird ein anderer Wert angezeigt.

3 Drücken Sie ► bzw. ◀, um die Verzögerungszeit einzustellen.

- ► : Erhöht die Verzögerungszeit.
- ◀ : Verringert die Verzögerungszeit.
- 1 ms Erhöhung (bzw. Verringerung) der Verzögerungszeit entspricht einer Vergrößerung (bzw. Verringerung) des Abstands um 30 cm.

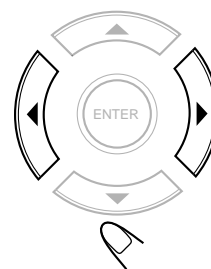

4 Wiederholen Sie die Schritte 2 und 3, um eine weitere Verzögerungszeit einzustellen.

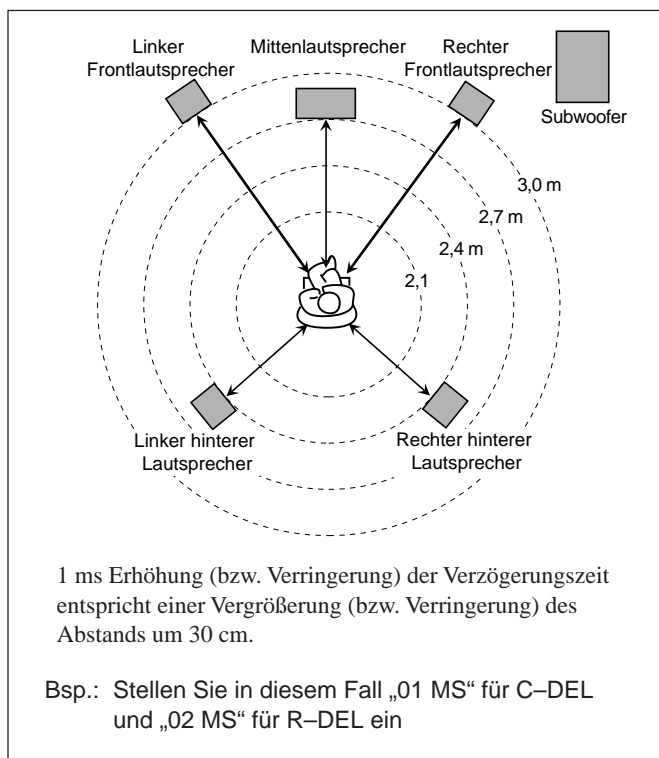

Erzeugen realistischer Klangfelder

Sie können die folgenden Surround-Modi verwenden, um ein realistisches Klangfeld zu reproduzieren.

- Digital Multichannel Surround: Dolby Digital und DTS Digital Surround
- Dolby Surround
- DSP (Digital Signal Processor)-Modi

■ Dolby Digital und DTS Digital Surround

Um die Surround-Modi richtig zur Geltung zu bringen, müssen alle Lautsprecher angeschlossen und aktiviert sein.

Dolby Digital*

Dieser Modus wird verwendet, um eine mehrkanalige Aufnahme wiederzugeben, die im Format Dolby Digital codiert ist ().

Beim **Dolby Digital**-Codiervorgang (dem sogenannten digitalen diskreten 5,1-Kanal-Audioformat) werden die Signale des linken Frontkanals, des rechten Frontkanals, des Mittenkanals, des linken hinteren Kanals, des rechten hinteren Kanals und des LFE-Kanals (insgesamt 6 Kanäle, wobei der LFE-Kanal nur als 0,1-Kanal gezählt wird, daher die Bezeichnung 5,1-Kanal-Audioformat) digital aufzeichnet und komprimiert. Da zur Vermeidung von Interferenzen jeder Kanal von den anderen Kanalsignalen vollständig unabhängig ist, kann eine bessere Klangqualität mit ausgeprägten Stereo- und Surround-Effekten erzielt werden. Darüber hinaus werden beim Dolby Digital-Verfahren die hinteren Kanäle stereophon wiedergegeben und die Grenzfrequenz der hohen Frequenzen für die hinteren Kanäle auf 20 kHz gesetzt (im Gegensatz zu 7 kHz beim Dolby Pro Logic-Verfahren). Aufgrund dieser Tatsachen sind Klangbewegung und Live-Gefühl gegenüber dem Dolby Pro Logic-Verfahren erheblich besser.

Wenn Dolby Digital-Signale in das System eingespeist werden, leuchtet die Anzeige DOLBY DIGITAL im Display.

DTS Digital Surround**

Dieser Modus wird verwendet, um eine mehrkanalige Aufnahme wiederzugeben, die im DTS Digital Surround-Format codiert ist ().

Beim **DTS Digital Surround** handelt es sich um ein weiteres digitales diskretes 5,1-Kanal-Audioformat, das auf CDs, LDs und DVDs zur Verfügung steht.

Im Vergleich zum Dolby Digital-Format ist die Audiokompressionsrate relativ gering. Aus diesem Grund kann dem Klangbild beim DTS Digital Surround-Format mehr Räumlichkeit hinzugefügt werden. Als Folge ergibt sich beim DTS Digital Surround-Verfahren ein natürlicher, solider und klarer Klang.

Wenn DTS Digital Surround-Signale in das System eingespeist werden, leuchtet die Anzeige DTS im Display.

■ Dolby Surround*

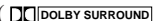
Dieser Modus wird verwendet, um Aufnahmen auf Videobändern wiederzugeben, die im Format Dolby Surround codiert sind ().

Dieser Modus wird nur für Signalquellen eingesetzt, die an die AUX IN-Eingangsbuchsen angeschlossen sind.

Dolby Pro Logic und Dolby 3 Stereo

Beim **Dolby Surround**-Codierformat werden der linke Frontkanal, der rechte Frontkanal, der Mittenkanal, und der hintere Kanal (insgesamt 4 Kanäle) auf 2 Kanälen aufgezeichnet.

Der **Dolby Pro Logic**-Decoder, der in dieses Gerät integriert ist, decodiert diese 2-Kanal-Signale und zerlegt sie in die ursprünglichen 4-Kanal-Signale: Mehrkanalreproduktion auf Matrixbasis. Auf diese Weise können Sie in Ihrem Hörraum einen realistischen Stereoklang genießen.

Wenn einer der Dolby Surround-Modi aktiviert ist, leuchtet die Anzeige PRO LOGIC im Display.

Anzeige der verschiedenen Surround-Modi im Display

• Dolby Digital

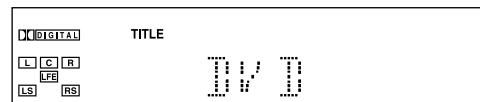

• DTS Digital Surround

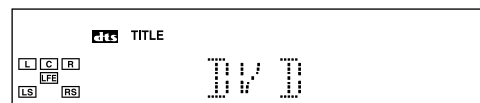

• Dolby Pro Logic

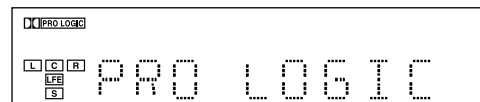

• Dolby 3 Stereo

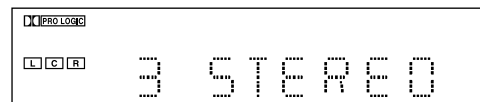

• DSP*

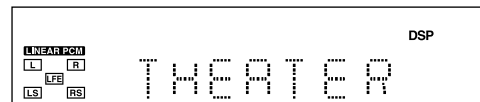

* Wenn Sie als Signalquelle FM/AM oder AUX gewählt haben, leuchtet die Anzeige Linear PCM-format (**LINEAR PCM**) im Display nicht.

– Je nach Lautsprechereinstellung leuchten manche Lautsprecheranzeigen nicht. Nehmen Sie in diesem Fall die entsprechenden Einstellungen für die Lautsprecher vor.

* In Lizenz von Dolby Laboratories hergestellt. „Dolby“, „Pro Logic“ und das Doppel-D-Symbol sind Warenzeichen der Dolby Laboratories. Vertrauliche, unveröffentlichte Schriften. ©1992–1997 Dolby Laboratories. Alle Rechte vorbehalten.

** Hergestellt unter Lizenz von Digital Theater Systems, Inc. Amerikanisches Patent Nr. 5,451,942. Weitere weltweite Patente wurden erteilt bzw. angemeldet. „DTS“ und „DTS Digital Surround“ sind Warenzeichen von Digital Theater Systems, Inc. ©1996 Digital Theater Systems, Inc. Alle Rechte vorbehalten.

■ DSP (Digital Signal Processor)-Modi

Die DSP-Modi wurden zur Erzeugung bestimmter Surround-Elemente für ein authentisches Raumgefühl entwickelt.

Das Klangbild in einem Konzertsaal, einem Theater, einem Pavillon, einer Diskothek oder einem Club setzt sich aus direktem und indirektem Schall zusammen, aus Anfangsreflexionen und Reflexionen von den Wänden. Direkter Schall erreicht den Zuhörer ohne jegliche Reflexion. Indirekter Schall hingegen erreicht den Hörer aufgrund der Entfernung zur Decke und den Wänden verzögert.

Dieser indirekte Schall ist ein sehr wichtiger Bestandteil der Surround-Effekte.

Die Zentraleinheit kann in den folgenden DSP-Modi betrieben werden:

HALL	: Eignet sich für die Wiedergabe von Stimmen und vermittelt das Raumgefühl eines Konzertsaals.
THEATER	: Vermittelt das Raumgefühl eines Theaters.
PAVILION	: Vermittelt das Raumgefühl eines weiträumigen Pavillons mit hoher Decke.
DANCE CLUB	: Hebt die Basstöne hervor.
LIVE CLUB	: Vermittelt das Raumgefühl eines Musikclubs mit niedriger Decke.

Diese DSP-Modi können eingesetzt werden, um die Wiedergabe einer analogen Stereoaufnahme oder einer Aufnahme, die im Linear PCM-Format codiert ist, durch Surround-Effekte anzureichern und dadurch den Eindruck zu vermitteln, als befinde man sich „mitten im Geschehen“.

Wenn einer der DSP-Modi aktiviert ist, leuchtet die Anzeige DSP im Display.

So überprüfen Sie die Lautsprecheranschlüsse und -einstellungen mit Hilfe des Testtons

1. Wählen Sie eine DVD, die im Format Dolby Digital oder DTS Digital Surround codiert ist, und spielen Sie sie ab.
2. Drücken Sie TEST auf der Fernbedienung. Der Testton ertönt der Reihenfolge nach aus den Lautsprechern.
 - Wenn einer der Lautsprecher keinen Testton wiedergibt, überprüfen Sie den Anschluss (siehe Seiten 6 und 7) und die Einstellung (siehe Seite 16) des Lautsprechers.
3. Wenn Sie den Test beenden möchten, drücken Sie erneut auf TEST.



Verfügbare Surround-Modi nach Format des Eingangssignals

○: Möglich ×: Nicht möglich

Surround		Mehrkanal-Surround	DSP					(deaktiviert)
			HALL	THEATER	PAVILION	DANCE CLUB	LIVE CLUB	STEREO
Format des Eingangssignals	Analog	×	○	○	○	○	○	○
	Linear PCM	×	○	○	○	○	○	○
	Dolby Digital	○	×	×	×	×	×	×
	DTS	○	×	×	×	×	×	×

Erzeugen realistischer Klangfelder

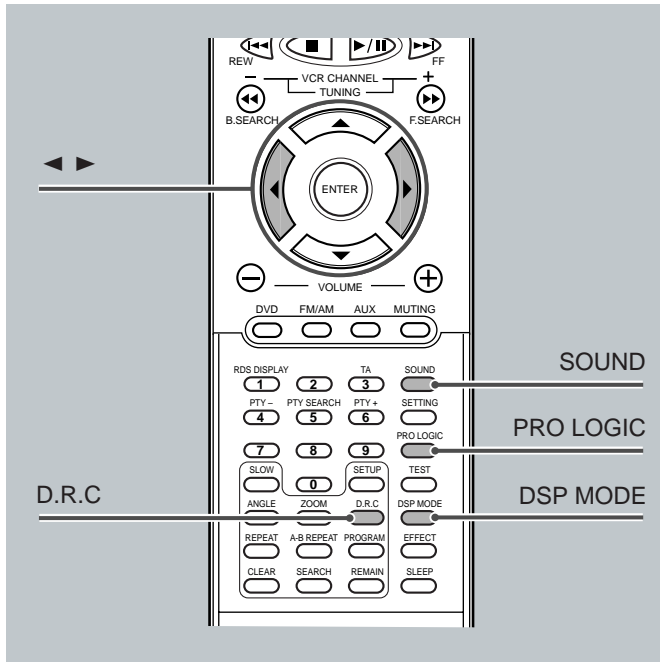

Einstellen des Stereoklangs

Sie können folgende Einstellungen vornehmen:
 Es wird empfohlen, die Einstellungen vom Hörplatz aus vorzunehmen, während eine Disk wiedergegeben wird.

- Balance der Frontlautsprecher
- Pegel des Subwoofers

Die vorgenommenen Einstellungen sind in allen Surround-Modi wirksam.

Bevor Sie beginnen, denken Sie an folgendes...

- Es besteht ein Zeitlimit für die Ausführung der folgenden Schritte. Wenn der Einstellungsvorgang abgebrochen wird, bevor Sie ihn abgeschlossen haben, beginnen Sie erneut mit Schritt **2**.

1 Wählen Sie eine Signalquelle und geben Sie diese wieder (außer Dolby Digital- oder DTS Digital-Surround-Format).

2 Deaktivieren Sie den Dolby Surround- bzw. den DSP-Modus, falls einer dieser Modi aktiviert ist.

So deaktivieren Sie den Dolby Surround-Modus:

Drücken Sie **PRO LOGIC** auf der Fernbedienung, bis im Display „STEREO“ erscheint.



So deaktivieren Sie die DSP-Modi:

Drücken Sie **DSP MODE** (bzw. **DSP** auf der Frontplatte), bis im Display die Anzeige **DSP** erlischt.



Nun können Sie die Änderungen vornehmen.

- Wenn Sie die Balance der Frontlautsprecher einstellen möchten, gehen Sie zum nächsten Schritt.
- Wenn Sie den Pegel des Subwoofers einstellen möchten, gehen Sie zu Schritt **4**.

3 So stellen Sie die Balance der Frontlautsprecher ein

1) Drücken Sie mehrfach hintereinander auf SOUND, bis die Einstellungsanzeige für die Frontlautsprecher im Display erscheint.



- Wenn Sie die Taste mehrfach hintereinander drücken, ändert sich die Einstellungsanzeige im Display wie folgt:

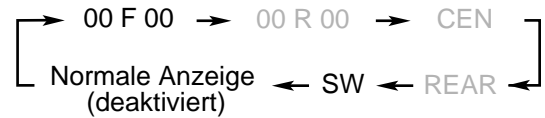

2) Drücken Sie ► bzw. ◀, um die Balance einzustellen.

- : Verringert den Pegel des linken Lautsprechers oder stellt den Pegel des rechten Lautsprechers wieder her.
- ◀ : Verringert den Pegel des rechten Lautsprechers oder stellt den Pegel des linken Lautsprechers wieder her.

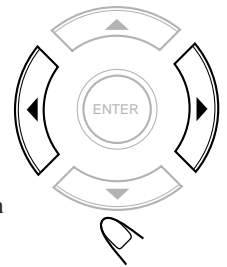

- Die Balance kann auf OFF (Stille) oder einen Wert zwischen -06 (größte Reduzierung) und 00 (keine Reduzierung) eingestellt werden.
- Die ursprüngliche Einstellung ist „00 F 00“ (Balance entspricht der Mittenposition). Wenn Sie diese Einstellung bereits geändert haben, wird ein anderer Wert angezeigt.

4 So stellen Sie den Pegel des Subwoofers ein

1) Drücken Sie mehrfach hintereinander auf SOUND, bis „SW“ ausgewählt ist.



- Wenn Sie die Taste mehrfach hintereinander drücken, ändert sich die Anzeige im Display wie folgt:

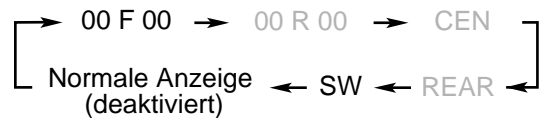

2) Drücken Sie ► bzw. ◀, um den Pegel einzustellen.

- : Erhöht den Pegel.
- ◀ : Verringert den Pegel.
- Der Pegel kann im Bereich zwischen -06 und +06 eingestellt werden.
- „SW -06dB“ ist die ursprüngliche Einstellung. Wenn Sie diese Einstellungen bereits geändert haben, wird ein anderer Wert angezeigt.

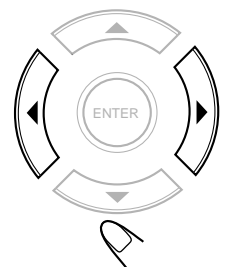

Einstellungen für Dolby Digital und DTS Digital Surround

Sie können beim Aktivieren der Dolby Digital- bzw. DTS Digital Surround-Modi die im Folgenden beschriebenen Einstellungen vornehmen.

Es wird empfohlen, die Einstellungen vom Hörplatz aus vorzunehmen, während eine Disk wiedergegeben wird.

- Balance der Frontlautsprecher
- Balance der hinteren Lautsprecher
- Pegel des Mittenlautsprechers
- Pegel der hinteren Lautsprecher*
- Pegel des Subwoofers

* Diese Einstellung wird für die Modi Digital Multichannel Surround (Dolby Digital und DTS Digital Surround) sowie für Dolby Pro Logic jeweils einzeln gespeichert.

Bevor Sie beginnen, denken Sie an folgendes...

- Vergewissern Sie sich, dass Sie die Lautsprecherinformationen korrekt eingegeben haben (siehe Seite 16). Sie können die Balance und den Pegel der Lautsprecher nicht ändern, wenn die Lautsprechereinstellungen auf „NONE“ eingestellt sind.
- Es besteht ein Zeitlimit für die Ausführung der folgenden Schritte. Wenn der Einstellungsvorgang abgebrochen wird, bevor Sie ihn abgeschlossen haben, beginnen Sie erneut mit Schritt 2.

1 Wählen Sie eine DVD, die im Format Dolby Digital oder DTS Digital Surround codiert ist, und spielen Sie sie ab.

Nun können Sie die Änderungen vornehmen.

- Wenn Sie die Balance der Front- und der hinteren Lautsprecher einstellen möchten, gehen Sie zum nächsten Schritt.
- Wenn Sie den Pegel des Mittenlautsprechers, der hinteren Lautsprecher und des Subwoofers einstellen möchten, gehen Sie zu Schritt 3.

2 So stellen Sie die Balance der Frontlautsprecher und der hinteren Lautsprecher ein

1) Drücken Sie mehrfach hintereinander auf SOUND, bis eine der folgenden Einstellungsanzeigen im Display erscheint.



- Wenn Sie die Taste mehrfach hintereinander drücken, ändert sich die Einstellungsanzeige im Display wie folgt:

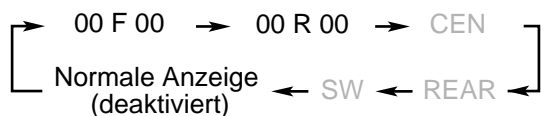

00 F (Front) 00 : Zum Einstellen der Balance der Frontlautsprecher.

00 R (Hinten) 00 : Zum Einstellen der Balance der hinteren Lautsprecher.

- „00 F 00“ und „00 R 00“ sind die ursprünglichen Einstellungen (Balance entspricht der Mittenposition). Wenn Sie diese Einstellung bereits geändert haben, wird ein anderer Wert angezeigt.

2) Drücken Sie ► bzw. ◀, um die Balance einzustellen.

- : Verringert den Pegel des linken Lautsprechers oder stellt den Pegel des rechten Lautsprechers wieder her.
- ◀ : Verringert den Pegel des rechten Lautsprechers oder stellt den Pegel des linken Lautsprechers wieder her.

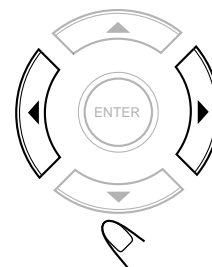

- Die Balance kann auf OFF (Stille) oder einen Wert zwischen -06 (größte Reduzierung) und 00 (keine Reduzierung) eingestellt werden.

3) Wiederholen Sie die Schritte 1) und 2), um die Einstellungen des anderen Lautsprechers zu ändern.

3 So stellen Sie die Pegel des Mittenlautsprechers, der hinteren Lautsprecher und des Subwoofers ein

1) Drücken Sie mehrfach hintereinander auf SOUND, um „CEN“, „REAR“ oder „SW“ auszuwählen.



- Wenn Sie die Taste mehrfach hintereinander drücken, ändert sich die Anzeige im Display wie folgt:

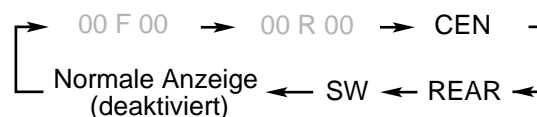

CEN (Mitte) : Hier stellen Sie den Pegel des Mittenlautsprechers (von -06 dB bis +06 dB) ein.

REAR (Hinten) : Hier stellen Sie den Pegel der hinteren Lautsprecher (von -06 dB bis +06 dB) ein.

SW (Subwoofer) : Hier stellen Sie den Pegel des Subwoofers (von -06 dB bis +06 dB) ein.

- Die ursprünglichen Einstellungen sind „CEN -06dB“, „REAR -06dB“ und „SW -06dB“. Wenn Sie diese Einstellungen bereits geändert haben, wird ein anderer Wert angezeigt.

2) Drücken Sie ► bzw. ◀, um den Pegel einzustellen.

- : Erhöht den Pegel.
- ◀ : Verringert den Pegel.

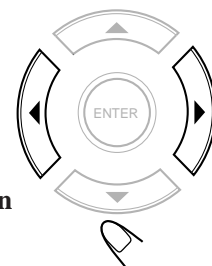

3) Wiederholen Sie die Schritte 1) und 2), um die Einstellungen der anderen Lautsprecher zu ändern.

Aktivieren der Komprimierung des Dynamikbereichs (D.R.C)

Sie können ein ausdruckstarkes Klangbild auch bei niedrigen Pegeln genießen, indem Sie den Dynamikbereich (Differenz zwischen minimaler und maximaler Lautstärke) der reproduzierten Audiosignale komprimieren.

- Diese Funktion kann nur für die Wiedergabe von Audiosignalen aktiviert werden, die im Dolby Digital- oder DTS Digital Surround-Format codiert sind.

NUR über die Fernbedienung:

Drücken Sie D.R.C.

- Wenn Sie die Taste mehrfach hintereinander drücken, wechselt der D.R.C-Modus zwischen aktiviert und deaktiviert. Wählen Sie „D.R.C. ON“ wenn Sie eine solche DVD spät abends ansehen. (So erhalten Sie einen kraftvollen Klang bei niedriger Lautstärke).



Erzeugen realistischer Klangfelder

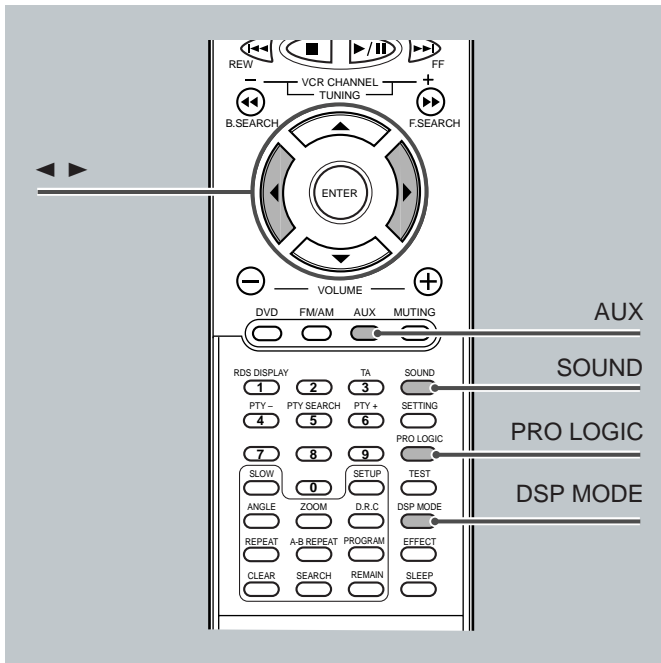

Einstellungen für Dolby Surround

Sie können beim Aktivieren des Modus Dolby Surround die im Folgenden beschriebenen Einstellungen vornehmen. Es wird empfohlen, die Einstellungen vom Hörplatz aus vorzunehmen, während eine Disk wiedergegeben wird.

- Balance der Frontlautsprecher
- Balance der hinteren Lautsprecher
- Pegel der hinteren Lautsprecher*
- Pegel des Subwoofers
- Wenn der Modus Dolby 3 Stereo aktiviert ist, können Sie den Pegel der hinteren Lautsprecher und des Subwoofers nicht einstellen.
- * Diese Einstellung wird für die Modi Digital Multichannel Surround (Dolby Digital und DTS Digital Surround) sowie für Dolby Pro Logic jeweils einzeln gespeichert.
- Der Dolby Surround-Modus kann nicht zusammen mit einem anderen DSP-Modus verwendet werden. Sobald einer der Dolby Surround-Modi aktiviert wird, wird ein ggf. verwendeter anderer DSP-Modus deaktiviert.

Bevor Sie beginnen, denken Sie an folgendes...

- Vergewissern Sie sich, dass Sie die Lautsprecherinformationen korrekt eingegeben haben (siehe Seite 16). Sie können die Balance und den Pegel der Lautsprecher nicht ändern, wenn die Lautsprechereinstellungen auf „NONE“ eingestellt sind.
- Es besteht ein Zeitlimit für die Ausführung der folgenden Schritte. Wenn der Einstellungsvorgang abgebrochen wird, bevor Sie ihn abgeschlossen haben, beginnen Sie erneut mit Schritt 3.

1 Drücken Sie AUX, um die externe Komponente als Signalquelle auszuwählen.

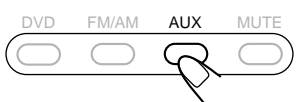

2 Starten Sie die Wiedergabe der im Format Dolby Surround codierten Aufnahme.

3 Drücken Sie auf der Fernbedienung wiederholt die Taste PRO LOGIC, um den Modus Dolby Pro Logic bzw. Dolby 3 Stereo zu aktivieren.



Im Display leuchtet die Anzeige PRO LOGIC auf.
 • Wenn Sie die Taste mehrfach hintereinander drücken, ändert sich die Anzeige wie folgt:

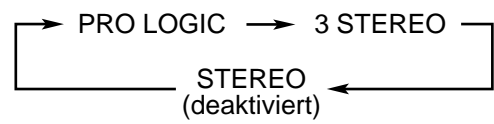

Nun können Sie die Änderungen vornehmen.

- Wenn Sie die Balance der Front- und der hinteren Lautsprecher einstellen möchten, gehen Sie zum nächsten Schritt.
- Wenn Sie den Pegel des Mittenlautspechers, der hinteren Lautsprecher und des Subwoofers einstellen möchten, gehen Sie zu Schritt 5.

4 So stellen Sie die Balance der Frontlautsprecher und der hinteren Lautsprecher ein

1) Drücken Sie mehrfach hintereinander auf SOUND, bis eine der folgenden Einstellungsanzeigen im Display erscheint.



- Wenn Sie die Taste mehrfach hintereinander drücken, ändert sich die Anzeige im Display wie folgt:

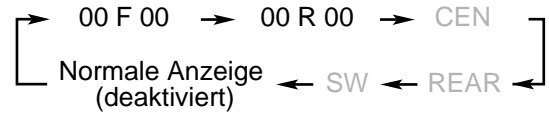

00 F (Front) 00 : Zum Einstellen der Balance der Frontlautsprecher.

00 R (Hinten) 00 : Zum Einstellen der Balance der hinteren Lautsprecher.

- Wenn Sie „3 STEREO“ auswählen, können Sie die Balance der hinteren Lautsprecher nicht verändern.
- „00 F 00“ und „00 R 00“ sind die ursprünglichen Einstellungen (Balance entspricht der Mittenposition). Wenn Sie diese Einstellung bereits geändert haben, wird ein anderer Wert angezeigt.

2) Drücken Sie ► bzw. ◀, um die Balance einzustellen.

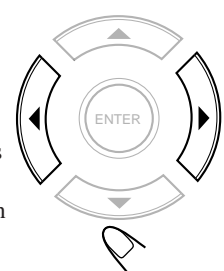

- : Verringert den Pegel des linken Lautspechers oder stellt den Pegel des rechten Lautspechers wieder her.
- ◀ : Verringert den Pegel des rechten Lautspechers oder stellt den Pegel des linken Lautspechers wieder her.

- Die Balance kann auf OFF (Stille) oder einen Wert zwischen -06 (größte Reduzierung) und 00 (keine Reduzierung) eingestellt werden.

3) Wiederholen Sie die Schritte 1) und 2), um die Einstellungen der anderen Lautsprecher zu ändern.

5 So stellen Sie die Pegel des Mittenlautsprechers, der hinteren Lautsprecher und des Subwoofers ein

1) Drücken Sie mehrfach hintereinander auf SOUND, um „CEN“, „REAR“ oder „SW“ auszuwählen.



- Wenn Sie die Taste mehrfach hintereinander drücken, ändert sich die Anzeige im Display wie folgt:

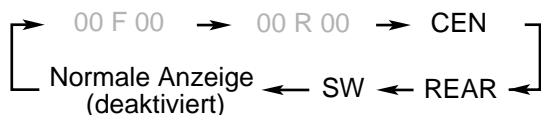

CEN (Mitte) : Hier stellen Sie den Pegel des Mittenlautsprechers (von -06 dB bis +06 dB) ein.

REAR (Hinten) : Hier stellen Sie den Pegel der hinteren Lautsprecher (von -06 dB bis +06 dB) ein.

SW (Subwoofer) : Hier stellen Sie den Pegel des Subwoofers (von -06 dB bis +06 dB) ein.

- Wenn Sie „3 STEREO“ auswählen, können Sie die Pegel der hinteren Lautsprecher und des Subwoofers nicht verändern.
- Die ursprünglichen Einstellungen sind „CEN -06dB“, „REAR -06dB“ und „SW -06dB“. Wenn Sie diese Einstellung bereits geändert haben, wird ein anderer Wert angezeigt.

2) Drücken Sie ► bzw. ◀, um den Pegel einzustellen.

- : Erhöht den Pegel.
- ◀ : Verringert den Pegel.

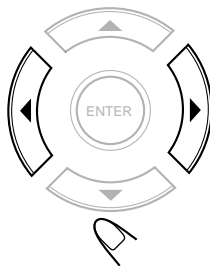

3) Wiederholen Sie die Schritte 1) und 2) um die Einstellungen der anderen Lautsprecher zu ändern.

Einstellen der DSP-Modi

Sie können beim Aktivieren der DSP-Modi folgende Einstellungen ändern. Es wird empfohlen, die Einstellungen vom Hörplatz aus vorzunehmen, während eine Disk wiedergegeben wird.

- Balance der Frontlautsprecher
- Balance der hinteren Lautsprecher
- Pegel der hinteren Lautsprecher
- Pegel des Subwoofers
- Pegel des DSP-Effekts

- Die DSP-Modi können nicht bei Dolby Surround-Wiedergabe verwendet werden. Sobald einer der DSP-Modi aktiviert wird, wird Dolby Surround deaktiviert.
- Bei der Wiedergabe einer im Dolby Digital- oder DTS Digital-Surround-Format codierten DVD ist die Taste DSP MODE (bzw. die Taste DSP auf der Zentraleinheit) deaktiviert.

Bevor Sie beginnen, denken Sie an Folgendes...

- Vergewissern Sie sich, dass Sie die Lautsprecherinformationen korrekt eingegeben haben (siehe Seite 16). Sie können die Balance und den Pegel der Lautsprecher nicht ändern, wenn die Lautsprechereinstellungen auf „NONE“ gestellt sind.
- Es besteht ein Zeitlimit für die Ausführung der folgenden Schritte. Wenn der Einstellungsvorgang abgebrochen wird, bevor Sie ihn abgeschlossen haben, beginnen Sie erneut mit Schritt 2.

1 Wählen Sie eine Signalquelle und geben Sie diese wieder (außer Dolby Digital- oder DTS Digital-Surround-Format).

2 Drücken Sie mehrfach hintereinander auf DSP MODE (bzw. DSP auf der Frontplatte), um den gewünschten DSP-Modus auszuwählen.



Wenn die DSP-Modi aktiviert sind, leuchtet die DSP-Anzeige auf.

- Wenn Sie die Taste mehrfach hintereinander drücken, ändert sich der DSP-Modus wie folgt:

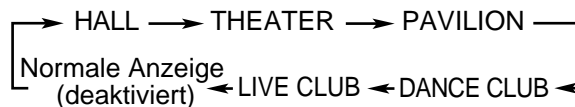

Nun können Sie die Änderungen vornehmen.

- Wenn Sie die Balance der Front- und der hinteren Lautsprecher einstellen möchten, gehen Sie zum nächsten Schritt.
- Wenn Sie den Pegel der hinteren Lautsprecher einstellen möchten, gehen Sie mit Schritt 4 auf der folgenden Seite fort.
- Wenn Sie den Gesamtpegel des DSP-Effekts einstellen möchten, gehen Sie mit Schritt 5 auf der folgenden Seite fort.

3 So stellen Sie die Balance der Frontlautsprecher und der hinteren Lautsprecher ein

1) Drücken Sie mehrfach hintereinander auf SOUND, bis eine der folgenden Einstellungsanzeigen im Display erscheint.



- Wenn Sie die Taste mehrfach hintereinander drücken, ändert sich die Anzeige im Display wie folgt:

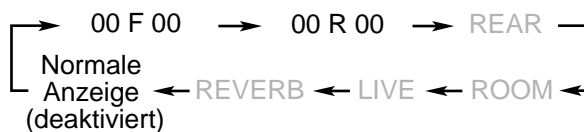

00 F (Front) **00** : Zum Einstellen der Balance der Frontlautsprecher.

00 R (Hinten) **00**: Zum Einstellen der Balance der hinteren Lautsprecher.

- „00 F 00“ und „00 R 00“ sind die ursprünglichen Einstellungen (Balance entspricht der Mittenposition). Wenn Sie diese Einstellung bereits geändert haben, wird ein anderer Wert angezeigt.

2) Drücken Sie ► bzw. ◀, um die Balance einzustellen.

- : Verringert den Pegel des linken Lautsprechers oder stellt den Pegel des rechten Lautsprechers wieder her.
- ◀ : Verringert den Pegel des rechten Lautsprechers oder stellt den Pegel des linken Lautsprechers wieder her.

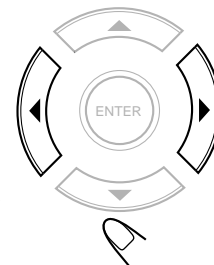

- Die Balance kann auf OFF (Stille) oder einen Wert zwischen -06 (größte Reduzierung) und 00 (keine Reduzierung) eingestellt werden.

3) Wiederholen Sie die Schritte 1) und 2) um die Einstellungen des anderen Lautsprechers zu ändern.

FORTSETZUNG AUF DER NÄCHSTEN SEITE

Erzeugen realistischer Klangfelder

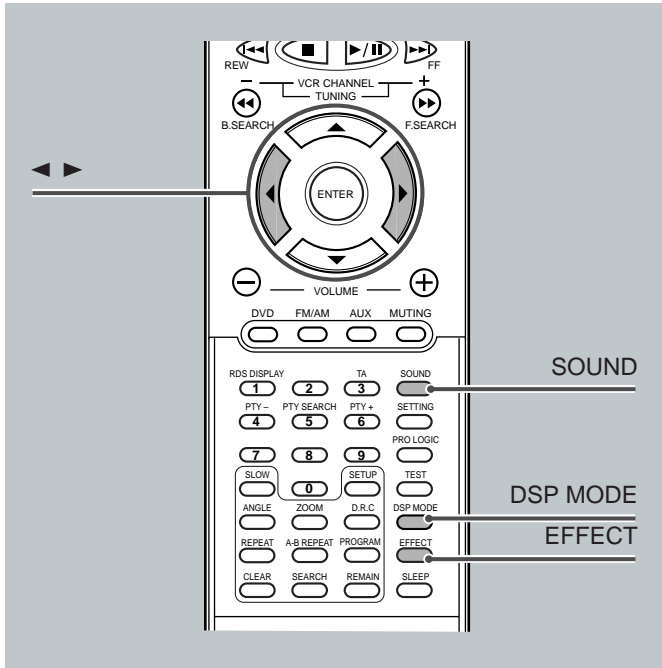

Einstellen der DSP-Sound-Parameter

Durch Ändern der drei Parameter Room, Liveness und Reverberation können Sie eine Feineinstellung der DSP-Modi vornehmen.

Bevor Sie beginnen, denken Sie an folgendes...

- Es besteht ein Zeitlimit für die Ausführung der folgenden Schritte. Wenn der Einstellungsvorgang abgebrochen wird, bevor Sie ihn abgeschlossen haben, beginnen Sie erneut mit Schritt **2**.

1 Drücken Sie mehrfach hintereinander auf DSP MODE (bzw. DSP auf der Frontplatte), um den gewünschten DSP-Modus auszuwählen.



2 Drücken Sie mehrfach hintereinander auf SOUND, um den gewünschten DSP-Sound-Parameter auszuwählen.



- Wenn Sie die Taste mehrfach hintereinander drücken, ändert sich die Anzeige im Display wie folgt:

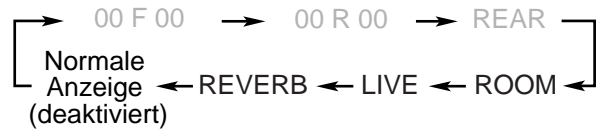

4 So stellen Sie den Pegel der hinteren Lautsprecher ein

1) Drücken Sie mehrfach hintereinander auf SOUND, bis im Display „REAR“ erscheint.



- Wenn Sie die Taste mehrfach hintereinander drücken, ändert sich die Anzeige im Display wie folgt:



REAR (Hinten): Hier stellen Sie den Pegel der hinteren Lautsprecher (von -06 dB bis +06 dB) ein.

- „REAR -06 dB“ ist die ursprüngliche Einstellung. Wenn Sie diese Einstellungen bereits geändert haben, wird ein anderer Wert angezeigt.

2) Drücken Sie ► bzw. ◀, um den Pegel einzustellen.

- : Erhöht den Pegel.
- ◀ : Verringert den Pegel.

5 So stellen Sie den Gesamtpegel des DSP-Effekts ein

Drücken Sie mehrmals hintereinander EFFECT, um den Gesamtpegel einzustellen.



Im Display wird „EFFECT (mit der aktuellen Einstellung)“ oder „DEFAULT“ erscheint.

- Wenn Sie die Taste mehrfach hintereinander drücken, ändert sich der Effektpegel wie folgt:

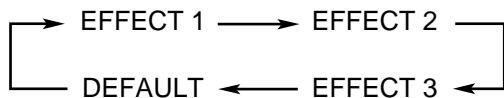

Je größer die Zahl wird, desto ausgeprägter ist der DSP-Effekt.

- „DEFAULT“ ist die ursprüngliche Einstellung. Ausführliche Informationen zur Standardeinstellung „DEFAULT“ finden Sie in der Tabelle auf dieser Seite.

ROOM : Stellt die Resonanz basierend auf der Raumgröße ein. Je größer dieser Wert ist, desto ausgeprägter ist die Resonanz (von 04 bis 16 in Zweierschritten).

LIVE (Liveness) : Stellt die Liveness ein. Je größer dieser Wert ist, desto ausgeprägter ist der Live-Klang (von 04 bis 16 in Zweierschritten).

REVERB (Hall): Stellt die Dauer des Halls ein (von 0,0 ms bis 1,6 ms in Schritten von 0,2 ms).

- In der folgenden Tabelle sehen Sie die ursprünglichen Standardeinstellungen („DEFAULT“) der DSP-Sound-Parameter für jeden DSP-Modus.

DSP MODE	ROOM	LIVE	REVERB
HALL	08	16	0,4
THEATER	04	10	1,0
PAVILION	08	04	0,2
DANCE CLUB	04	08	1,6
LIVE CLUB	08	16	1,4

3 Drücken Sie ► bzw ◀, um den DSP-Sound-Parameter einzustellen.

- : Erhöht den Wert.
- ◀ : Verringert den Wert.

4 Wiederholen Sie die Schritte 2 und 3, um die anderen DSP-Sound-Parameter einzustellen.

Hinweis:

Wenn Sie die Taste EFFECT drücken, um den Gesamtpegel des DSP-Effekts einzustellen, ändern sich die Feineinstellungen des festgelegten Pegels.

Dieses System kann die folgenden Formate wiedergeben: DVD, Video-CD, Audio-CD, CD-R und CD-RW.

- Ebenso können auf CD-Rs und CD-RWs gespeicherte MP3-Dateien wiedergegeben werden. Ausführliche Informationen zu MP3s finden Sie unter „MP3—Einführung“ auf den Seite 40.

Diese Disks können wiedergegeben werden:

Disk-Typ	Symbol (Logo)	Video-Format	Ländercode*
DVD Video		PAL	2 ALL
Video-CD			_____
Audio-CD			_____
CD-R			_____
CD-RW			_____

- Bei einigen DVD- und VCD-Disks kann es zu Abweichungen der Funktionen vom Handbuch kommen. Dies wird durch die Programmierung und die Struktur der Disk verursacht und ist keine Fehlfunktion des Systems.
- Die folgenden Disk-Typen können nicht wiedergegeben werden:
 - DVD-Audio, DVD-ROM, DVD-RAM, DVD-R, DVD-RW, CD-ROM, CD-I (CD-I Ready), Photo-CD, usw.
 Die Wiedergabe dieser Disks verursacht ein Rauschen und kann die Lautsprecher beschädigen.

*** Hinweise zum Ländercode**

DVD-Player und DVD-Video-Disks haben ihre eigenen Ländercodes. Dieses Gerät kann DVD-Disks im PAL-Farbsystem wiedergeben, deren Ländercode eine „2“ enthält.

Beispiele:



Wenn eine DVD mit einem ungültigen Ländercode eingelegt wird, erscheint „REGION ERR“ im Display und die Wiedergabe kann nicht gestartet werden.

WICHTIG: Bevor Sie eine Disk einlegen oder wiedergeben, stellen Sie sicher, dass folgende Bedingungen erfüllt sind...

- Überprüfen Sie die Verbindung zum Fernseher.
- Schalten Sie den Fernseher ein und wählen Sie die korrekte Eingangsquelle.
- Für die DVD-Wiedergabe können Sie die Einstellungen im Setup-Menü an Ihre Bedürfnisse anpassen. (Siehe Seiten 50 – 53).

Wenn „“ auf dem Bildschirm angezeigt wird, wenn Sie eine Taste drücken, kann der gewünschte Vorgang bei der aktuellen Disk nicht durchgeführt werden, oder die gewünschten Information sind auf der Disk nicht enthalten.

HINWEIS: In einigen Fällen kann es vorkommen, dass Vorgänge nicht durchgeführt werden, ohne dass „“ angezeigt wird.

Disk-Struktur—DVD, Video-CD (VCD) und Audio-CD (CD)

Eine DVD besteht aus **Titeln**, die in **Kapitel** unterteilt werden können. (Siehe Beispiel 1).

Wenn eine DVD z.B. mehrere Filme enthält, kann jeder Film ein eigener Titel sein und der Titel dann in Kapitel unterteilt sein. Andererseits besteht eine VCD oder CD aus verschiedenen **Track**. (Siehe Beispiel 2).

In der Regel ist jedes Lied ein eigener Track. (Bei einigen Disks können die Tracks nochmals durch Indexeinträge unterteilt sein). Bei der Wiedergabe einer VCD mit Playback Control (PBC)-Funktion können Sie die Ansicht über das Bildschirm-Menü wählen. (Bei der Bedienung von Video CDs über das Menü kann es vorkommen, dass einige Funktionen wie Wiederholung und Track-Suche nicht funktionieren).

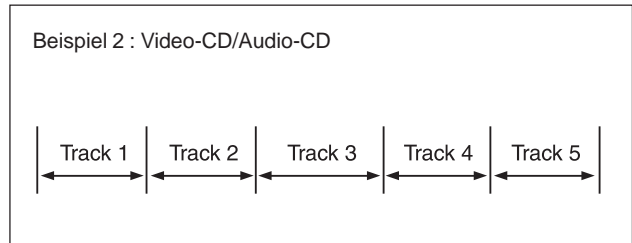
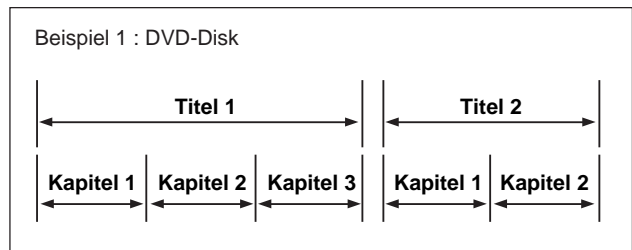

Hinweise zu CD-Rs und CD-RWs

Selbsterstellte CD-Rs (einmal beschreibbar) und CD-RWs (mehrmals beschreibbar) können nur wiedergegeben werden, wenn Sie bereits „abgeschlossen“ sind.

- Das Gerät kann auf einem PC erstellte CD-Rs und CD-RWs wiedergeben, wenn sie als Audio-CD oder als Daten-CD im MP3-Format (siehe Seite 40) erstellt wurden.
- Es kann jedoch vorkommen, dass die Disk nicht wiedergegeben werden kann, weil z.B. der CD-Rohling minderwertig ist oder der Brennvorgang nicht korrekt durchgeführt wurde.
- Bevor Sie eine CD-R oder CD-RW wiedergeben, lesen Sie die Anleitung bzw. die Gefahrenhinweise sorgfältig durch.
- Einige CD-Rs und CD-RWs können mit diesem Gerät nicht wiedergegeben werden, da die Disk fehlerhaft oder verschmutzt ist. U.U. kann auch die Linse des Geräts verschmutzt sein.
- Bei CD-RWs kann es vorkommen, dass das Auslesen der Daten etwas länger dauert. Dies wird durch eine geringere Reflexion der CD-RWs im Gegensatz zu herkömmlichen CDs verursacht.

Disk-Grundfunktionen

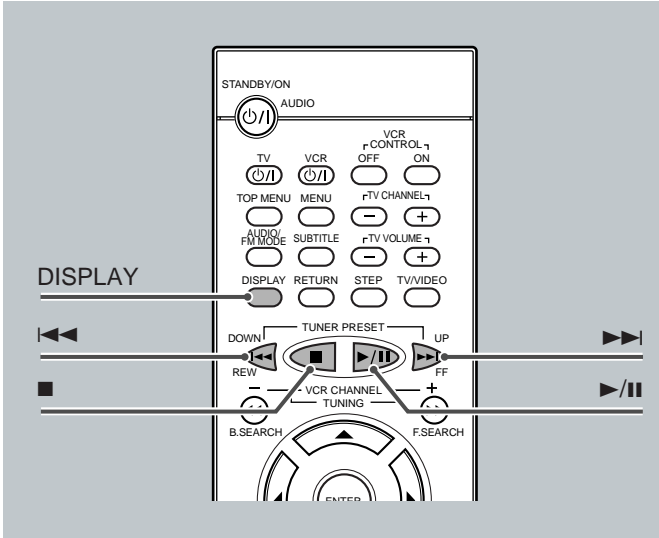

So starten Sie die Wiedergabe

Drücken Sie ►/II.

Es wird automatisch auf den DVD-Player als Quelle geschaltet.

Auf dem Display wird kurze Zeit „WAIT“ und dann der Disk-Typ angezeigt: DVD, VCD, CD oder MP3. (Wenn Ihr Fernseher eingeschaltet ist, erscheint auf dem Bildschirm das Symbol für den entsprechenden Disk-Typ).

- Wenn die Disk nicht geladen werden kann, erscheint im Display die Anzeige „NO DISC“.

Die Wiedergabe der Disk beginnt beim ersten Kapitel oder Track der ausgewählten Disk.

- Während der Wiedergabe einer DVD oder VCD mit PBC-Funktion wird ein Menü eingeblendet. Weitere Informationen hierzu finden Sie unter „Wiedergabe über Disk-Menü“ (für DVDs) auf Seite 29 und unter „Wiedergabe über Disk-Menü (Nur für VCD)“ auf Seite 35.

Hinweis:

Falls die Meldung „FALSCHER KINDERSICHERUNGSCODE“ auf dem Bildschirm angezeigt wird, ist die Kindersicherung aktiviert. Das bedeutet, dass keine DVDs mit gewalttätigen Szenen, die nicht für alle Familienmitglieder geeignet sind, wiedergegeben werden können. Zur Wiedergabe einer solchen Disk müssen Sie die Kindersicherung deaktivieren. (Siehe Seite 53).

Wiedergabeinformationen im Display

DVD	
VCD/CD	
MP3	

So unterbrechen Sie die Wiedergabe kurz

Drücken Sie ►/II.

Im Display wird während der Unterbrechung „PAUSE“ angezeigt.

- Um die Wiedergabe wieder aufzunehmen, drücken Sie ►/II.



So springen Sie zu einem anderen Kapitel oder Track (gilt nicht für MP3s)

Drücken Sie während der Wiedergabe mehrfach hintereinander auf ►►| oder ◀◀|.

- ►►| : Drücken Sie diese Taste, um zum Anfang des nächsten Kapitels oder Tracks zu springen.
- ◀◀| : Während eine DVD oder VCD mit PBC wiedergegeben wird Springt zurück zum Anfang des vorherigen Kapitels oder Tracks.

Während eine CD oder VCD ohne PBC wiedergegeben wird

Springt zurück zum Anfang des aktuellen oder vorherigen Tracks.

So springen Sie mit Hilfe der Zifferntasten direkt zu einem anderen Titel (nur bei DVDs) oder Track (nur bei CDs und VCDs)

Mit den Zifferntasten können Sie vor oder während der Wiedergabe einen gewünschten Titel oder Track anwählen. (Wenn Ihr Fernseher eingeschaltet ist, erscheint automatisch die Bildschirmleiste auf dem Bildschirm).

- Die Titel/Tracks 1 – 9 können Sie direkt über die entsprechende Zifferntaste anwählen. Drücken Sie anschließend ENTER oder warten Sie 5 Sekunden lang.
- Um Titel/Track 15 zu wählen, drücken Sie nacheinander 1 und 5.
- Um Titel/Track 23 zu wählen, drücken Sie nacheinander 2 und 3.

So halten Sie die Wiedergabe an

Drücken Sie ■.

(Wenn Ihr Fernseher eingeschaltet ist, erscheint „■ STOP“ auf dem Bildschirm).

- Wenn eine MP3-Disk wiedergegeben wird, hält die Wiedergabe vollständig an.
- Dieses System kann den Endpunkt der Wiedergabe speichern, auch wenn Sie ■ betätigen. Wenn Sie die Wiedergabe mit Hilfe der Taste ►/II erneut starten, spielt das System die Disk ab dem Punkt ab, an dem die Wiedergabe gestoppt wurde: Wiederaufnahme der Wiedergabe.
- Um die Wiedergabe vollständig anzuhalten, drücken Sie ■ zweimal. (Auf dem Bildschirm erscheint „■ STOP“). Der Disk-Typ wird im Display angezeigt.
- Nach Anhalten der Wiedergabe bleibt der DVD-Player noch 3 Minuten in Bereitschaft.

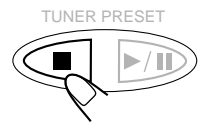

So entnehmen Sie eine Disk

Drücken Sie ▲ auf der Frontplatte.



Das Disk-Fach wird geöffnet.

Wenn Sie das Disk-Fachs wieder schließen möchten, drücken Sie erneut auf ▲.

- Ansonsten schließt sich das Disk-Fach 35 Sekunden nach dem Öffnen automatisch.



Einige DVDs enthalten zusätzliche Sprachen, Untertitel und Ansichten aus verschiedenen Winkeln.
Wenn Sie die folgenden Symbole auf der DVD oder der Verpackung finden, können Sie diese auf der DVD gespeicherten Informationen abrufen.

	Disk enthält Untertitel. Die Zahl im Symbol gibt an, wie viele Untertitel auf der Disk gespeichert sind.
	Disk enthält mehrere Sprachversionen. Die Zahl im Symbol gibt an, wie viele Sprachversionen auf der Disk gespeichert sind.
	Disk enthält mehrere Ansichten aus verschiedenen Winkeln. Die Zahl im Symbol gibt an, wie viele Ansichten aus verschiedenen Winkeln auf der Disk gespeichert sind.

Sie können die Funktionen der Disk auch in der Bildschirmleiste einsehen.

Informationen zu Disk-Grundfunktionen wie z.B. dem Einlegen des Mediums, dem Starten der Wiedergabe und dem Springen zu anderen Kapiteln finden Sie unter „DVD-Grundfunktionen“ auf den Seiten 10 und 11 sowie unter „Disk-Grundfunktionen“ auf Seite 26.

Anzeigen der Bildschirmleiste

Wenn eine Disk eingelegt ist, können Sie die folgenden Informationen auf dem TV-Bildschirm abrufen.

NUR über die Fernbedienung:

Drücken Sie DISPLAY.

- Wenn Sie die Taste mehrfach hintereinander drücken, werden in der Bildschirmleiste der Reihe nach die folgenden Informationen angezeigt.



Bildschirmleiste wird ausgeblendet.

①	Disk-Typ	DVD VCD CD MP3
②	Aktueller Titel und Gesamtzahl von Titeln auf der Disk	• Bsp.: 1. von 3 Titeln wird wiedergegeben.
③	Aktuelles Kapitel und Gesamtzahl von Kapiteln auf der Disk.	• Bsp.: 1. von 5 Kapiteln wird wiedergegeben.
④	Abgelaufene Spielzeit oder verbleibende Zeit	Sie können die Anzeige der Spielzeit umschalten, indem Sie auf REMAIN drücken. Weitere Einzelheiten finden Sie auf Seite 29.
⑤	Anzeige der Untertitel-Sprache	• Bsp.: Wenn die Disk keine Untertitel enthält. Weitere Einzelheiten finden Sie auf Seite 28.
⑥	Anzeige der Audio-Sprache	• Bsp.: 3 Audio-Sprachen sind vorhanden, Originalton (Standard) ist ausgewählt. Weitere Einzelheiten finden Sie auf Seite 28.
⑦	Signalformatanzeige	• Der Signalformattyp—Linear PCM-format (stereo), Dolby Digital oder DTS Digital Surround—wird angezeigt. • Bsp.: Wenn die Disk in Dolby Digital codiert ist.
⑧	Wiederholmodus-Anzeige	• Bsp.: Wenn der Wiederholmodus deaktiviert ist. Weitere Einzelheiten finden Sie auf Seite 30.
⑨	Anzeige für Ansichten aus verschiedenen Winkeln	• Bsp.: Wenn nur eine einzige Ansicht auf der Disk gespeichert ist. Weitere Einzelheiten finden Sie auf Seite 28.

DVD-Wiedergabe

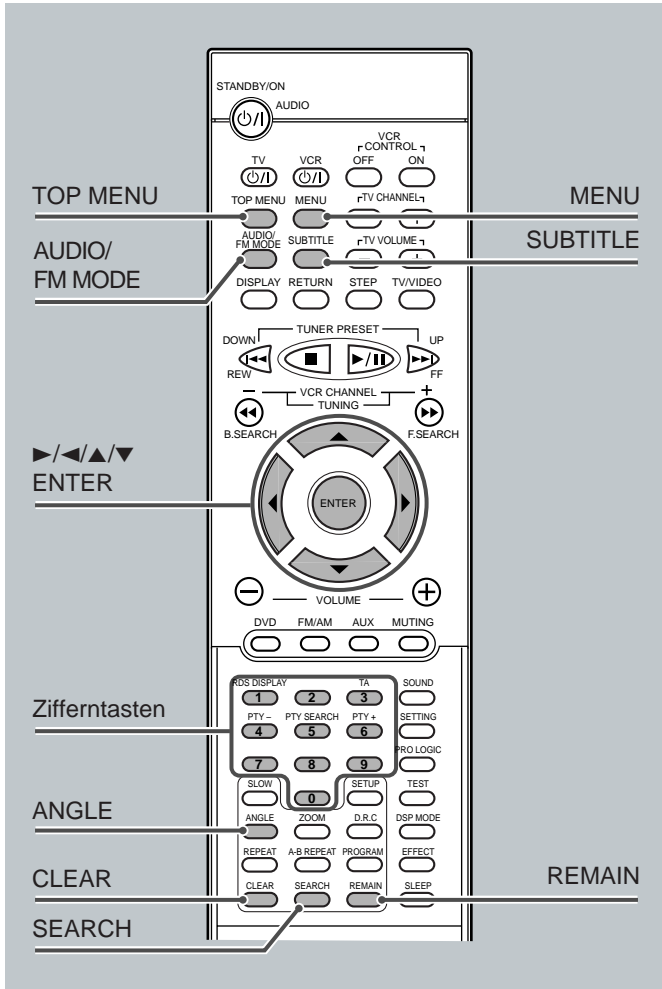

Auswählen der Audio-Sprachen

Wenn eine DVD mit verschiedenen Audio-Sprachen (Tonspuren) wiedergegeben wird, können Sie die Sprache für die Wiedergabe auswählen.

- Sie können Ihre Lieblings-Audio-Sprache für die Wiedergabe voreinstellen. (Siehe Seite 50).

Drücken Sie AUDIO/FM MODE.

Auf dem Bildschirm wird eine Zeitlang die Bildschirmleiste angezeigt.

- Wenn Sie die Taste mehrfach hintereinander drücken, ändert sich die Audio-Sprache wie folgt:

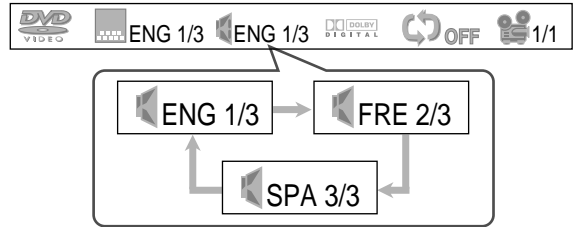

Bsp.: Wenn die Disk über 3 Sprachen verfügt—
Englisch, Französisch und Spanisch



Auswählen der Untertitel

Während der Wiedergabe einer DVD mit Untertiteln in verschiedenen Sprachen können Sie auswählen, welche auf dem Bildschirm angezeigt werden sollen.

- Sie können Ihre Liebessprache für Untertitel voreinstellen. (Siehe Seite 50).

NUR über die Fernbedienung:

Drücken Sie SUBTITLE.

Auf dem Bildschirm wird eine Zeitlang die Bildschirmleiste angezeigt.

- Wenn Sie die Taste mehrfach hintereinander drücken, ändert sich die Untertitel-Sprache wie folgt:

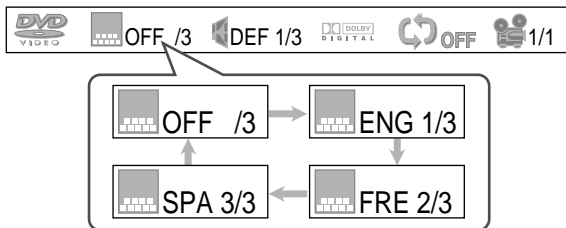

Bsp.: Wenn die Disk über 3 Sprachen verfügt—
Englisch, Französisch, Spanisch und Kein
Untertitel (OFF)



Auswählen der Ansichten aus verschiedenen Winkeln

Während der Wiedergabe einer DVD mit Ansichten aus verschiedenen Winkeln können Sie eine Szene aus verschiedenen Betrachtungswinkeln anschauen.

- Bei der Wiedergabe einer DVD, die verschiedene Kameraansichten enthält, erscheint das Symbol  auf dem Bildschirm.

NUR über die Fernbedienung:

Drücken Sie ANGLE.

- Wenn Sie die Taste mehrfach hintereinander drücken, ändert sich der Ansichtswinkel.

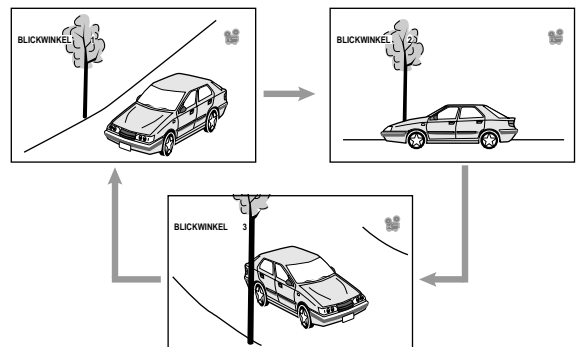

Bsp.: Wenn die Disk über 3 Ansichtswinkel verfügt



Hinweis:

Wenn die Bildschirmleiste eingeblendet ist, werden der Reihe nach folgende Symbole für den Wiederholmodus angezeigt:

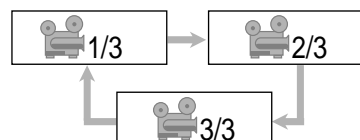

Anzeigen der Restzeit

Während der Wiedergabe einer DVD können Sie die verbleibende Spielzeit anzeigen.

NUR über die Fernbedienung:

Drücken Sie REMAIN.

Die Bildschirmleiste und die aktuellen Spielzeit werden kurz auf dem Bildschirm angezeigt.



- Wenn Sie diese Taste mehrfach hintereinander drücken, ändert sich die Anzeige auf dem Bildschirm wie folgt:

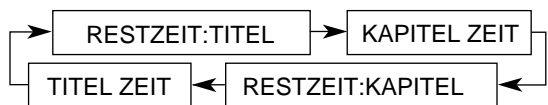

RESTZEIT:TITEL

: Hiermit zeigen Sie die verbleibende Spielzeit des aktuellen Titels an.

KAPITEL ZEIT

: Hiermit zeigen Sie die abgelaufene Spielzeit des aktuellen Kapitels an.

RESTZEIT:KAPITEL

: Hiermit zeigen Sie die verbleibende Spielzeit des aktuellen Kapitels an.

TITEL ZEIT

: Hiermit zeigen Sie die abgelaufene Spielzeit des aktuellen Titels an.

Wiedergabe über das Disk-Menü

Diese Funktion ist verfügbar, wenn die DVD ein Menü enthält (das Menü kann Standbilder oder bewegte Bilder enthalten).

- Beachten Sie auch die Anleitung zur disk, wenn Sie das disk-Menü zur Wiedergabe verwenden.

DVDs enthalten üblicherweise eigene Menüs oder Titellisten. In dem Menü finden Sie verschiedene Informationen über die DVD und die Wiedergabeoptionen. In der Titelliste sind normalerweise die Titel der aufgezeichneten Filme und Musikstücke aufgeführt.

NUR über die Fernbedienung:

1 Drücken Sie MENU oder TOP MENU.

Das Menü oder die Titelliste wird auf dem Bildschirm angezeigt.

Im Display erscheint „MENU“.



- Bei einigen DVDs wird das Menü automatisch nach Beginn der Wiedergabe angezeigt.



2 Wählen Sie mit den Tasten ►/◀/▲/▼ und ENTER den gewünschten Eintrag im Menü oder der Titelliste.

Die Wiedergabe des ausgewählten Eintrags wird gestartet.

- Bei einigen Disks können Sie die nummerierten Einträge in der Liste auch über die Zifferntasten auswählen.

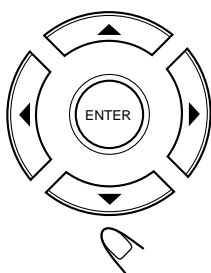

Direktes Aufrufen eines bestimmten Abschnitts

Sie können Titel, Kapitel und einzelne Szenen in einem Kapitel direkt aufrufen.

NUR über die Fernbedienung:

1 Drücken Sie während der Wiedergabe bzw. wenn ein Film mit der Pausetaste angehalten wurde, auf SEARCH.



- Wenn Sie diese Taste mehrfach hintereinander drücken, ändert sich die Anzeige auf dem Bildschirm wie folgt:

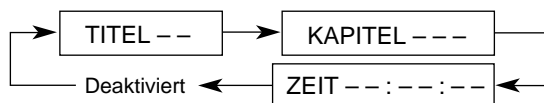

TITEL -- : Wählen Sie diese Option, wenn Sie einen anderen Titel aufrufen möchten.

KAPITEL --- : Wählen Sie diese Option, wenn Sie ein anderes Kapitel aufrufen möchten.

ZEIT -- : -- : -- : Wählen Sie diese Option, wenn Sie eine bestimmte Szene aufrufen möchten.

2 Wählen Sie mit Hilfe der Zifferntasten den gewünschten Titel, das Kapitel oder eine Spielzeit aus.

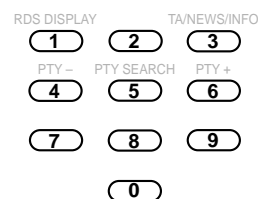

Die Wiedergabe des gewählten Eintrags wird gestartet. (Die Bildschirmleiste wird kurz angezeigt).



Eingabe der Titel- und Kapitelnummer

Drücken Sie die entsprechenden Zifferntasten und warten Sie etwa 5 Sekunden oder drücken Sie ENTER, um die Wiedergabe zu starten.

- Um Titel/Kapitel 5 zu wählen, drücken Sie 5 und dann ENTER.
- Um Titel/Kapitel 12 zu wählen, drücken Sie 1, 2 und dann ENTER.
- Um Titel/Kapitel 22 zu wählen, drücken Sie 2, 2 und dann ENTER.

Eingabe der Spielzeit

Drücken Sie die entsprechenden Zifferntasten und warten Sie etwa 5 Sekunden oder drücken Sie ENTER, um die Wiedergabe an der angegebenen Stelle zu starten.

- Um die Zeit „00:45:23“ einzugeben, drücken Sie 4, 5, 2, 3.
- Um die Zeit „01:23:45“ einzugeben, drücken Sie 1, 2, 3, 4, 5.
- Zum Löschen einer falschen Eingabe drücken Sie CLEAR. Bei jedem Drücken dieser Taste wird der jeweils letzte Eintrag gelöscht.

Hinweis:

Sie können Titel direkt aufrufen, indem Sie einfach auf die entsprechende Zifferntaste(n) drücken. Sie brauchen nicht wie in Schritt 1 beschrieben auf SEARCH zu drücken.

DVD-Wiedergabe

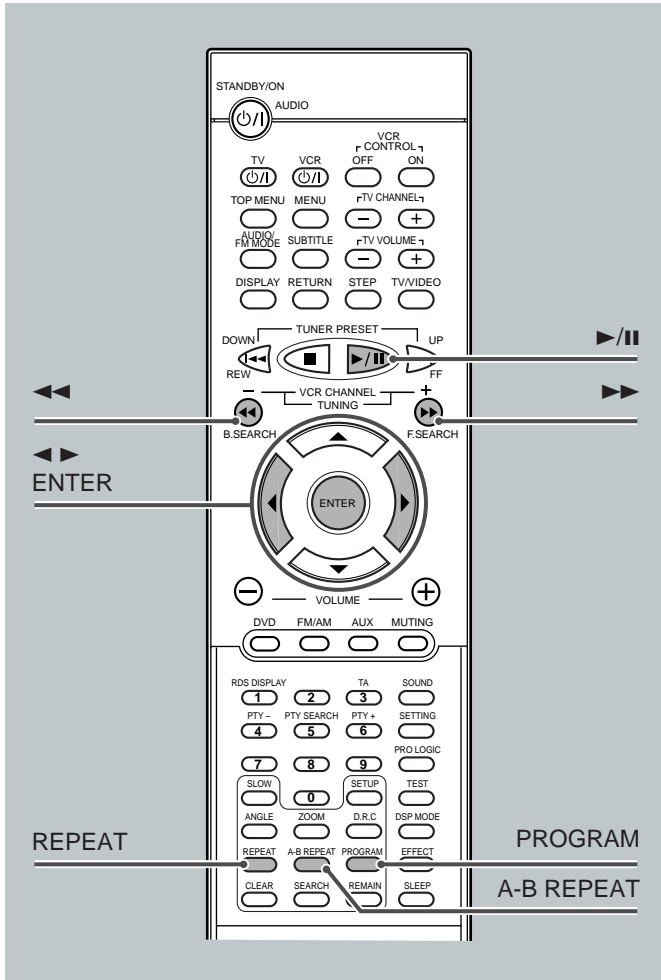

So gehen Sie im schnellen Rücklauf durch ein Kapitel—schneller Rückwärtssuchlauf:

NUR über die Fernbedienung:

Drücken Sie während der Wiedergabe bzw. wenn der Film mit der Pausetaste angehalten wurde, auf **◀◀**.

- Wenn Sie die Taste mehrfach hintereinander drücken, ändert sich die Suchlaufgeschwindigkeit wie folgt:

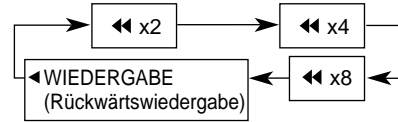

So aktivieren Sie wieder die normale Wiedergabe

Drücken Sie **▶/||**.

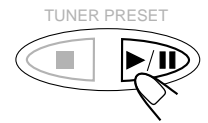

Wiederholen der Wiedergabe

■ Wiedergabewiederholung

NUR über die Fernbedienung:

Drücken Sie mehrfach hintereinander auf **REPEAT**.

Auf Ihrem Fernsehbildschirm wird der jeweils ausgewählte Modus angezeigt.

- Wenn Sie die Taste mehrfach hintereinander drücken, ändert sich der Wiederholmodus wie folgt:

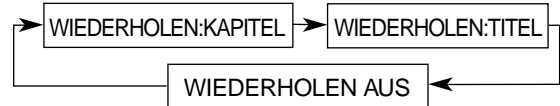

- WIEDERHOLEN:KAPITEL** : Das aktuelle Kapitel wird wiederholt.
- WIEDERHOLEN:TITEL*** : Der aktuelle Titel wird wiederholt.
- WIEDERHOLEN AUS** : Die Wiedergabewiederholung wird deaktiviert. (Die normale Wiedergabe wird fortgesetzt).

* Kann nicht während der Programmwiedergabe ausgewählt werden.

Hinweis:

Wenn die Bildschirmeiste eingeblendet ist, werden der Reihe nach folgende Symbole für den Wiederholmodus angezeigt:

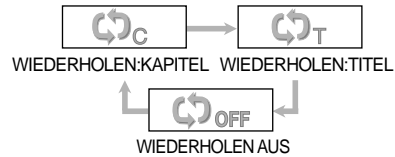

■ A-B-Wiederholung

Sie können während der Wiedergabe auch einen bestimmten Abschnitt für die Wiederholung auswählen.

- A-B-Wiederholung kann nicht zwischen verschiedenen Titeln durchgeführt werden.
- Der zwischen Punkt A und Punkt B liegende Abschnitt muss mehr als 5 Sekunden lang sein.

Suchen nach einem bestimmten Punkt

Sie können während der Wiedergabe nach einem bestimmten Punkt suchen. Dazu steht der schnelle Vorwärts-/Rückwärtssuchlauf zur Verfügung.

- Beim schnellen Vorwärts-/Rückwärtssuchlauf wird kein Ton ausgegeben.

So gehen Sie im schnellen Vorlauf durch ein Kapitel—schneller Vorwärtssuchlauf:

NUR über die Fernbedienung:

Drücken Sie während der Wiedergabe bzw. wenn der Film mit der Pausetaste angehalten wurde, auf **▶▶**.

- Wenn Sie die Taste mehrfach hintereinander drücken, ändert sich die Suchlaufgeschwindigkeit wie folgt:

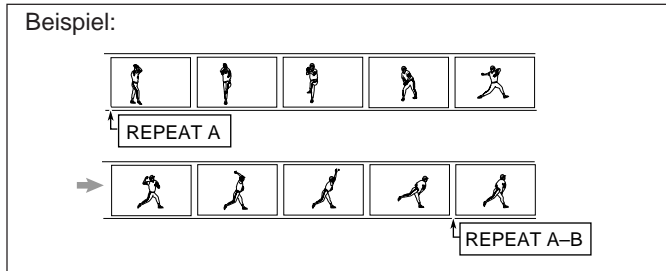
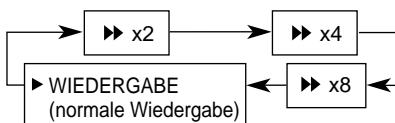

NUR über die Fernbedienung:

1 Drücken Sie A-B REPEAT, um den Startpunkt auszuwählen.

Im Display wird „REPEAT A“ angezeigt.



2 Drücken Sie A-B REPEAT erneut, um den Endpunkt auszuwählen.

Anstelle von „REPEAT A“ wird nun „REPEAT A-B“ angezeigt und die Wiedergabewiederholung zwischen A und B gestartet.

Das Gerät sucht automatisch nach Punkt A und startet die Wiederholung der Wiedergabe zwischen den Punkten A und B.



So deaktivieren Sie die A-B-Wiederholung

Drücken Sie erneut auf A-B REPEAT.

Im Display wird nun nicht mehr „REPEAT A-B“ angezeigt.



Hinweis:

Wenn die Bildschirmleiste eingeblendet ist, werden der Reihe nach folgende Symbole für den Wiederholmodus angezeigt:

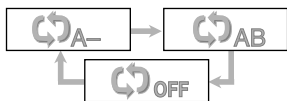

Bei einigen DVDs kann die A-B-Wiederholung selbst innerhalb eines einzelnen Titels nicht durchgeführt werden. Dies liegt am Aufbau der DVD und ist keine Fehlfunktion des Geräts.

Programmieren der Wiedergabereihenfolge der Kapitel— Wiedergabeprogrammierung

Sie können die Reihenfolge, in der die Kapitel abgespielt werden, festlegen, bevor Sie die Wiedergabe starten. Es lassen sich bis zu 20 Schritte programmieren.

- **Bevor Sie die Programmierung vornehmen, müssen Sie sicherstellen, dass der Fernseher eingeschaltet ist und der richtige Eingang am Gerät gewählt wurde.**

NUR über die Fernbedienung:

1 Legen Sie eine DVD ein.

- Wenn die aktuelle Wiedergabequelle nicht der DVD-Player ist, drücken Sie ►/|| und dann ■, bevor Sie mit dem nächsten Schritt fortfahren.

2 Drücken Sie PROGRAM.

Auf dem Bildschirm wird nun das PROGRAM MENU angezeigt.

- Im Display erscheint „PROGRAM“ und die Anzeige PROGRAM leuchtet auf.

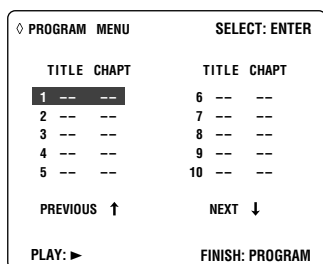

3 Drücken Sie ENTER.

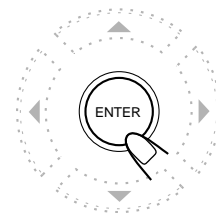
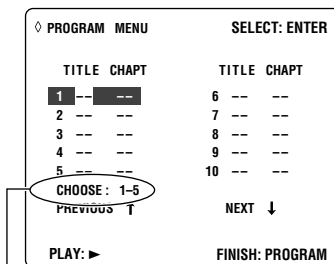

Titelnummern, die im nächsten Schritt zur Auswahl stehen

4 Drücken Sie ► bzw. ◀, um eine Titelnummer auszuwählen, und drücken Sie dann ENTER.

- ► : Eine Nummer weiter.
- ◀ : Eine Nummer zurück.
- Sie können eine Titelnummer auch mit Hilfe der Zifferntasten auswählen.

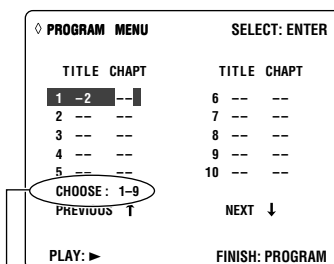
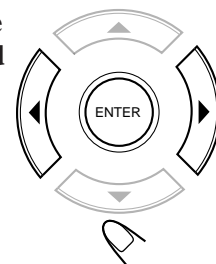

Kapitelnummer, die im nächsten Schritt zur Auswahl stehen

5 Drücken Sie ► bzw. ◀, um eine Kapitelnummer auszuwählen, und drücken Sie dann ENTER.

- ► : Eine Nummer weiter.
- ◀ : Eine Nummer zurück.
- Sie können eine Kapitelnummer auch mit Hilfe der Zifferntasten auswählen.

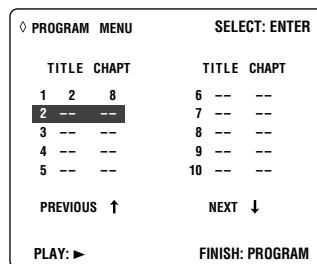

- **Um alle Kapitel im Titel als ein Programmschritt auszuwählen, drücken Sie einfach auf ENTER, ohne eine Nummer zu wählen. Als Kapitelnummer wird dann „ALL“ angezeigt.**

6 Wiederholen Sie die Schritte 3 bis 5, um weitere Kapitel zu programmieren.

- Nachdem Sie 10 Schritte programmiert haben, wird „NEXT ↓“ ausgewählt (markiert). Wenn Sie weitere Schritte programmieren möchten, drücken Sie ENTER.

7 Drücken Sie ►/||.

Die Kapitel werden in der programmierten Reihenfolge abgespielt.

Nachdem alle programmierten Kapitel wiedergegeben wurden, erscheint auf dem Bildschirm wieder das PROGRAM MENU.

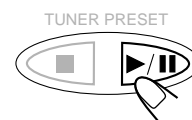

FORTSETZUNG AUF DER NÄCHSTEN SEITE

DVD-Wiedergabe

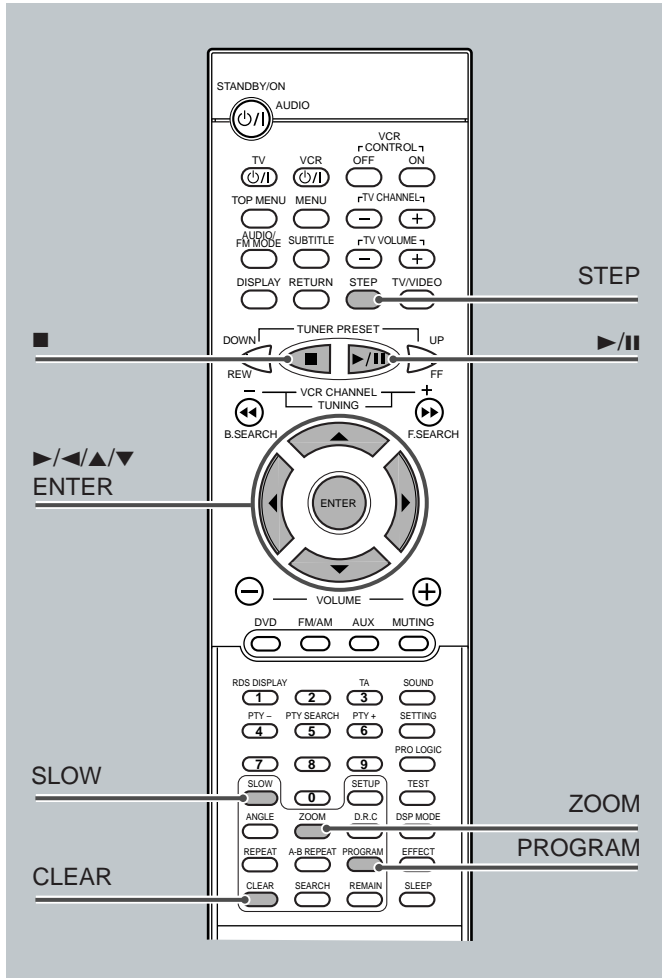

So löschen Sie eine gespeicherte Programmierung

Drücken Sie **▲**, um die Disk auszuwerfen.

- Auch wenn Sie das Gerät abschalten oder die Zuspieldquelle ändern, wird die Programmierung gelöscht.



So überprüfen Sie die Reihenfolge der Programmierung

Durch Drücken von PROGRAM können Sie die Programmierung aufrufen und überprüfen.

Auf dem Bildschirm wird das PROGRAM MENU angezeigt.

- Wenn Sie diese Taste während der Wiedergabe drücken, wird die Wiedergabe der programmierten angehalten.

So ändern Sie die Programmierung

Während das PROGRAM MENU auf dem Bildschirm angezeigt wird, können Sie die Programmierung ändern.

- **So löschen Sie einen Schritt:** Drücken Sie **▼** (bzw. **▲**), um den entsprechenden Programmschritt auszuwählen (zu markieren) und drücken Sie dann CLEAR.
- **So ändern Sie einen Schritt:** Drücken Sie **▼** (bzw. **▲**), um den entsprechenden Programmschritt auszuwählen (zu markieren) und führen Sie dann Schritt **3** bis **5** auf Seite 31 aus. (Bevor Sie eine Nummer eingeben, drücken Sie mehrmals CLEAR, bis an der Eingabeposition „-“ angezeigt wird).
- **So fügen Sie einen Schritt hinzu:** Drücken Sie **▼** (bzw. **▲**), um einen leeren Programmschritt auszuwählen (zu markieren) und führen Sie dann Schritt **3** bis **5** auf Seite 31 aus.

So halten Sie die Wiedergabe an

Drücken Sie **■** bzw. die Taste PROGRAM auf der Fernbedienung.

Auf dem Bildschirm wird nun das PROGRAM MENU angezeigt.

- Wenn Sie **▶/||** drücken, während dieser Bildschirm angezeigt wird, beginnt das System mit der Wiedergabe der programmierten Tracks.

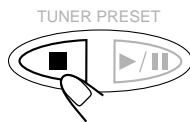

PROGRAM MENU				SELECT: ENTER			
TITLE	CHAPT	TITLE	CHAPT	TITLE	CHAPT	TITLE	CHAPT
1	2	3		6	2	2	
2	1	5		7	2	12	
3	1	17		8	1	9	
4	3	6		9	--	--	
5	4	2		10	--	--	
PREVIOUS ↑				NEXT ↓			
PLAY: ▶				FINISH: PROGRAM			

So verlassen Sie die Wiedergabeprogrammierung

NUR über die Fernbedienung:

Drücken Sie PROGRAM.

Das PROGRAM MENU wird nun nicht mehr auf dem Bildschirm angezeigt und es erscheint der Eröffnungsbildschirm. (Die programmierte Reihenfolge bleibt jedoch gespeichert).

- Wenn Sie **▶/||** drücken, während dieser Bildschirm angezeigt wird, beginnt das Gerät mit der normalen Wiedergabe.



Wiedergeben von DVD-Spezialeffekten

■ Standbild-/Bild-für-Bild-Wiedergabe

Sie können bei der DVD-Wiedergabe einen Film Bild für Bild abspielen.

NUR über die Fernbedienung:

1 Drücken Sie während der Wiedergabe einmal die Taste STEP.

Auf dem Bildschirm wird ein Standbild angezeigt.

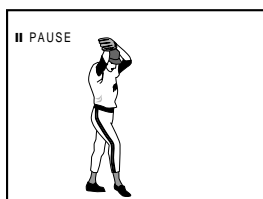

2 Drücken Sie erneut STEP, um Bild für Bild weiterzuspringen.

• Wenn Sie die Taste mehrfach hintereinander drücken, werden die einzelnen Bilder der Reihe nach angezeigt.



So aktivieren Sie wieder die normale Wiedergabe

Drücken Sie ►/II.

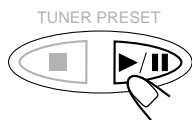

Hinweis:

Wenn Sie das Standbild durch Drücken von ►/II anzeigen, können Sie den Einzelbildvorlauf nicht durch Drücken von STEP aktivieren.

■ Wiedergabe in Zeitlupe

Sie können bei der DVD-Wiedergabe einen Film in Zeitlupe abspielen.

NUR über die Fernbedienung:

Drücken Sie während der Wiedergabe bzw. wenn ein Film mit der Pausetaste angehalten wurde, auf SLOW.

• Wenn Sie die Taste mehrfach hintereinander drücken, ändert sich die Geschwindigkeit der Wiedergabe in Zeitlupe wie folgt:

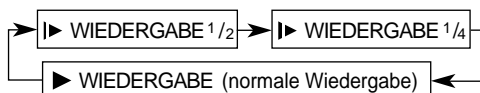

■ Zoom

Sie können bei der Wiedergabe einer DVD einen Bildausschnitt vergrößern.

NUR über die Fernbedienung:

1 Drücken Sie zum Vergrößern auf ZOOM.

• Wenn Sie die Taste mehrfach hintereinander drücken, wird das Bild wie folgt:

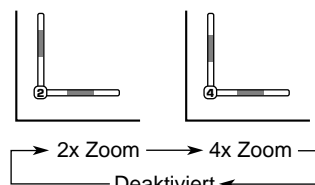

2 Durch Drücken der Tasten ►/◄/▲/▼ können Sie den vergrößerten Ausschnitt verschieben.

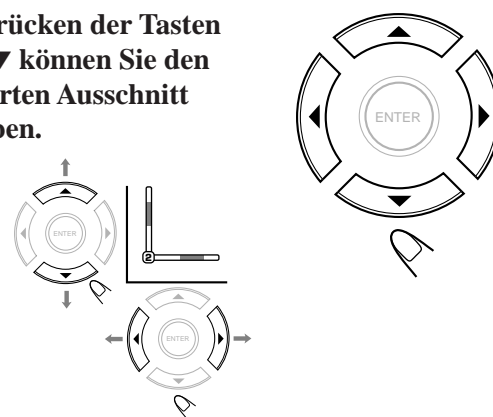

So deaktivieren Sie die ZOOM-Funktion

Drücken Sie mehrmals hintereinander auf ZOOM, bis das Bild wieder in normaler Größe erscheint.



VCD/CD-Wiedergabe

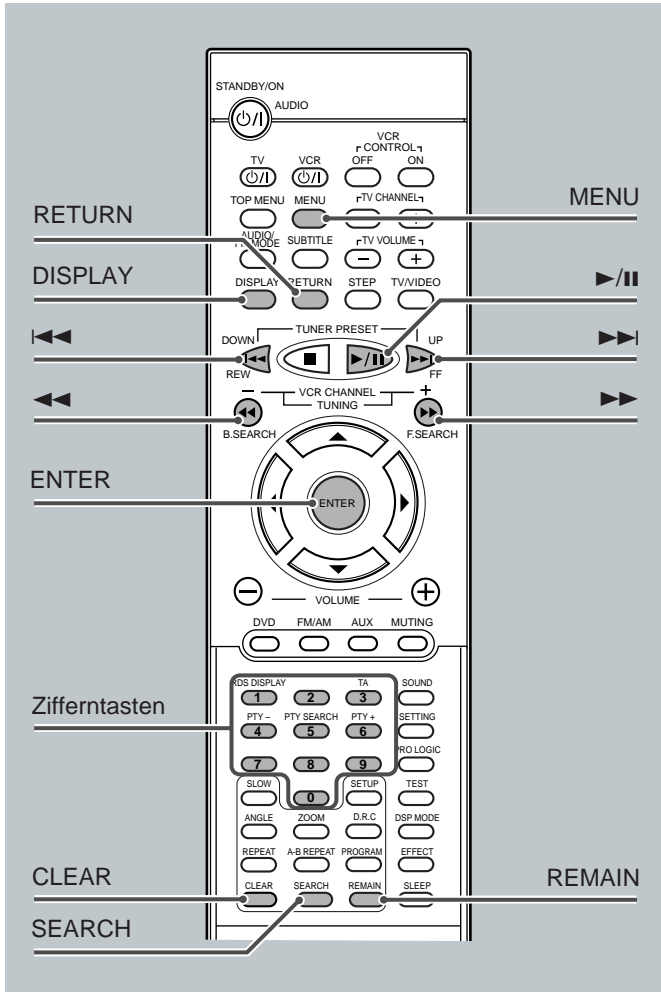

①: Disk-Typ
DVD VCD CD MP3

②: Aktueller Track und Gesamtzahl der Tracks auf der Disk
• Bsp.: Der erste von 35 Tracks wird wiedergegeben.

③: Sound-Modus
• Bsp.: Stereo (linker und rechter Kanal).

④: Play Back Control (PBC)-Anzeige
• Bsp.: PBC ist aktiviert. (Wenn PBC deaktiviert ist, wird angezeigt).

⑤: Wiederholmodus-Anzeige
• Bsp.: Wenn der Wiederholmodus deaktiviert ist. Weitere Informationen finden Sie auf Seite 36.

⑥: Abgelaufene oder verbleibende Spielzeit
Sie können die Anzeige der Spielzeit umschalten, indem Sie auf REMAIN drücken. Siehe unten.

⑦: Klanganzeige
• Zeigt den Eingangspegel an. (Wird nur während der Wiedergabe angezeigt).

Informationen zu den Disk- Grundfunktionen wie z.B. dem Einlegen des Mediums, dem Starten der Wiedergabe und dem Springen zu anderen Kapiteln finden Sie unter „VCD/CD-Grundfunktionen“ auf den Seiten 12 und 13 sowie unter „Disk-Grundfunktionen“ auf Seite 26.

Anzeigen der Bildschirmleiste

Wenn eine Disk eingelegt ist, können Sie die folgenden Informationen auf dem TV-Bildschirm abrufen.

NUR über die Fernbedienung:

Drücken Sie DISPLAY.

- Wenn Sie die Taste mehrfach hintereinander drücken, werden in der Bildschirmleiste der Reihe nach die folgenden Informationen angezeigt.



Anzeigen der Restzeit

Während der Wiedergabe einer VCD oder CD, können Sie die verbleibende Spielzeit anzeigen.

NUR über die Fernbedienung:

Drücken Sie REMAIN.

Auf dem Bildschirm wird kurz die Bildschirmleiste angezeigt.



- Wenn Sie die Taste mehrfach hintereinander drücken, wird die Spielzeitanzeige wie folgt geändert:

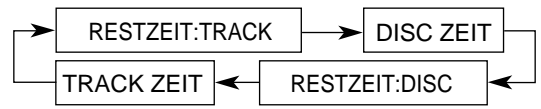

RESTZEIT:TRACK

: Hiermit zeigen Sie die verbleibende Spielzeit des aktuellen Tracks an.

DISC ZEIT

: Hiermit zeigen Sie die verbleibende Gesamtspielzeit der Disk an.

RESTZEIT:DISC

: Hiermit zeigen Sie die abgelaufene Gesamtspielzeit der Disk an.

TRACK ZEIT

: Hiermit zeigen Sie die abgelaufene Spielzeit des aktuellen Tracks an.

Wiedergabe über Disk-Menü (Nur für VCD)

Mit der Play Back Control-Funktion (PBC) können Sie VCDs über Menüs steuern.

Wenn Sie die Wiedergabe einer VCD starten, die die PBC-Funktion unterstützt, wird das Menü automatisch auf dem Bildschirm angezeigt. (Im Display wird „MENU“ angezeigt.)

- Ein Menü kann entweder eine Liste mit Einträgen, einen geteilten Bildschirm oder bewegte Bilder enthalten. (Siehe „Bedienschema für PBC-Funktionen“.)

In dem Menü können Sie dann die gewünschte Auswahl treffen.

- Wenn eine Liste angezeigt wird, können Sie zur Auswahl die Zifferntasten drücken.
- Wenn „▶“ oder „AUSWAHL“ angezeigt wird, drücken Sie auf ▶/II, um die Wiedergabe zu starten.

So öffnen Sie ein Untermenü

Drücken Sie ▶▶.



So gehen Sie ein Menü nach oben

Drücken Sie ◀◀.



So deaktivieren Sie die PBC-Wiedergabe

Sie können die Menüfunktionen (PBC-Funktionen) deaktivieren:

- 1 Drücken Sie auf ■, um die Wiedergabe anzuhalten.
- 2 Drücken Sie die entsprechende(n) Zifferntaste(n), um einen Track auszuwählen.

Die normale Wiedergabe des Tracks wird gestartet.

- Sie können die PBC-Funktion auch durch Drücken der Taste MENU auf der Fernbedienung aktivieren/deaktivieren. Wenn Sie die Taste mehrfach hintereinander drücken, wird die PBC-Funktion ein- bzw. ausgeschaltet.



Bedienschema für PBC-Funktionen

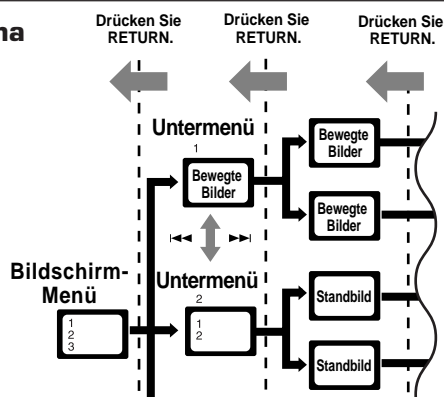

Hinweis:

Während Sie eine VCD über das Menü steuern, sind einige der Funktionen, z.B. die Wiedergabewiederholung, evtl. nicht verfügbar.

Direktes Aufrufen eines bestimmten Abschnitts

Sie können einen bestimmten Abschnitt (eine Szene) auf dem Track auch direkt aufrufen.

- Die PBC-Funktion steht dann nicht zur Verfügung.

NUR über die Fernbedienung:

1 Drücken Sie während der Wiedergabe bzw. wenn ein Film mit der Pausetaste angehalten wurde, auf SEARCH.



- Wenn Sie die Taste mehrfach hintereinander drücken, werden der Reihe nach folgende Bildschirminformationen angezeigt.

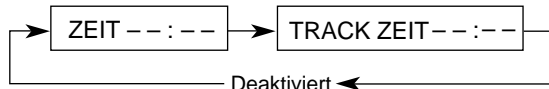

ZEIT ---: ---

: Hiermit können Sie eine bestimmte Szene auf der aktuellen Disk aufrufen.

TRACK ZEIT ---: ---

: Hiermit können Sie eine bestimmte Szene auf dem aktuellen Track aufrufen.

2 Geben Sie mit den Zifferntasten die Spielzeit ein, die Sie aufrufen möchten.

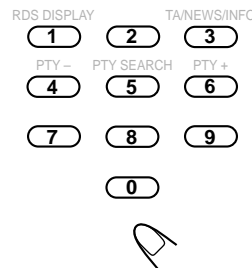

Die Wiedergabe wird ab dem eingegebenen Zeitpunkt gestartet. (Die Bildschirmleiste wird kurz angezeigt.)

- Um die Zeit „45:23“ einzugeben, drücken Sie 4, 5, 2, 3.
- Um die Zeit „09:45“ einzugeben, drücken Sie 9, 4, 5. Warten Sie danach etwa 5 Sekunden (oder drücken Sie auf ENTER).
- Zum Löschen einer falschen Eingabe drücken Sie CLEAR. Wenn Sie die Taste mehrfach hintereinander, wird der jeweils letzte Eintrag gelöscht.

Suchen nach einem bestimmten Punkt

Sie können während der Wiedergabe nach einem bestimmten Punkt suchen. Dazu stehen die Suchfunktionen für schnellen Vorlauf/Rücklauf zur Verfügung.

- Bei der Suche mit schnellem Vorlauf/Rücklauf auf einer VCD wird kein Ton ausgegeben.

So gehen Sie im schnellen Vorlauf durch einen Track:

Drücken Sie während der Wiedergabe bzw. wenn ein Film mit der Pausetaste angehalten wurde, auf ▶▶.



- Wenn Sie die Taste mehrfach hintereinander drücken, ändert sich die Geschwindigkeit wie folgt:

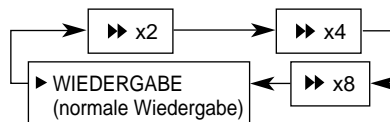

So gehen Sie im schnellen Rücklauf durch einen Track:

Drücken Sie während der Wiedergabe bzw. wenn ein Film mit der Pausetaste angehalten wurde, auf ◀◀.



- Wenn Sie die Taste mehrfach hintereinander drücken, ändert sich die Geschwindigkeit wie folgt:

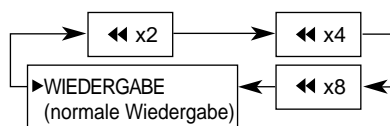

VCD/CD-Wiedergabe

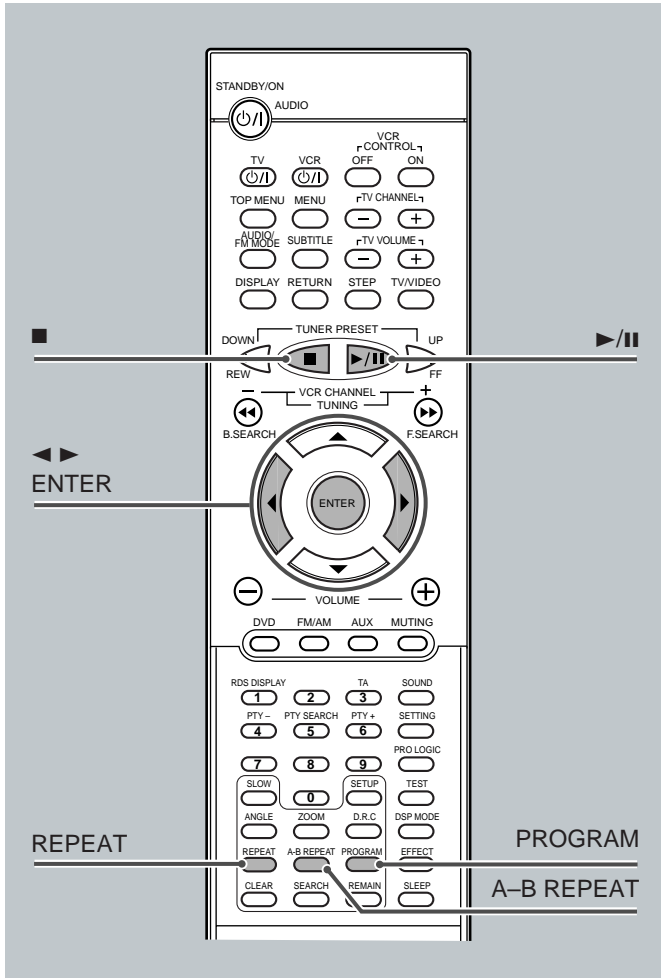

Wiederholen der Wiedergabe

Die Wiedergabewiederholung kann in den folgenden Fällen nicht verwendet werden:

- Beim Wiedergeben einer VCD mit der PBC-Funktion
- Beim Abspielen mit Hilfe der Wiedergabeprogrammierung

Wiederholen der Wiedergabe

NUR über die Fernbedienung:

Drücken Sie mehrfach hintereinander auf REPEAT. Auf Ihrem Fernsehbildschirm wird der jeweils ausgewählte Modus angezeigt.

- Wenn Sie die Taste mehrfach hintereinander drücken, ändert sich der Wiedergabemodus wie folgt:

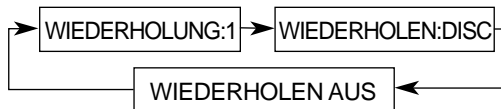

- WIEDERHOLUNG:1** : Der aktuelle Track wird wiederholt.
- WIEDERHOLUNG:DISC** : Alle Tracks werden wiederholt.
- WIEDERHOLUNG AUS** : Die Wiedergabewiederholung ist deaktiviert. (Die normale Wiedergabe wird fortgesetzt).

Hinweis:

Wenn die Bildschirmleiste angezeigt wird, werden der Reihe nach folgende Wiederholmodi angezeigt:

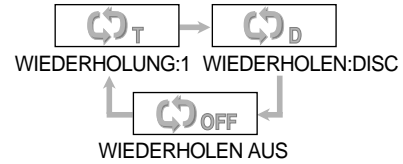

A-B-Wiederholung

Sie können während der Wiedergabe auch einen Abschnitt für die Wiederholung auswählen.

- Der zwischen Punkt A und Punkt B liegende Abschnitt muss mehr als 5 Sekunden lang sein.

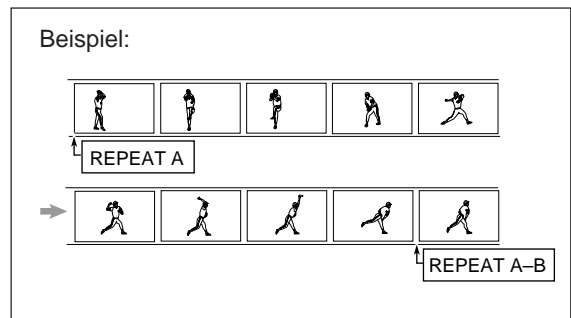

- 1 Drücken Sie A-B REPEAT, um den Startpunkt auszuwählen.

Im Display wird „REPEAT A“ angezeigt.



- 2 Drücken Sie A-B REPEAT erneut, um den Endpunkt auszuwählen.

Anstelle von „REPEAT A“ wird nun „REPEAT A-B“ angezeigt und die Wiedergabewiederholung zwischen A und B wird gestartet.

Das Gerät sucht automatisch nach Punkt A und startet die Wiederholung der Wiedergabe zwischen den Punkten A und B.



So deaktivieren Sie die A-B-Wiederholung

Drücken Sie erneut auf A-B REPEAT.

Im Display wird nun nicht mehr „REPEAT A-B“ angezeigt.



Hinweis:

Wenn die Bildschirmleiste eingeblendet ist, werden der Reihe nach folgende Symbole für den Wiederholmodus angezeigt:

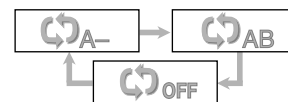

Programmieren der Wiedergabereihenfolge der Tracks—Wiedergabeprogrammierung

Sie können die Reihenfolge, in der die Tracks abgespielt werden, festlegen, bevor Sie die Wiedergabe starten.

Es lassen sich bis zu 20 Tracks programmieren.

- **Bevor Sie die Programmierung vornehmen, müssen Sie sicherstellen, dass der Fernseher eingeschaltet ist und der richtige Eingang am Gerät gewählt wurde.**

NUR über die Fernbedienung:

1 Legen Sie eine Disk ein.

- Wenn die Wiedergabe nicht über den DVD-Player erfolgen soll, drücken Sie ►/||, um die gewünschte Disk auszuwählen und anschließend ■, bevor Sie mit dem nächsten Schritt fortfahren.

2 Drücken Sie PROGRAM.

Auf dem Bildschirm wird nun das PROGRAM MENU angezeigt.

- Im Display erscheint „PROGRAM“ und die Anzeige PROGRAM leuchtet auf.

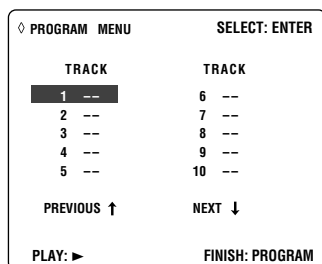

3 Drücken Sie ENTER.

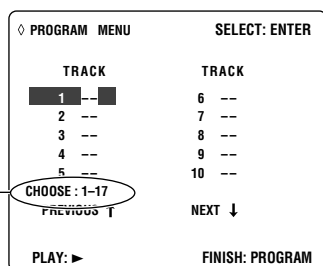

Track-Nummern, die im nächsten Schritt zur Auswahl stehen

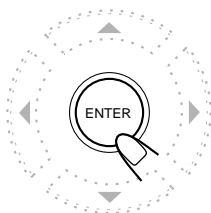

4 Drücken Sie ► oder ◀, um eine Track-Nummer auszuwählen, und drücken Sie dann ENTER.

- ► : Eine Nummer weiter.
- ◀ : Eine Nummer zurück.
- Sie können eine Track-Nummer auch mit Hilfe der Zifferntasten auswählen.

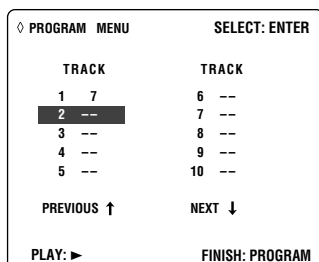
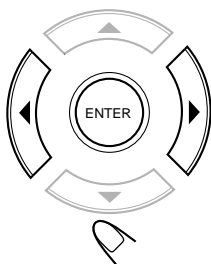

5 Wiederholen Sie die Schritte 3 und 4, um weitere Tracks zu programmieren.

- Nachdem Sie 10 Tracks programmiert haben, wird „NEXT ↓“ ausgewählt (erscheint markiert). Wenn Sie weitere Tracks programmieren möchten, drücken Sie ENTER.

6 Drücken Sie ►/||.

Die Tracks werden in der programmierten Reihenfolge abgespielt.

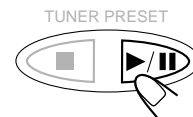

Nachdem alle programmierten Tracks wiedergegeben wurden, erscheint auf dem Bildschirm wieder das PROGRAM MENU.

So halten Sie die Wiedergabe an

Drücken Sie ■ oder die Taste PROGRAM auf der Fernbedienung.

Auf dem Bildschirm wird nun das PROGRAM MENU angezeigt.

- Wenn Sie ►/|| drücken, während dieser Bildschirm angezeigt wird, beginnt das System mit der Wiedergabe der programmierten Tracks.

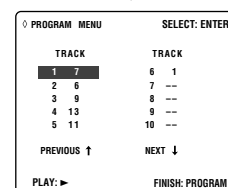

So verlassen Sie die Wiedergabeprogrammierung

NUR über die Fernbedienung:

Drücken Sie PROGRAM.

Das PROGRAM MENU wird nun nicht mehr auf dem Bildschirm angezeigt und es erscheint der Eröffnungsbildschirm. (Die programmierte Reihenfolge bleibt jedoch gespeichert).

- Wenn Sie ►/|| drücken, während dieser Bildschirm angezeigt wird, beginnt das Gerät mit der normalen Wiedergabe.



So löschen Sie eine gespeicherte Programmierung

Drücken Sie ▲, um die Disk auszuwerfen.

- Auch wenn Sie das Gerät abschalten oder die Zuspieldquelle ändern, wird die Programmierung gelöscht.

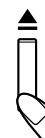

So überprüfen Sie die Reihenfolge der programmierten Tracks

Durch Drücken von PROGRAM können Sie die Track-Programmierung aufrufen und überprüfen. Auf dem Bildschirm wird nun das PROGRAM MENU angezeigt.

- Wenn Sie diese Taste während der Wiedergabe drücken, wird die Wiedergabe der programmierten Tracks angehalten.



FORTSETZUNG AUF DER NÄCHSTEN SEITE

VCD/CD-Wiedergabe

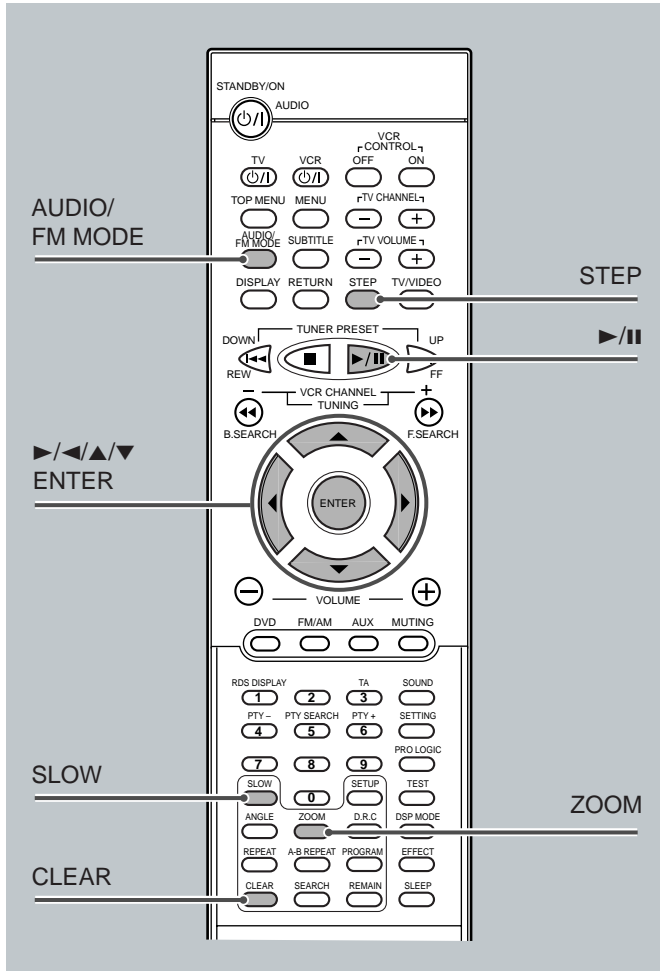

Auswählen des Wiedergabekanals

Bei der Wiedergabe einer Karaoke-VCD oder -CD können Sie nur entweder den linken oder den rechten Kanal für die Wiedergabe auswählen.

Drücken Sie mehrmals AUDIO/FM MODE.

Auf dem Bildschirm wird eine Zeit lang die Bildschirmleiste angezeigt.

- Wenn Sie die Taste mehrfach hintereinander drücken, ändert sich der Klangmodus wie folgt:

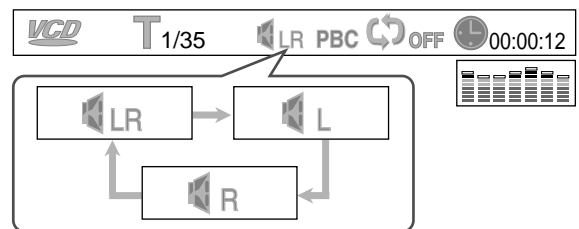
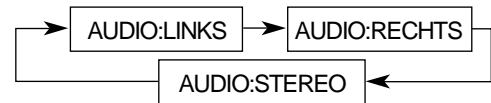

AUDIO:STEREO (LR) : Wählen Sie diese Einstellung, um beide Kanäle wiederzugeben.

AUDIO:LINKS (L) : Wählen Sie diese Einstellung, um den linken Kanal wiederzugeben.

AUDIO:RECHTS (R) : Wählen Sie diese Einstellung, um den rechten Kanal wiederzugeben.

So ändern Sie die Track-Programmierung

Während das PROGRAM MENU auf dem Bildschirm angezeigt wird, können Sie die Track-Programmierung ändern.

- **So löschen Sie einen Track:** Drücken Sie ▼ (bzw. ▲), um die entsprechende Track-Nummer auszuwählen (zu markieren), und drücken Sie dann CLEAR.
- **So ändern Sie einen Track:** Drücken Sie ▼ (bzw. ▲), um die entsprechende Track-Nummer auszuwählen (zu markieren), und fahren Sie dann mit Schritt **3** und **4** fort. (Bevor Sie eine Track-Nummer eingeben, drücken Sie mehrfach hintereinander CLEAR, bis an der Eingabeposition „-“ angezeigt wird).
- **So fügen Sie einen Track hinzu:** Drücken Sie ▼ (bzw. ▲), um eine leere Track-Zeile auszuwählen (zu markieren), und fahren Sie dann mit Schritt **3** und **4** fort.

- Um den Track aus Zeile 11 in die Zeile 10 zu verschieben, drücken Sie ▲, während Track 11 ausgewählt (markiert) ist, um „PREVIOUS ↑“ auszuwählen (zu markieren). Drücken Sie anschließend auf ENTER.
- Um den Track aus Zeile 10 in die Zeile 11 zu verschieben, drücken Sie ▼, während Track 10 ausgewählt (markiert) ist, um „NEXT ↓“ auszuwählen (zu markieren). Drücken Sie anschließend auf ENTER.

DENKEN SIE DARAN, nach dem Abspielen einer Karaoke-VCD oder -CD im Modus „AUDIO:LINKS“ oder „AUDIO:RECHTS“ wieder „AUDIO:STEREO“ auszuwählen, um wieder die normale Stereowiedergabe zu aktivieren.

Wiedergeben von Spezialeffekten bei VCDs

■ Standbild-/Bild-für-Bild-Wiedergabe

Sie können beim Abspielen einer VCD einen Film Bild-für-Bild wiedergeben.

NUR über die Fernbedienung:

1 Drücken Sie während der Wiedergabe einmal auf STEP.

Auf dem Bildschirm wird ein Standbild angezeigt.

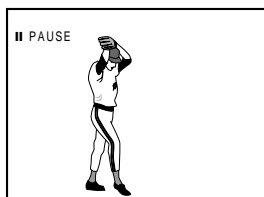

2 Drücken Sie erneut STEP, um Bild für Bild weiterzuspringen.

- Wenn Sie die Taste mehrfach hintereinander drücken, werden die einzelnen Bilder der Reihe nach angezeigt.



So aktivieren Sie wieder die normale Wiedergabe

Drücken Sie ►/II.

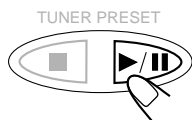

Hinweis:

Wenn Sie das Standbild durch Drücken von ►/II anzeigen, können Sie den Einzelbildvorlauf nicht durch Drücken von STEP aktivieren.

■ Wiedergabe in Zeitlupe

Sie können beim Abspielen einer VCD einen Film in Zeitlupe wiedergeben.

NUR über die Fernbedienung:

Drücken Sie während der Wiedergabe bzw. wenn ein Film mit der Pausetaste angehalten wurde, auf SLOW.



- Wenn Sie die Taste mehrfach hintereinander drücken, ändert sich die Geschwindigkeit der Wiedergabe in Zeitlupe wie folgt:

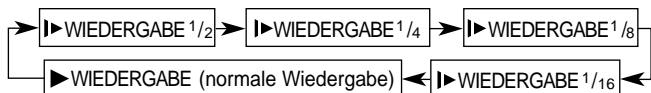

■ Zoom

Sie können bei der Wiedergabe einer VCD auf einen Bildausschnitt einzoomen.

NUR über die Fernbedienung:

1 Drücken Sie zum vergrößern auf ZOOM.



- Wenn Sie die Taste mehrfach hintereinander drücken, wird das Bild wie folgt vergrößert:

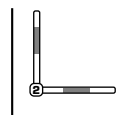

2x Zoom ←→ Deaktiviert

2 Durch Drücken der Tasten ►/◀/▲/▼ können Sie den vergrößerten Ausschnitt verschieben.

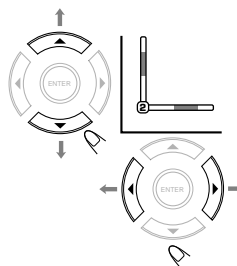
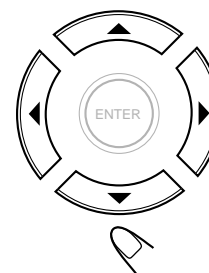

So deaktivieren Sie die ZOOM-Funktion

Drücken Sie ZOOM erneut.

Die Wiedergabe in normaler Größe wird wieder aufgenommen.



MP3—Einführung

Dieses System verfügt über einen integrierten MP3-Decoder. Dies ermöglicht die Wiedergabe von auf CD-R, CD-RW und CD-ROM aufgezeichneten MP3-Tracks (Dateien).

- Beachten Sie, dass die Begriffe „Datei“ und „Track“ in diesem Zusammenhang synonym verwendet werden.

Was ist MP3?

MP3 ist eine Abkürzung für Motion Picture Experts Group (bzw. MPEG) Audio Layer 3. Bei MP3 handelt es sich ganz einfach um ein Dateiformat mit einer Datenkompressionsrate von 1:10 (128 Kbps*). Durch Verwendung des MP3-Formats kann auf eine CD-R bzw. CD-RW ein 10 Mal höheres Datenvolumen als auf eine normale CD aufgenommen werden.

- * Die Bitrate ist die durchschnittliche Anzahl an Bit, die für eine Sekunde von Audiodaten benötigt wird. Als Maßeinheit werden Kbps verwendet (1000 Bit pro Sekunde).

Um eine bessere Audioqualität zu erzielen, wählen Sie eine höhere Bitrate. Zum Codieren (Aufzeichnen) wird meist eine Bitrate von 128 Kbps verwendet.

MP3-Dateikompatibilität

- Dieses System kann nur MP3-Dateien lesen, die in einem Format aufgezeichnet wurden, das mit ISO 9660 Level 1 bzw. Level 2 kompatibel ist.
- Das System kann nur MP3-Dateien mit der Erweiterung „.mp3“ lesen bzw. wiedergeben.
- ID3*-Tags können im Display nicht angezeigt werden.
- * Eine MP3-Datei kann sogenannte „ID3-Tags“ enthalten, d.h. Dateiinformationen, die den Namen des Albums, den Interpreten, den Track-Titel usw. enthalten. Es gibt zwei Versionen: ID3v1 (ID3-Tag-Version 1) und ID3v2 (ID3-Tag-Version 2).

Verzeichnisstruktur auf einer Disk—Wie werden MP3-Dateien aufgezeichnet und wiedergegeben?

„MP3-Dateien (Tracks)“ können in „Verzeichnissen (oder Ordnern)“ (PC-Terminologie) gespeichert werden.

Während der Aufnahme können Dateien und Verzeichnisse in einem hierarchischen Dateisystem angeordnet werden, die der Verzeichnishierarchie von Computerdaten ähnlich ist.

Das „Stammverzeichnis“ ist vergleichbar mit dem Stamm eines Baums. Jede Datei und jedes Verzeichnis ist mit dem Stamm verbunden.

Gemäß ISO 9660 beträgt die maximale Verzeichnistiefe, die sogenannte „Hierarchie“ (einschließlich des Stammverzeichnisses) höchstens acht Ebenen.

Die Wiedergabereihenfolge und die Reihenfolge, in der auf eine Disk aufgezeichnete MP3-Dateien sowie Verzeichnisse gesucht werden, ist abhängig von der Anwendung, mit der diese aufgezeichnet (bzw. codiert) wurden. Daher kann sich die Wiedergabereihenfolge von der ursprünglich während der Aufnahme der Ordner/Verzeichnisse und Dateien vorgesehenen Reihenfolge unterscheiden.

Hinweis zu MP3-Disks

Bei MP3-Disks (entweder CD-R oder CD-RW) wird eine längere Zeit zum Auslesen der Daten benötigt (abhängig von der Komplexität der Verzeichnis-/Datei-Konfiguration).

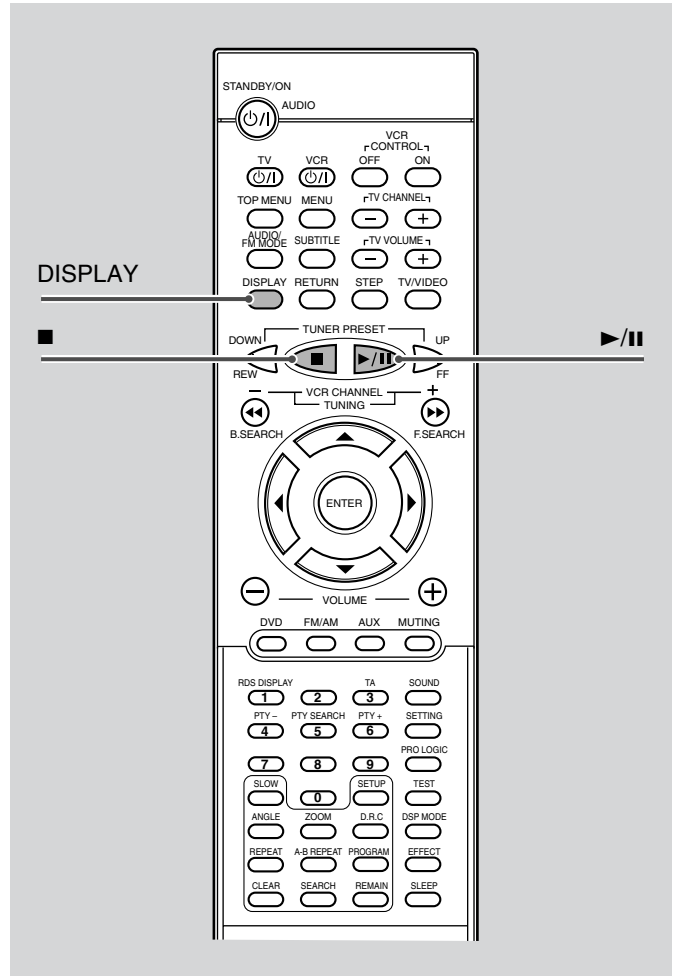

Ausführliche Informationen zum Abspielen verschiedener Disks finden Sie unter „DVD/VCD/CD—Eine Einführung“ auf Seite 25.

Starten der Wiedergabe

Es empfiehlt sich, bei der Wiedergabe einer MP3-Disk den Fernseher einzuschalten.

1 Drücken Sie ▲, um eine Disk zu laden.



2 Drücken Sie ►/||.

Nach dem Aufrufen der Disk wird die Wiedergabe gestartet.

- Wenn der Fernseher eingeschaltet ist, werden die Bildschirmleiste und der Inhalt der MP3-Disk auf dem Bildschirm angezeigt.

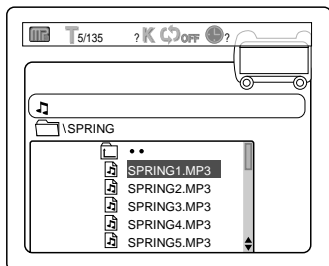
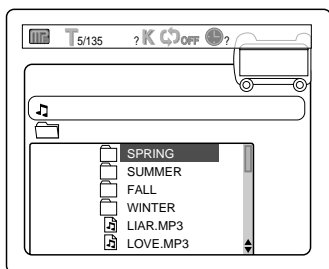
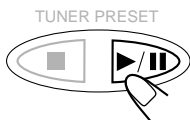

So blenden Sie die Bildschirmleiste aus

NUR über die Fernbedienung:

Drücken Sie **DISPLAY**.

- Wenn Sie die Taste mehrfach hintereinander drücken, ändert sich die Anzeige in der Bildschirmleiste wie folgt:



<p>Bildschirmleiste wird ausgeblendet.</p>
<p>① : Disk-Typ DVD VCD CD MP3 </p>
<p>② : Aktueller Track (Datei) und Gesamtzahl von Tracks auf der Disk. • Bsp.: Erster von 35 Tracks wird wiedergegeben.</p>
<p>③ : Bitrate • Bsp.: Die zum Aufzeichnen der geladenen Disk verwendete Bitrate ist 128 Kbps. (Siehe vorhergehende Seite).</p>
<p>④ : Wiederholmodus-Anzeige • Bsp.: Wiederholmodus ist deaktiviert. Weitere Einzelheiten finden Sie auf Seite 43.</p>
<p>⑤ : Abgelaufene Spielzeit und Gesamtspieldauer des aktuellen Tracks</p>
<p>⑥ : Klanganzeige • Zeigt den Eingangspegel an. (Wird nur während der Wiedergabe angezeigt).</p>

So halten Sie die Wiedergabe an

Drücken Sie ■.

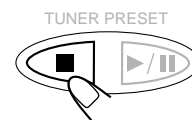

So entnehmen Sie eine Disk

Drücken Sie ▲ auf der Frontplatte.

Das Disk-Fach wird geöffnet.

Wenn Sie das Disk-Fach wieder schließen möchten, drücken Sie erneut auf ▲.



MP3-Wiedergabe

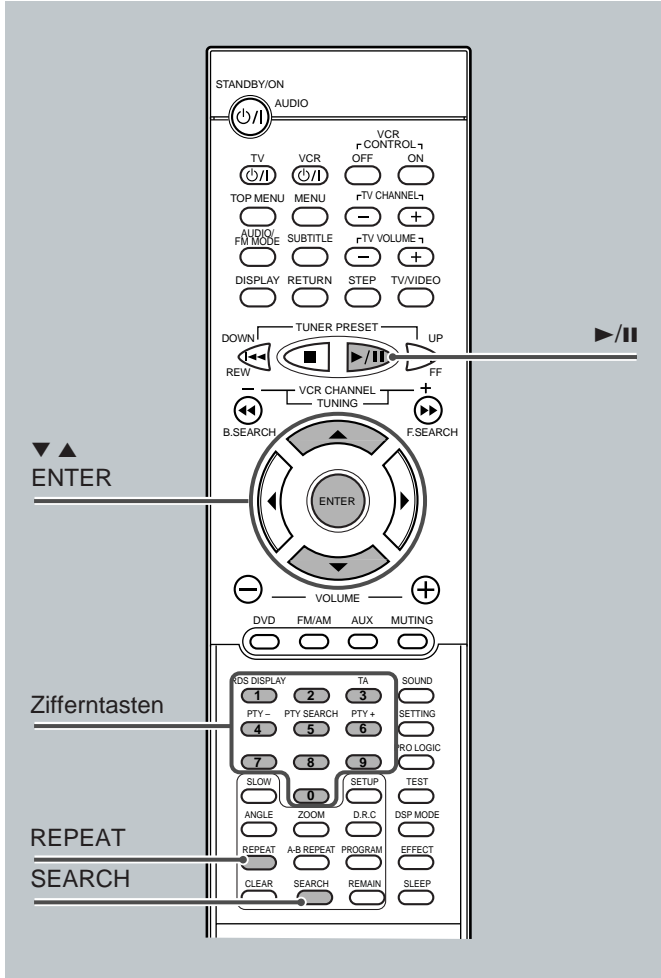

Verwendung der Bildschirmanzeige für die Bedienung

Es empfiehlt sich, bei der Wiedergabe einer MP3-Disk den Fernseher einzuschalten.

Wenn die geladene MP3-Disk erkannt wurde, erscheint im Fernseher die folgende Bildschirmanzeige. (Der auf dem Bildschirm angezeigte Inhalt ist abhängig von der Disk—bzw. der Art, wie MP3-Tracks darauf aufgezeichnet wurden).

- Nur die ersten 8 Buchstaben eines Titels werden auf dem Bildschirm angezeigt.

NUR über die Fernbedienung:

Taste	Funktion
ENTER, ►/	Startet die Wiedergabe oder geht in ein Verzeichnis.
▼ / ▲	Wählt einen Track oder ein Verzeichnis aus.

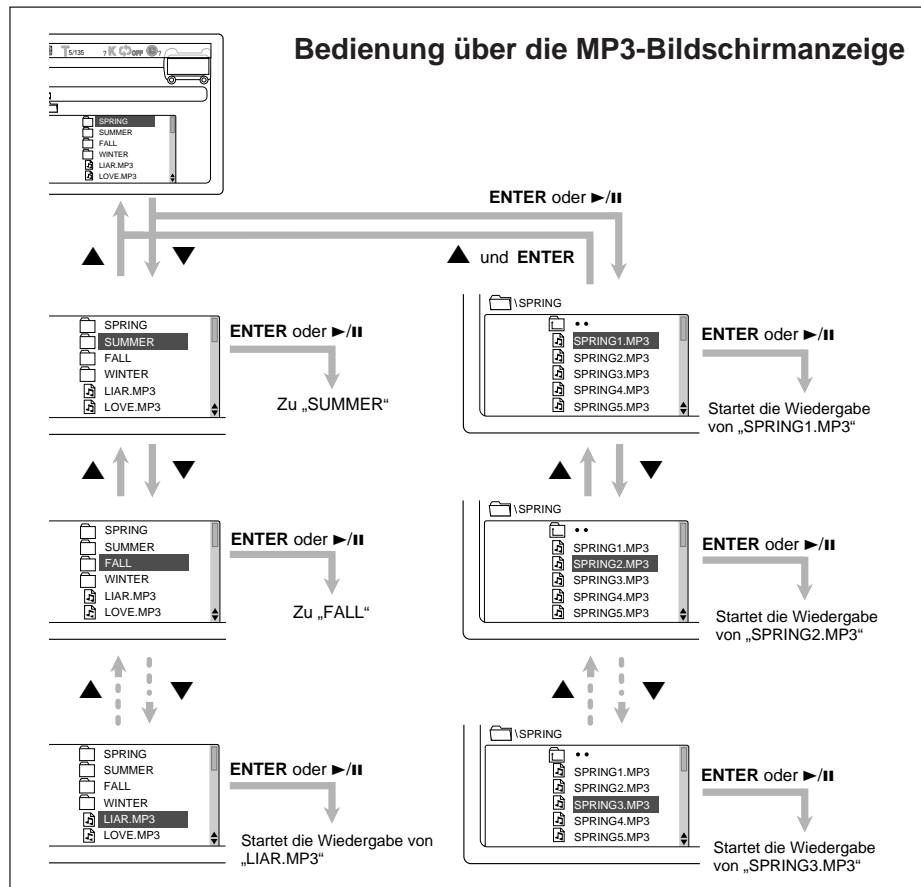

Direktes Aufrufen eines bestimmten Tracks

Sie können einen bestimmten Track auf der Disk auch direkt aufrufen.

NUR über die Fernbedienung:

1 Drücken Sie während der Wiedergabe oder wenn ein Film mit der Pausetaste angehalten wurde, auf SEARCH.

Auf dem Bildschirm erscheint „TRACK ----“.



2 Drücken Sie die entsprechende(n) Zifferntaste(n), um den gewünschten Track auszuwählen.

Die Wiedergabe des ausgewählten Tracks wird gestartet.

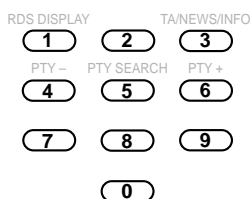

- Um Track Nr. 5 zu wählen, drücken Sie 5 (und dann ENTER).
- Um Track Nr. 10 zu wählen, drücken Sie 1, 0 (und dann ENTER).
- Um Track Nr. 23 zu wählen, drücken Sie 2, 3 (und dann ENTER).
- Um Track Nr. 123 zu wählen, drücken Sie 1, 2, 3.

Hinweis:

Sie können direkt zu einer anderen Datei (einem Track) springen, indem Sie einfach auf die entsprechende(n) Zifferntaste(n) drücken, (ohne in Schritt 1 SEARCH zu drücken).

Wiederholen der Wiedergabe

Auf MP3-Disks, kann die A–B-Wiederholung nicht verwendet werden. Es funktioniert nur die Wiedergabewiederholung.

So wiederholen Sie die Wiedergabe— Wiedergabewiederholung

Drücken Sie mehrfach hintereinander auf REPEAT.

Auf Ihrem Fernsehbildschirm wird der jeweils ausgewählte Modus angezeigt.



- Wenn Sie die Taste mehrfach hintereinander drücken, ändert sich der Wiedergabemodus wie folgt:

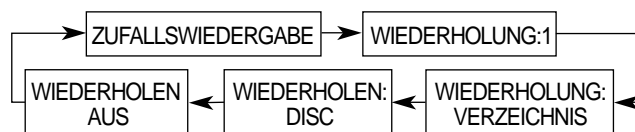

ZUFALLSWIEDERGABE

: Alle auf der Disk aufgenommenen Tracks werden einmal nach dem Zufallsprinzip (Zufallswiedergabe) abgespielt und die Zufallswiedergabe wird wiederholt.

WIEDERHOLUNG:1

: Der aktuelle Track wird wiederholt.

WIEDERHOLUNG:VERZEICHNIS

: Die Tracks im aktuellen Verzeichnis werden wiederholt.

WIEDERHOLEN:DISC

: Alle Tracks auf der Disk werden wiederholt.

WIEDERHOLEN:AUS

: Die Wiedergabewiederholung wird deaktiviert. (Die normale Wiedergabe wird fortgesetzt).

Hinweis:

Wenn die Bildschirmleiste eingeblendet ist, werden der Reihe nach folgende Symbole für den Wiederholmodus angezeigt:

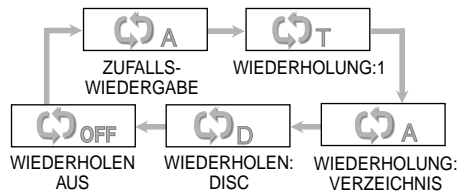

Tunerbedienung

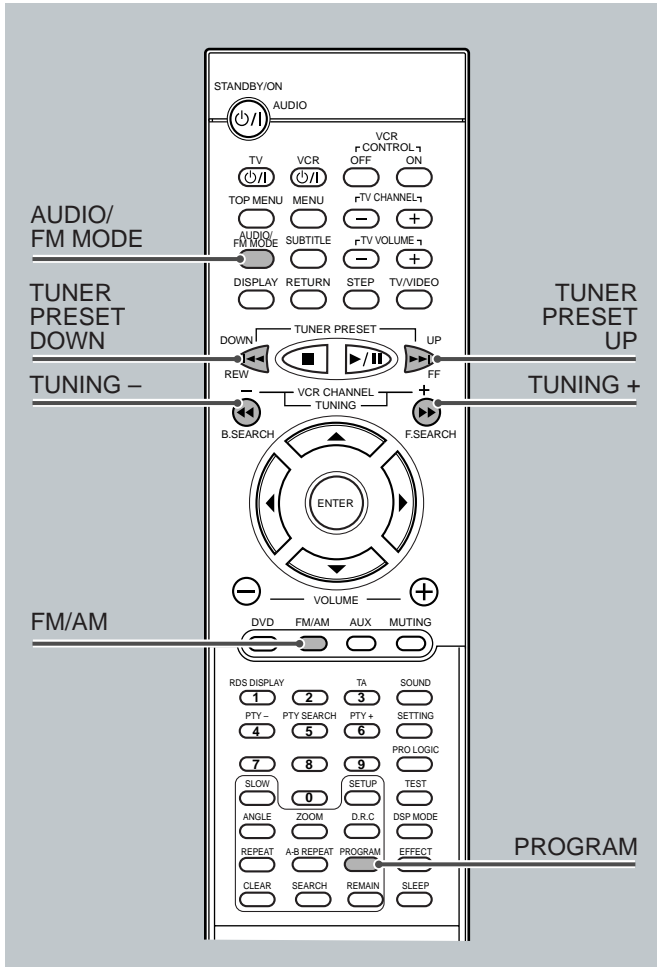

Informationen zu Tuner-Grundfunktionen finden Sie unter „Tuner-Grundfunktionen“ auf Seite 14.

Manuelles Einstellen von Sendern

Über die Fernbedienung:

1 Drücken Sie mehrfach hintereinander auf die Taste FM/AM, um das Frequenzband zu wählen.

Der zuletzt empfangene Sender des ausgewählten Frequenzbands wird eingestellt.

- Wenn Sie die Taste mehrfach hintereinander drücken, ändert sich das Frequenzband zwischen UKW und MW.

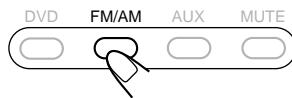

2 Halten Sie eine der Tasten TUNING + oder - gedrückt, bis Sie die gewünschte Frequenz gefunden haben.

- TUNING + : Erhöht die Frequenz.
- TUNING - : Verringert die Frequenz.



Das System startet nun den Sendersuchlauf und hält diesen an, wenn ein Sender mit ausreichender Signalstärke eingestellt ist.

Über die Frontplatte:

1 Drücken Sie mehrfach hintereinander auf SOURCE, bis im Display das gewünschte Frequenzband angezeigt wird.

Der zuletzt empfangene Sender des ausgewählten Frequenzbands wird eingestellt.

- Wenn Sie die Taste mehrfach hintereinander drücken, ändert sich die Signalquelle wie folgt:

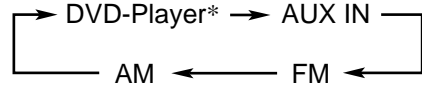

* Im Display wird „WAIT“ angezeigt.

2 Drücken Sie ■ bis „MANUAL“ im Display erscheint.

- Wenn Sie die Taste mehrfach hintereinander drücken, wechselt der Betriebsmodus der Tasten ►► und ◄◄ zwischen „PRESET“ und „MANUAL“.

PRESET : Verwenden Sie diesen Modus, um mit den Tasten ►► und ◄◄ einen gespeicherten Sender auszuwählen.

MANUAL : Verwenden Sie diesen Modus, um mit den Tasten ►► und ◄◄ die Frequenz manuell zu ändern.

3 Halten Sie eine der Tasten ►► oder ◄◄ gedrückt, bis Sie die gewünschte Frequenz gefunden haben.

- ►► : Erhöht die Frequenz.
- ◄◄ : Verringert die Frequenz.

Hinweise:

- Wenn ein Sender mit ausreichender Signalstärke eingestellt ist, leuchtet im Display die Anzeige **TUNED** auf.
- Wenn eine UKW-Stereosendung empfangen wird, leuchtet darüber hinaus auch die Anzeige **ST**.
- Wenn Sie diese Taste mehrfach hintereinander drücken, ändert sich die Frequenz schrittweise.

Speichern von Sendern und Abrufen von gespeicherten Sendern

Sobald ein Sender einer Speicherplatznummer zugewiesen wurde, kann der Sender schnell eingestellt werden. Sie können maximal 20 UKW- und 10 MW-Sender speichern.

So speichern Sie Sender

NUR über die Fernbedienung:

- 1 Stellen Sie den Sender ein, den Sie speichern möchten (siehe „Manuelles Einstellen von Sendern“).

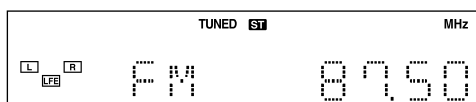

- 2 Drücken Sie PROGRAM.

Die Speicherplatznummer wird im Display angezeigt und die Anzeige PROGRAM leuchtet auf.

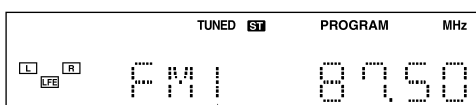

Speicherplatznummer

- 3 Drücken Sie TUNER PRESET UP bzw. DOWN, um eine Speicherplatznummer auszuwählen.

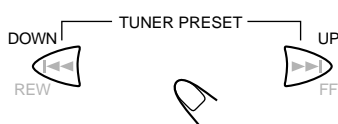

- 4 Drücken Sie PROGRAM, um den Sender zu speichern.

Die Anzeige PROGRAM erlischt und der Sender wird der ausgewählten Speicherplatznummer zugewiesen.

- 5 Wiederholen Sie die Schritte 1 bis 4, bis Sie alle gewünschten Sender gespeichert haben.

So löschen Sie einen gespeicherten Sender

Wenn Sie einen neuen Sender unter einer bereits verwendeten Speicherplatznummer speichern, wird der alte Sender überschrieben.

So stellen Sie einen gespeicherten Sender ein

Über die Fernbedienung:

- 1 Drücken Sie mehrfach hintereinander auf FM/AM, um das Frequenzband zu wählen.

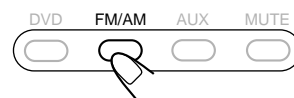

Der zuletzt empfangene Sender des ausgewählten Frequenzbands wird eingestellt.

- Wenn Sie die Taste mehrfach hintereinander drücken, ändert sich das Frequenzband zwischen UKW und MW.

- 2 Drücken Sie auf TUNER PRESET UP bzw. DOWN, bis im Display die gewünschte Speicherplatznummer erscheint.



- TUNER PRESET UP : Geht einen Speicherplatz vor.
- TUNER PRESET DOWN : Geht einen Speicherplatz zurück.

Über die Frontplatte:

- 1 Drücken Sie mehrfach hintereinander auf SOURCE, bis im Display das gewünschte Frequenzband angezeigt wird.



- 2 Drücken Sie ■ bis „PRESET“ im Display erscheint.



- Wenn Sie die Taste mehrfach hintereinander drücken, wechselt der Betriebsmodus der Tasten ►► und ◀◀ zwischen „PRESET“ und „MANUAL“.

PRESET : Verwenden Sie diesen Modus, um mit den Tasten ►► und ◀◀ einen gespeicherten Sender auszuwählen.

MANUAL : Verwenden Sie diesen Modus, um mit den Tasten ►► und ◀◀ die Frequenz manuell zu ändern.

- 3 Drücken Sie mehrfach hintereinander auf ►► bzw. ◀◀, bis im Display die gewünschte Speicherplatznummer erscheint.



- ►► : Geht einen Speicherplatz vor.
- ◀◀ : Geht einen Speicherplatz zurück.

Auswählen des UKW-Empfangsmodus

Wenn der aktuell eingestellte UKW-Sender nicht rauschfrei empfangen wird, können Sie den UKW-Empfangsmodus ändern, um den Empfang zu verbessern.

Drücken Sie AUDIO/FM MODE.

Die Anzeige ST im Display erlischt und der Stereomodus wird deaktiviert.



Um den Stereomodus wieder zu aktivieren, drücken Sie erneut AUDIO/FM MODE. Die Wiedergabe erfolgt wieder in Stereo.

Hinweis:

Der UKW-Empfangsmodus wird außerdem in den folgenden Fällen wieder aktiviert:

- Wenn die Frequenz, die Speicherplatznummer oder das Frequenzband geändert wird
- Wenn die Signalquelle geändert wird
- Wenn das Gerät abgeschaltet wird.

Tunerbedienung

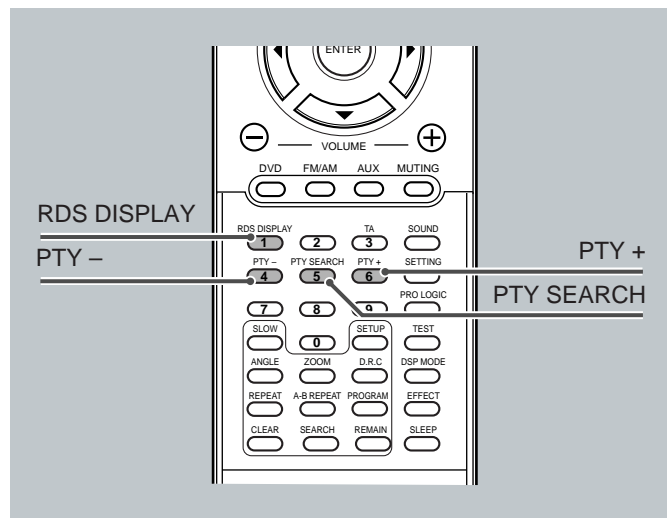

Wenn die Fernbedienung nicht für die Tunerbedienung verwendet wird, funktionieren die Tasten für die RDS—Funktionen (RDS DISPLAY, TA, PTY + und – sowie PTY SEARCH) nicht. Drücken Sie in diesem Fall die Taste FM/AM, damit die Fernbedienung für die Tunerfunktionen verwendet werden kann.

Verwenden des RDS-Systems (Radiodaten-systems) für den Empfang von UKW-Sendern

Mit Hilfe des RDS-Systems können UKW-Sender neben den eigentlichen Programmsignalen zusätzliche Signale übertragen. Beispielsweise können Sender ihren Sendernamen sowie Informationen über die ausgestrahlte Programmart übermitteln, z.B. Sport oder Musik usw.

Wenn ein UKW-Sender eingestellt wird, der RDS-Dienste bietet, leuchtet die Anzeige RDS im Display.

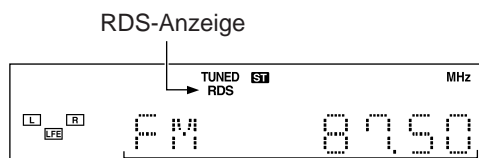

Dann wird im Display der Name des Senders angezeigt.

Hinweise:

- RDS steht für MW-Sender nicht zur Verfügung.
- Wenn der eingestellte Sender die RDS-Signale nicht ordnungsgemäß ausstrahlt oder das Signal zu schwach ist, funktioniert RDS möglicherweise nicht richtig.

Welche Informationen können RDS-Signale liefern?

Die folgenden RDS-Signale werden im Display angezeigt.

PS NAME (Sendername):

Während des Suchlaufs wird „PS NAME“ angezeigt und danach der Sendername. Wenn kein entsprechendes Signal empfangen wird, erscheint „NO PS“ in der Anzeige.

RT (Radiotext):

Während des Suchlaufs wird „RT“ angezeigt und danach die vom Sender übertragene Textnachricht. Wenn kein entsprechendes Signal empfangen wird, erscheint „NO RT“ im Display.

CT (Uhrzeit):

Während des Suchlaufs wird „CT“ angezeigt und danach das vom Sender übertragene Zeitsignal. Wenn kein entsprechendes Signal empfangen wird, erscheint „NO CT“ im Display.

Frequenz:

Die Sendefrequenz ist kein RDS-Dienst.

NUR über die Fernbedienung:

Vergewissern Sie sich, dass die Fernbedienung für die Tunerbedienung aktiviert ist. Wenn dies nicht der Fall ist müssen Sie die Taste FM/AM drücken, damit die Fernbedienung für die Tunerfunktionen verwendet werden kann.

Wenn Sie einen UKW-Sender eingestellt haben, drücken Sie auf RDS DISPLAY, um die RDS-Signale anzuzeigen.



- Wenn Sie die Taste mehrfach drücken, ändern sich die angezeigten Informationen im Display folgendermaßen:

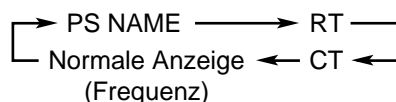

Wenn Sie feststellen möchten, um welche Programmart es sich handelt, drücken Sie einmal auf PTY SEARCH. Der aktuelle PTY-Code wird angezeigt.

- Wenn kein entsprechendes Signal empfangen wird, erscheint „NO PTY“ im Display.

Angezeigte Buchstaben

Zur Anzeige der Signale für PS NAME, RT oder CT werden im Display folgenden Buchstaben verwendet.

- Es werden im Display nur Großbuchstaben angezeigt.
- Buchstaben mit Akzenten werden nicht angezeigt, d.h. „A“ kann für die Buchstaben Å, Ä, Ã, Á, À, Â, â, ä, ã, á, à und â stehen.

Hinweis:

Wenn sofort ein Sender wird, werden „PS NAME“, „RT“ und „CT“ nicht im Display angezeigt.

Suchen einer Sendung nach PTY-Codes

Einer der Vorteile des RDS-Dienstes ist es, dass die gespeicherten Sender nach einem bestimmten Programmart durchsucht werden können (siehe Seite 45), indem der entsprechende PTY-Code eingegeben wird.

So suchen Sie eine Sendung mit Hilfe von PTY-Codes

Bevor Sie beginnen, denken Sie an folgendes...

- Der PTY-Suchlauf wird nur für gespeicherte Sender durchgeführt.
- Es besteht ein Zeitlimit für die Ausführung der folgenden Schritte. Wenn der Einstellungsvorgang abgebrochen wird, bevor Sie ihn abgeschlossen haben, beginnen Sie erneut mit Schritt **1**.

NUR über die Fernbedienung:

Vergewissern Sie sich, dass die Fernbedienung für die Tunerbedienung aktiviert ist. Wenn dies nicht der Fall ist, drücken Sie FM/AM, damit die Fernbedienung für die Tunerfunktionen verwendet werden kann.

1 Wenn Sie einen UKW-Sender eingestellt haben, drücken Sie PTY SEARCH.

Der aktuelle PTY-Code erscheint im Display.



2 Drücken Sie die Taste PTY + bzw. PTY -, bis der gewünschte PTY-Code im Display angezeigt wird.

- Weitere Informationen finden Sie unter „Beschreibung der PTY-Codes“ auf Seite 49.

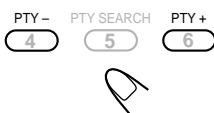

3 Drücken Sie erneut auf PTY SEARCH, während der im vorangegangenen Schritt ausgewählte PTY-Code noch im Display steht.

Das System durchsucht die gespeicherten UKW-Sender, beendet den Suchlauf, wenn die gewünschte Sendung gefunden wird und stellt diesen Sender ein.



So halten Sie den Suchlauf an

Drücken Sie erneut PTY SEARCH.



PTY-Codes

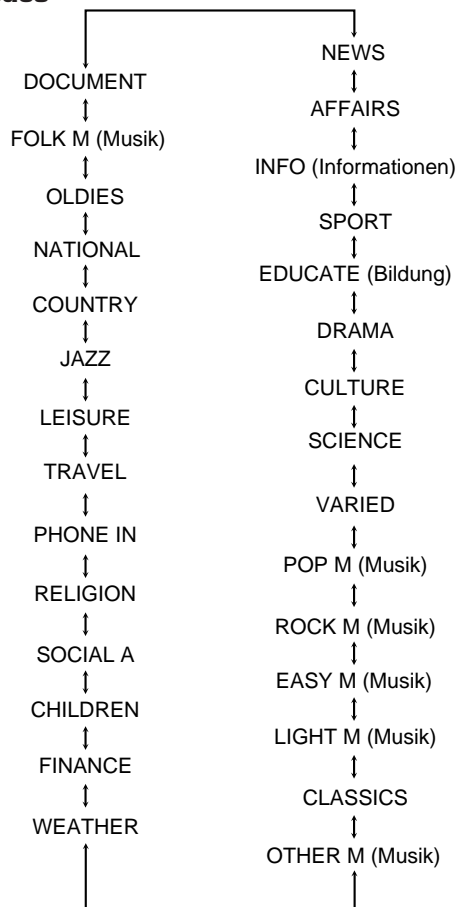

Tunerbedienung

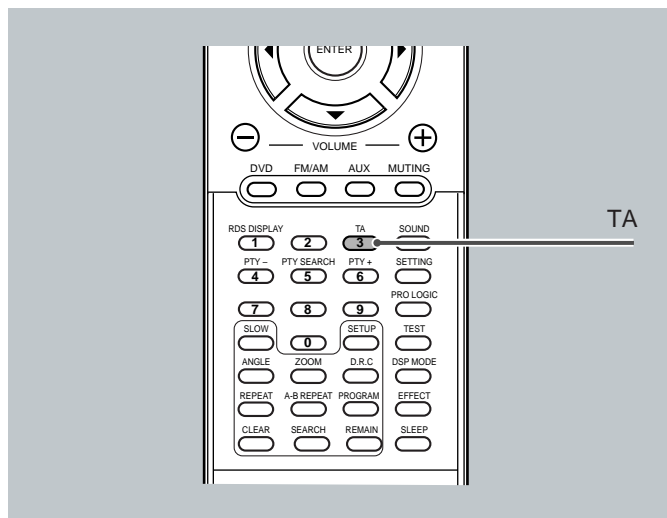

Vorübergehendes Umschalten auf Verkehrsinformationen

Ein weiterer praktischer RDS-Dienst heißt „EON (Enhanced Other Network)“.

Auf diese Weise kann das System vorübergehend auf Verkehrsinformationen (TA) eines anderen Senders umschalten, während Sie einen UKW-RDS-Sender hören.

Bevor Sie beginnen, denken Sie an folgendes...

- Die EON-Funktion steht nur für gespeicherte Sender zur Verfügung.

NUR über die Fernbedienung:

Vergewissern Sie sich, dass die Fernbedienung für die Tunerbedienung aktiviert ist. Ist dies nicht der Fall, drücken Sie FM/AM, damit die Fernbedienung für die Tunerfunktionen verwendet werden kann.

Drücken Sie TA.

- Bei jedem Drücken dieser Taste erscheinen im Display abwechselnd die Anzeigen „TA ON“ und „TA OFF“.
- Wenn die Anzeige „TA ON“ im Display leuchtet, ist die EON-Funktion aktiviert.



Funktionsweise von EON (Enhanced Other Network):

FALL 1

Kein Sender überträgt zur Zeit Verkehrsinformationen

Das System spielt weiterhin den eingestellten Sender.



Wenn ein Sender mit der Übertragung von Verkehrsinformationen beginnt, schaltet das Gerät automatisch auf diesen Sender um. Die TA-Anzeige leuchtet auf bzw. beginnt zu blinken.



Wenn die Verkehrssendung beendet ist, erlischt die TA-Anzeige und es wird wieder der vorherige Sender eingestellt. Die EON-Funktion bleibt jedoch aktiv.

FALL 2

Ein Sender überträgt zur Zeit Verkehrsinformationen

Die TA-Anzeige leuchtet auf bzw. beginnt zu blinken. Das Gerät stellt den entsprechenden Sender ein.



Wenn die Verkehrssendung beendet ist, erlischt die TA-Anzeige und es wird wieder der vorherige Sender eingestellt. Die EON-Funktion bleibt jedoch aktiv.

Hinweise:

- Die von einigen Sendern ausgestrahlten EON-Daten sind evtl. nicht mit diesem System kompatibel.
- Wenn abwechselnd zwischen dem Sender, der durch die EON-Funktion eingestellt wurde, und dem aktuell eingestellten Sender umgeschaltet wird, können Sie die Taste TA drücken, um die Funktion zu deaktivieren.

■ Beschreibung der PTY-Codes:

NEWS:	Nachrichten.	WEATHER:	Wetterberichte und -vorhersagen.
AFFAIRS:	Programme zu aktuellen Themen aus den Nachrichten; Debatten, Analysen.	FINANCE:	Börsen-, Handels- und Wirtschaftsberichte usw.
INFO:	Programme, die allgemeine Ratschläge zu vielen Themen geben.	CHILDREN:	Kinderprogramme.
SPORT:	Programme, die sich in irgendeiner Weise mit Sport befassen.	SOCIAL A:	Programme mit den Themen Soziologie, Geschichte, Geografie, Psychologie und Gesellschaft.
EDUCATE:	Bildungsprogramme.	RELIGION:	Programme mit religiösem Inhalt.
DRAMA:	Radiohörspiele und Serien.	PHONE IN:	Programme, an denen Zuhörer per Telefon oder über ein öffentliches Forum teilnehmen können.
CULTURE:	Programme, die sich mit Aspekten nationaler und regionaler Kultur einschließlich Sprache, Theater usw. befassen.	TRAVEL:	Reiseinformationen.
SCIENCE:	Programme zu Naturwissenschaft und Technik	LEISURE:	Programme über Freizeitaktivitäten.
VARIED:	Wortprogramme, wie z.B. Quizsendungen, Ratespiele und Interviews.	JAZZ:	Jazzmusik.
POP M:	Kommerzielle Popmusik.	COUNTRY:	Musik, die aus den Südstaaten Amerikas stammt oder die diese Tradition fortsetzt.
ROCK M:	Rockmusik.	NATIONAL:	Aktuelle Popmusik des Landes oder der Region in der Sprache dieses Landes.
EASY M:	Leichte Unterhaltungsmusik mit Easy-Listening-Charakter.	OLDIES:	Musik aus den sog. „goldenen Jahren“ der Popmusik.
LIGHT M:	Instrumental-, Vocal- oder Chormusik.	FOLK M:	Musik, die ihre Wurzeln in der Musikkultur eines bestimmten Landes hat.
CLASSICS:	Orchestermusik, Symphonien, Kammermusik usw.	DOCUMENT:	Programme, die Tatsachenberichte investigativ präsentieren.
OTHER M:	Musik, die in keine anderen der Kategorien passt.		

Bei einigen UKW-Sendern werden die PTY-Codes möglicherweise anders als in der obigen Liste definiert.

Einrichten der DVD-Voreinstellungen

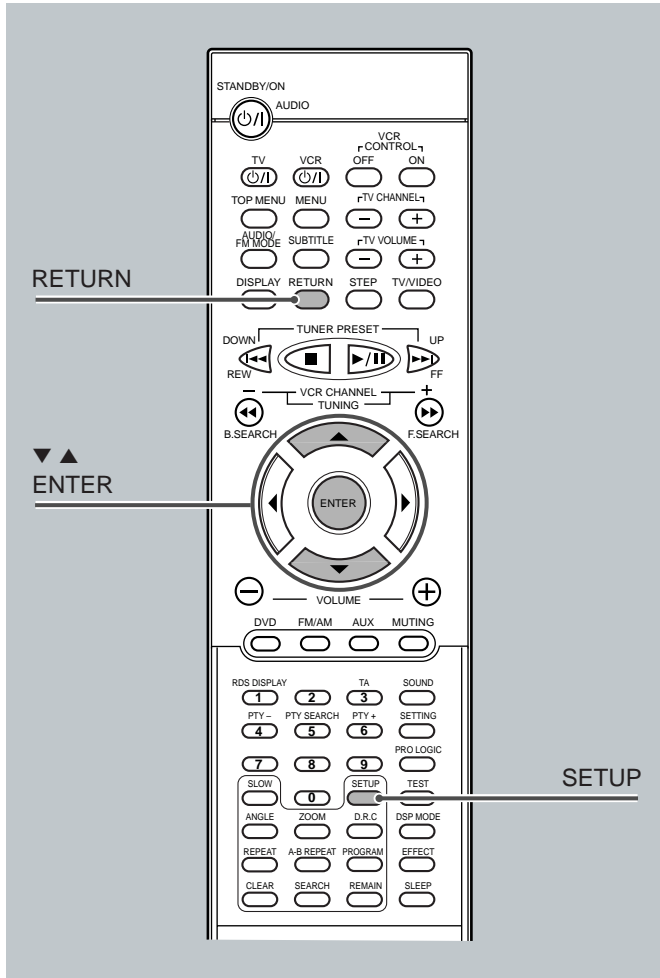

Im Setup-Menü können Sie zwei wichtige Einstellungen vornehmen: Sprachauswahl (SPRACHE) und Systemeinstellung (SYSTEM).

- Das Setup-Menü kann nur angezeigt werden, wenn die Disk nicht wiedergegeben wird.
(Der DVD-Player muss als Quelle ausgewählt sein).
- Sie können das Setup-Menü nur über die Fernbedienung bedienen.

Einstellen der Sprache

Sie können die von Ihnen bevorzugte Sprache für die Sprachausgabe und Texte auf dem Bildschirm festlegen. Diese Sprache wird dann als Bediensprache für das Gerät und beim Abspielen einer DVD verwendet.

Folgende Optionen stehen im Sprachenmenü zur Verfügung:

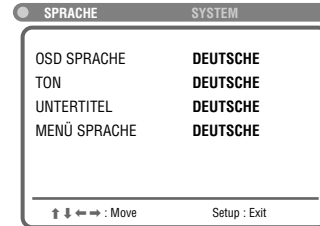

OSD-SPRACHE	: Bestimmt die für die Bildschirmanzeigen verwendete Sprache zur Bedienung des Geräts. (z.B. WIEDERGABE, STOP, PAUSE usw).
TON	: Bestimmt die Sprachausgabe der DVD.
UNTERTITEL	: Bestimmt die Sprache der Untertitel der DVD.
MENÜ SPRACHE	: Bestimmt die Menüsprache des DVD-Menüs.

Verfügbare Sprachen

Sie können für jeden Menüeintrag eine der folgenden Sprachen auswählen.

- **Für „OSD-SPRACHE“:** Englisch, Chinesisch, Spanisch, Französisch, Deutsch, Japanisch und Koreanisch.
- **Für „TON“, „UNTERTITEL“ und „MENÜ SPRACHE“:** Englisch, Chinesisch, Französisch, Deutsch, Japanisch, Russisch, Spanisch, Portugiesisch, Koreanisch und Original*.

* Nur für „TON“ und „UNTERTITEL“.
Wenn Sie die DVD in der Originalsprache wiedergeben oder bedienen möchten, wählen Sie die Einstellung „ORIGINAL“.

Hinweis:

In folgenden Fällen wird immer die Originalsprache ausgewählt, egal welche Einstellungen Sie vorgenommen haben:

- Die von Ihnen ausgewählte Sprache ist nicht auf der Disk verfügbar.
- Die Disk ist so codiert, dass sie nur in der Originalsprache wiedergegeben werden kann.

Vorgehensweise bei der Sprachauswahl

Bsp.: So legen Sie die gewünschte Sprache als Sprache für „TON“ fest.

NUR über die Fernbedienung:

1 Drücken Sie SETUP.

Das Sprachauswahlmenü wird angezeigt.

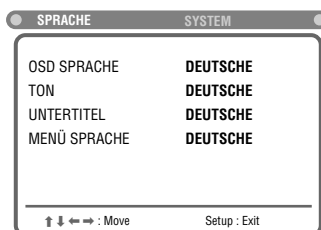

2 Drücken Sie ▼ (bzw. ▲), um eine der Sprachen auszuwählen (zu markieren).

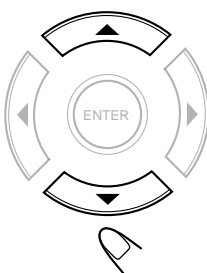
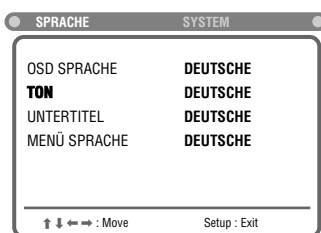

3 Drücken Sie ENTER.

Ein Popup-Fenster mit einer Liste der Sprachen wird angezeigt.

✓ zeigt die aktuelle Einstellung.

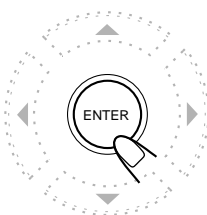
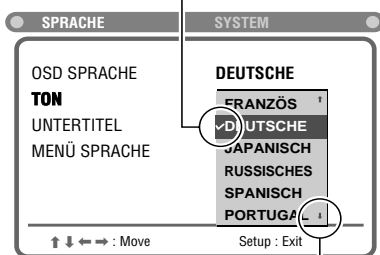

↓ zeigt an, dass weitere Sprachen verfügbar sind, die nicht angezeigt werden.

4 Drücken Sie ▼ (bzw. ▲), um die gewünschte Sprache auszuwählen (zu markieren) und drücken Sie dann ENTER.

Die Einstellung wird gespeichert (das Popup-Fenster wird geschlossen).

- Drücken Sie RETURN ohne ENTER zu drücken, wenn Sie die vorgenommene Einstellung zurücknehmen möchten. (Auch dann wird das Popup-Fenster geschlossen).

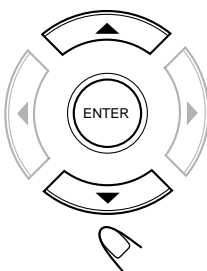

5 Wiederholen Sie die Schritte 2 bis 4, um die Sprache für die anderen Menüeinträge auszuwählen.

So verlassen Sie das Setup-Menü

Drücken Sie SETUP.



DVD-Systemeinstellungen—Einführung

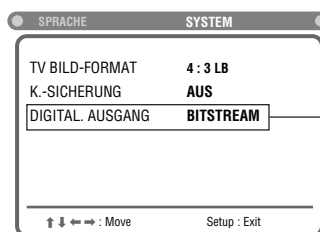

Sie können die DVD-Voreinstellungen so einrichten, dass sie Ihrer Nutzung und den Betriebsbedingungen entsprechen.

Folgende Optionen stehen im Systemmenü zur Verfügung:



Nicht für dieses System

TV BILD-FORMAT: Wählen Sie die Bildschirmgröße für die Wiedergabe von DVDs im 16:9-Format.

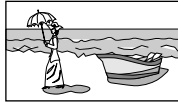
- **4:3 LB** : Wählen Sie „4:3 LB (Letter Box)“, wenn Ihr Bildschirm das Seitenverhältnis 4:3 hat. Bei der Wiedergabe sehen Sie am oberen und unteren Rand schwarze Balken. 
- **4:3 PS** : Wählen Sie „4:3 PS (Pan Scan)“, wenn Ihr Bildschirm das Seitenverhältnis 4:3 hat. Bei der Wiedergabe eines Films im Wide Screen-Format werden keine schwarzen Balken angezeigt, die rechte und linke Seite des Bilds werden jedoch abgeschnitten. 
- **16:9** : Wählen Sie „16:9“, wenn Ihr Bildschirm das Seitenverhältnis 16:9 hat. (Stellen Sie Ihr Fernseher auf volle Bildschirmgröße ein). 

K.-SICHERUNG: Hiermit können Sie die Wiedergabe von DVDs einschränken, die nicht für alle Familienmitglieder geeignet sind. (Weitere Informationen finden Sie auf Seite 53).

DIGITAL. AUSGANG: Nicht für dieses System.

Einrichten der DVD-Voreinstellungen

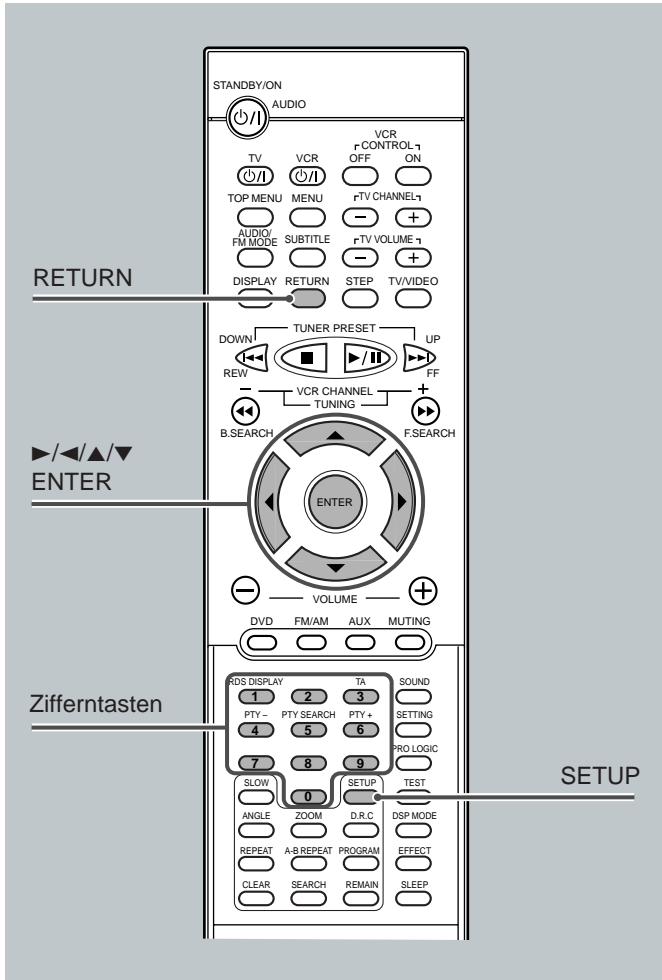

3 Drücken Sie ▼ (bzw. ▲), um eine der Systemeinstellungen auszuwählen (zu markieren).

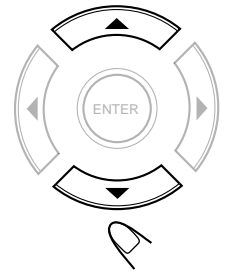
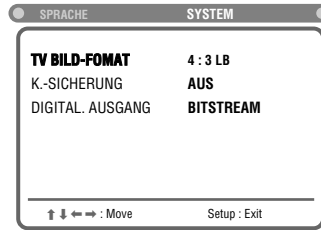

4 Drücken Sie ENTER.

Ein Popup-Fenster mit den Einstellungen wird angezeigt.

✓ zeigt die aktuelle Einstellung.

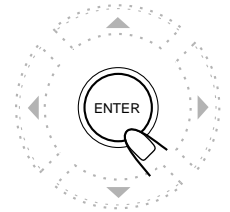
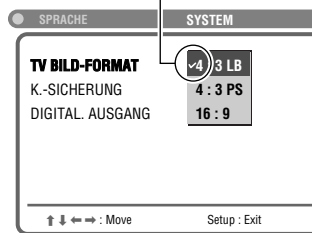

5 Drücken Sie ▼ (bzw. ▲), um die gewünschte Einstellung auszuwählen (zu markieren) und drücken Sie ENTER.

Die Einstellung wird gespeichert (das Popup-Fenster wird geschlossen).

- Drücken Sie RETURN ohne ENTER zu drücken, wenn Sie die vorgenommene Einstellung zurücknehmen möchten. (Auch dann wird das Popup-Fenster geschlossen).

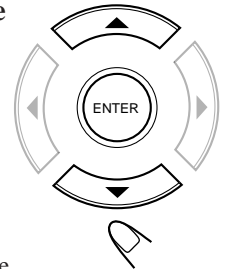

■ Einstellen der Bildschirmgröße

NUR über die Fernbedienung:

1 Drücken Sie SETUP.

Das Sprachauswahlmenü wird angezeigt.

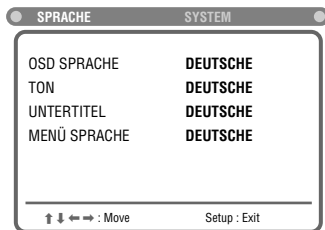

2 Drücken Sie ENTER (bzw. ►/◀), um das Menü Systemeinstellungen auszuwählen (zu markieren).

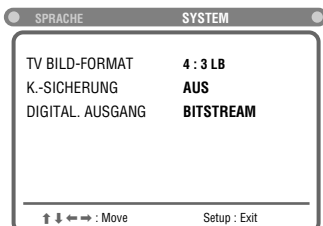
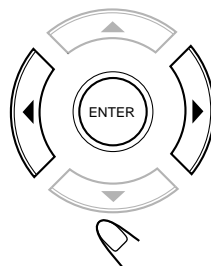

So verlassen Sie das Setup-Menü

Drücken Sie SETUP.



• Bei einigen DVDs kann trotz der Auswahl von „4:3 PS“ in einigen Fällen die Bildschirmgröße „4:3 LB“ verwendet werden. Dies hängt von der Aufzeichnung der DVD ab.

• Wenn eine Disk (oder Teile davon) im Seitenverhältnis von 4:3 aufgezeichnet wurde, wird diese Einstellung nicht berücksichtigt. Der Film wird im Seitenverhältnis 4:3 oder 4:3 Letter Box angezeigt.

Einstellen der Kindersicherung

Mit dieser Funktion können Sie die Wiedergabe von DVDs unterbinden, die nicht für alle Familienmitglieder geeignet sind. Diese Disks können nicht angespielt werden, bis die Funktion deaktiviert wird. (Wenn versucht wird, eine solche DVD abzuspielen, wird „WRONG PARENTAL CODE“ im Display angezeigt).

- Diese Einstellung wirkt sich nur auf DVDs aus, die Kindersicherungsinformationen enthalten. Level 1 (sehr ungeeignet) bis Level 8 (unbedenklich).

NUR über die Fernbedienung:

1 Drücken Sie SETUP.

Das Sprachauswahlmenü wird angezeigt.



2 Drücken Sie ENTER (oder ►/◄), um das Menü Systemeinstellungen auszuwählen (zu markieren).

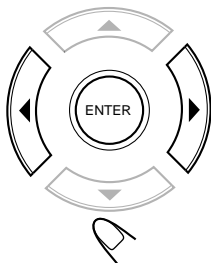
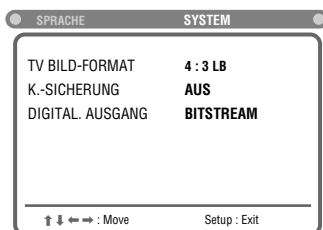

3 Drücken Sie ▼ (bzw. ▲), um „K.-SICHERUNG“ auszuwählen (zu markieren).

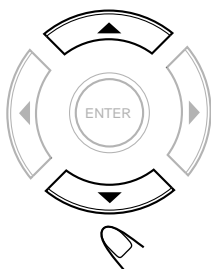
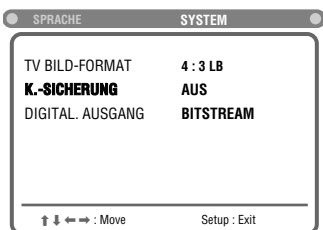

4 Drücken Sie ENTER.

Der Eintrag „K.-SICHERUNG“ ändert sich im Menü in „ENTER PASSWORD“.

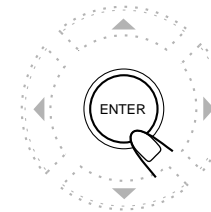
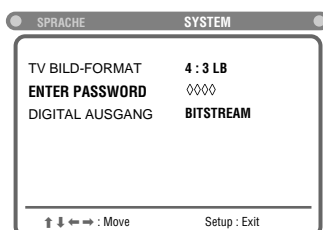

5 Geben Sie das Passwort über die Zifferntasten ein (4 Ziffern).

- Das fabrikseitig voreingestellte Passwort lautet „7890“.
- Wenn Sie ein ungültiges Passwort eingeben, wird der Vorgang abgebrochen.

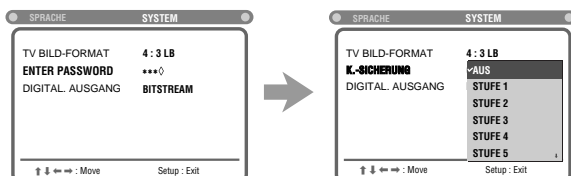

6 Drücken Sie ▼ (bzw. ▲), um den gewünschten Level auszuwählen (zu markieren) und drücken Sie ENTER.

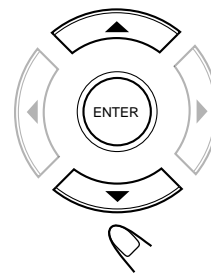

So verlassen Sie das Setup-Menü

Drücken Sie erneut SETUP.



So ändern Sie das Passwort

1 Wiederholen Sie die Schritte 1 bis 5 unter „Einstellen der Kindersicherung“.

2 Drücken Sie ▼ (bzw. ▲), um „PASSW. NEU“ auszuwählen (zu markieren) und drücken Sie ENTER.

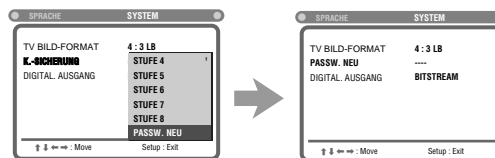
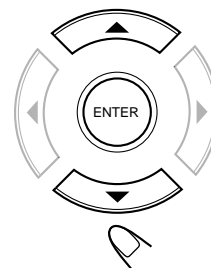

- Wenn „PASSW. NEU“ der letzte Eintrag im Popup-Fenster ist und deshalb nicht erscheint, können Sie ihn durch wiederholtes Drücken der Taste ▼ anzeigen.

3 Geben Sie das neue Passwort über die Zifferntasten ein und drücken Sie ENTER.

Das neue Passwort ist nun gespeichert.

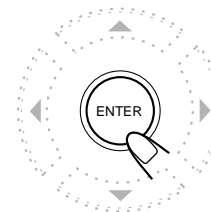

So verlassen Sie das Setup-Menü

Drücken Sie SETUP erneut.



So setzen Sie das Passwort zurück

Sie können das Passwort auf die ursprüngliche Einstellung (7890) zurücksetzen

VORSICHT: Alle anderen Einstellungen wie Lautsprechereinstellungen, Senderspeicherplätze, Timer und DVD-Setup werden ebenfalls auf die Fabrikvorgaben zurückgesetzt.

Wenn als Signalquelle der DVD-Player gewählt ist und die Wiedergabe angehalten wird, drücken Sie ■ auf der Frontplatte und halten Sie die Taste gedrückt, bis im Display „INITIAL“ angezeigt wird.

Betrieb der einzelnen JVC Komponenten

Mit der Fernbedienung können Sie nicht nur dieses Gerät, sondern auch noch weitere JVC Produkte bedienen.

- Weitere Informationen entnehmen Sie der Bedienungsanleitung zum entsprechenden Produkt.
 - Mit dieser Fernbedienung können Sie einen Videorekorder bedienen, dessen Fernbedienung den Code A verwendet.
- Wenn Sie andere Geräte mit der Fernbedienung bedienen, richten Sie sie direkt auf den Fernbedienungssensor des Geräts.

So bedienen Sie ein Fernsehgerät von JVC

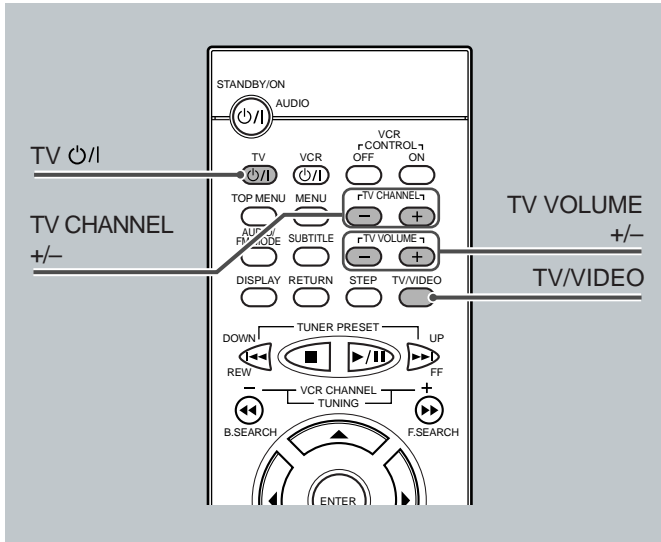

Folgende Funktionen des Fernsehers können Sie ausführen.

TV \odot/I	: Ein- und Ausschalten des Fernsehers.
TV VOLUME +/-	: Einstellen der Lautstärke.
TV/VIDEO	: Einstellen des Eingabemodus (TV bzw. VIDEO)
TV CHANNEL +/-	: Programmwechsel.

So bedienen Sie einen JVC Videorekorder

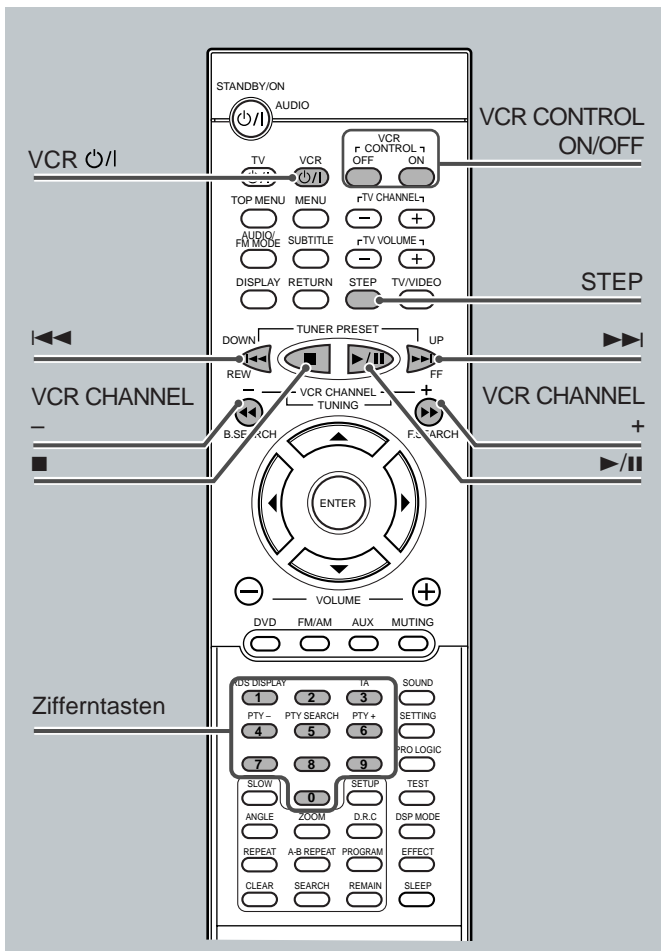

Nachdem Sie auf der Fernbedienung auf **VCR CONTROL ON** gedrückt haben, können Sie folgende Funktionen des Videorekorders ausführen.

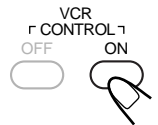

VCR \odot/I	: Ein- und Ausschalten des Videorekod.
VCR CHANNEL +/-	: Programmwechsel.
1 – 9, 0	: Auswahl des Fernsehensenders auf dem Videorekorder.
▶/ 	: Starten der Wiedergabe.
■	: Beenden der Wiedergabe.
STEP	: Anhalten der Wiedergabe. Zum Fortsetzen drücken Sie ▶/ .
FF (▶▶)	: Bandvorlauf.
REW (◀◀)	: Bandrücklauf.

Schalten Sie die Steuerung des Videorekorders mit **VCR CONTROL OFF** wieder aus.

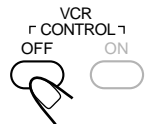

WICHTIG:

Wenn Sie **VCR CONTROL ON** gedrückt haben, funktionieren einige Tasten zur Bedienung des Systems nicht wie gewohnt.

Schalten Sie die Steuerung des Videorekorders mit **VCR CONTROL OFF** wieder aus, um das System zu bedienen.

Sie können die Fernbedienung auch zur Bedienung von Fernsehern anderer Hersteller verwenden.

- Weitere Informationen entnehmen Sie der Bedienungsanleitung der anderen Produkte.
- Wenn Sie andere Geräte mit der Fernbedienung bedienen, richten Sie sie direkt auf den Fernbedienungssensor des Geräts.

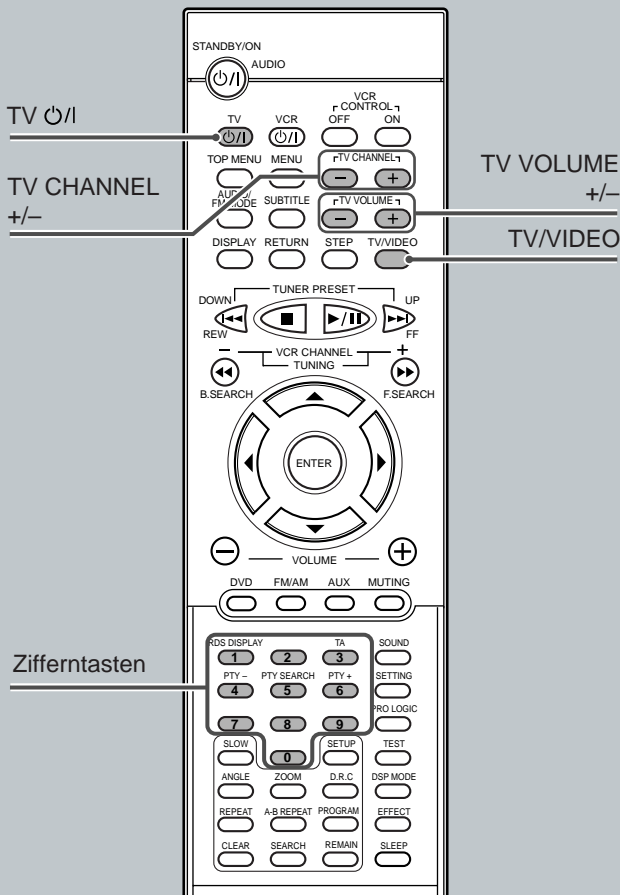

So ändern Sie die Übertragungssignale zur Bedienung eines Fernsehers

1. Halten Sie die Taste TV $\odot/\!|$ gedrückt.
2. Geben Sie den Herstellercode für das Gerät mit den Zifferntasten 1–9, und 0 ein.
3. Lassen Sie die Taste TV $\odot/\!|$ los.

Folgende Funktionen des Fernsehers können jetzt ausgeführt werden.

TV $\odot/\!|$: Ein- und Ausschalten des Fernsehers.

TV VOLUME +/- : Einstellen der Lautstärke.

TV/VIDEO : Einstellen des Eingabemodus (TV bzw. VIDEO).

TV CHANNEL +/- : Programmwechsel.

4. Versuchen Sie den Fernseher zu bedienen, indem Sie die Taste TV $\odot/\!|$ drücken.

Wenn der Fernseher ein- oder ausgeschaltet wird, haben Sie den richtigen Herstellercode eingegeben.

Wenn für eine Gerätemarke mehr als ein Code angegeben ist, versuchen Sie es solange, bis Sie den richtigen gefunden haben.

Herstellercodes für Fernseher

Hersteller	Codes
JVC	01
Akai	12
Fisher	12
Grundig	09, 17, 21
Hitachi	11, 13, 14, 24
Mitsubishi	02, 16
Nokia	23
Nordmende	13, 14, 24
Panasonic	08, 23 – 27
Philips	02, 20, 22
Saba	13, 14, 22 – 24
Samsung	03 – 06, 32
Sanyo	12, 16
Schneider	12
Sharp	10, 31
Sony	15, 16
Telefunken	14, 24, 28
Thomson	13, 14, 24, 33, 34
Toshiba	07, 16 – 19, 21

Die Herstellercodes können ohne Vorankündigung geändert werden. Wenn dies der Fall ist, können Sie diese Geräte nicht mehr mit dieser Fernbedienung bedienen.

Für die bestmögliche Leistung ist es wichtig, dass Sie das Gerät und die Disks sauber halten.

Allgemeine Hinweise

Im Allgemeinen erhalten Sie eine bessere Leistung des Geräts, wenn Sie die Disks und das Disk-Fach sauber halten.

- Bewahren Sie die Disks in ihren Hüllen auf und lassen Sie sie nicht herumliegen.
- Schließen Sie das Disk-Fach, wenn Sie es nicht verwenden.

Behandlung der Disks



- Fassen Sie die Disk am Rand an und drücken Sie leicht auf den Haltepunkt in der Mitte, um sie aus der Hülle zu entnehmen.
- Fassen Sie nicht auf die glänzende Seite der Disk und biegen Sie die Disk nicht.
- Legen Sie die Disk nach Gebrauch zurück in die Hülle.

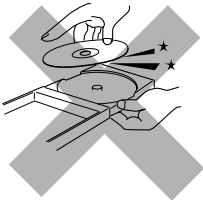

- Zerkratzen Sie die Disk nicht beim Einlegen in die Hülle.
- Vermeiden Sie direkte Sonneneinstrahlung, übermäßige Wärmeeinwirkung und Feuchtigkeit.



So reinigen Sie die Disk

Wischen Sie die Disk mit einem weichen Tuch in einer geraden Linien von der Mitte zum Rand ab.

Verwenden Sie keine Reinigungsmittel wie Schallplattenreiniger, Sprays, Verhütungsmittel oder Reinigungsbenzin, um die Disk zu reinigen.

Reinigen des Geräts

• Flecken auf dem Gerät

Flecken sollten mit einem weichen Tuch entfernt werden. Wenn das Gerät sehr verschmutzt ist, können Sie das Tuch in einem neutralem, mit Wasser verdünnten Reinigungsmittel einweichen und danach gut auswringen. Wischen Sie das Gerät anschließend mit einem trockenen Tuch ab.

• Folgende Behandlungen sollten vermieden werden, um Leistungsverluste und/oder Beschädigungen des Geräts zu verhindern.

- Verwenden Sie KEIN grobes Tuch.
- Reiben Sie NICHT zu hart.
- Verwenden Sie KEINE Verdünnungsmittel bzw. Reinigungsbenzine.
- Wenden Sie KEINE flüchtigen Substanzen wie z.B. Sprays an.
- Lassen Sie KEINE Gegenstände aus Gummi bzw. Kunststoff auf dem Gerät liegen.

Verwenden Sie diese Tabelle, um allgemeine Betriebsprobleme zu beheben. Wenn Sie ein Problem nicht lösen können, setzen Sie sich mit dem nächstgelegenen JVC-Kundendienstzentrum in Verbindung.

PROBLEM	MÖGLICHE URSACHEN	LÖSUNGEN
Die Stromversorgung lässt sich nicht einschalten.	Das Stromkabel.	Stecken Sie den Stecker in die Steckdose.
Die Fernbedienung funktioniert nicht.	<ul style="list-style-type: none"> • Sie sind zu weit entfernt vom Gerät bzw. zeigen nicht auf das Gerät. • Ein Hindernis blockiert den Fernbedienungssensor des Geräts. • Die Taste VCR CONTROL ON wurde gedrückt. • Die Batterie ist leer. • Die Batterie wurde falsch eingelegt (+/-). • Sonnenlicht fällt direkt auf den Sensor. 	<ul style="list-style-type: none"> • Gehen Sie dichter an das Gerät. • Räumen Sie Hindernisse aus dem Weg. • Drücken Sie die Taste VCR CONTROL OFF. (Siehe Seite 54). • Ersetzen Sie die Batterie. • Legen Sie die Batterie korrekt ein. • Vermeiden Sie Sonneneinstrahlung auf den Sensor.
Es erfolgt keine Tonausgabe.	<ul style="list-style-type: none"> • Kurzschluss im Lautsprecherkabel • Das Lautsprecherkabel ist nicht fest angeschlossen. • Es wurde eine falsche Quelle ausgewählt. • Die Lautsprecher sind stummgeschaltet. 	<ul style="list-style-type: none"> • Ersetzen Sie die Lautsprecherkabel. • Stecken Sie die Lautsprecherkabel fest ein. (Siehe Seite 8). • Wählen Sie die korrekte Quelle. (Siehe Seiten 10 bis 15). • Drücken Sie auf MUTING, um die Stummschaltung zu deaktivieren.
Die Wiedergabe erfolgt nur über einen Lautsprecher.	<ul style="list-style-type: none"> • Das Lautsprecherkabel ist nicht korrekt angeschlossen. • Die Balance ist falsch eingestellt. 	<ul style="list-style-type: none"> • Schließen Sie das Kabel korrekt an. (Siehe Seite 7). • Stellen Sie die Balance ein. (Siehe Seite 20 bis 23).
Es erfolgt keine Videoausgabe.	<ul style="list-style-type: none"> • Das Videokabel ist nicht korrekt angeschlossen. • Am Fernseher ist die falsche Eingangsquelle (Programm) gewählt. 	<ul style="list-style-type: none"> • Schließen Sie das Kabel korrekt an. (Siehe Seite 9). • Wählen Sie die korrekte Quelle.
Eine Disk kann nicht abgespielt werden.	<ul style="list-style-type: none"> • Die System- und Regionalcodes sind nicht kompatibel. • Die Kindersicherung ist aktiviert. 	<ul style="list-style-type: none"> • Ersetzen Sie die Disk. (Siehe Seite 25). • Geben Sie das Passwort ein, um den Level der Kindersicherung zu ändern. (Siehe Seite 53).
Video und Audio sind unsauber.	<ul style="list-style-type: none"> • Die Disk ist verschmutzt. • Ein Videorekorder ist zwischen dem Gerät und dem Fernseher angeschlossen. • Die Zoom-Funktion wird aktiviert, wenn die DVD-Wiedergabe angehalten wird. 	<ul style="list-style-type: none"> • Reinigen Sie die Disk. • Verbinden Sie das Gerät direkt mit dem Fernseher. • Drücken Sie ZOOM, um die Zoom-Funktion zu deaktivieren, wenn die DVD-Wiedergabe angehalten wird.
Der Rand des Videobilds fehlt.	<ul style="list-style-type: none"> • Die Größe des Fernsehbilds wurde falsch eingestellt. 	<ul style="list-style-type: none"> • Ändern Sie die Größe des Bilds. (Siehe Seiten 51 bis 52).
Der UKW-Empfang rauscht ständig.	<ul style="list-style-type: none"> • Das Eingangssignal ist zu schwach. • Der Sender ist zu weit entfernt. • Die Antenne ist nicht korrekt angeschlossen. 	<ul style="list-style-type: none"> • Schließen Sie eine externe UKW-Antenne an (siehe Seite 5) oder wenden Sie sich an Ihren Händler. • Wählen Sie einen anderen Sender. • Überprüfen Sie den Anschluss. (Siehe Seite 5).
Das System funktioniert nicht korrekt.	<ul style="list-style-type: none"> • Elektronische Störungen beeinflussen die Leistung des Computers. • Das Gerät wurde starken Temperaturschwankungen ausgesetzt und es kam zu Kondensation im Gehäuse. 	<ul style="list-style-type: none"> • Schalten Sie das Gerät aus, ziehen Sie den Stecker aus der Steckdose und stecken Sie ihn wieder ein. <p style="text-align: center;">ODER</p> <p>Wenn als Signalquelle der DVD-Player gewählt ist und die Wiedergabe angehalten wird, drücken Sie ■ auf der Frontplatte und halten Sie die Taste gedrückt, bis im Display „INITIAL“ angezeigt wird. (Siehe Seite 53). • Schalten Sie das Gerät aus und warten Sie einige Stunden, bevor Sie es wiedereinschalten. </p>
Der Videorekorder kann mit dieser Fernbedienung nicht bedient werden.	<ul style="list-style-type: none"> • Die Fernbedienung ist nicht für die Bedienung des Videorekorders eingestellt. • Der Videorekorder wurde nicht von JVC hergestellt. 	<ul style="list-style-type: none"> • Drücken Sie die Taste VCR CONTROL ON, um den Videorekorder bedienen zu können. (Siehe Seite 54). • Mit dieser Fernbedienung können Sie einen Videorekorder von JVC bedienen, dessen Fernbedienungscode auf Code A eingestellt ist.

Zentraleinheit (XV-THA5)

Verstärker

Vorne/Mitte/Hinten:

35 Watt pro Kanal, min. RMS an 6 Ohm bei 1 kHz, mit einem Gesamtklirrgrad von weniger als 10 %.

Subwoofer:

60 Watt pro Kanal, min. RMS an 3 Ohm bei 1 kHz, mit einem Gesamtklirrgrad von weniger als 10 %.

Audio

Audioeingangsempfindlichkeit/Impedanz (bei 1 kHz)

Analogeingang:

AUX („AUX IN“): 500 mV/47 k Ω

Video

Farbsystem: PAL

Horizontale Auflösung: 480 Zeilen

Rauschabstand: 68 dB

Ausgangspegel
 Composite: 1,0 V(p-p)/75 Ω
 S-Video-Y: 1,0 V(p-p)/75 Ω
 S-Video-C: 0,286 V(p-p)/75 Ω

Tuner

Abstimmbereich UKW : 87,5 – 108,0 MHz
 MW : 522 – 1 629 kHz

Nutzbare Empfindlichkeit FM: 8,0 dBf (0,9 μ V/75 Ω)
 MW-Rahmenantenn: 650 μ V/m

Allgemein

Anschlusswerte: 230 V \sim AC, 50 Hz

Leistungsaufnahme: 120 W (im Betrieb)
 2 W (im Standby-Modus)

Abmessungen (B \times H \times T): 350 \times 80 \times 300 mm

Gewicht: 6,3 kg

Subwoofer (SP-WA5)

Lautsprecher: 20 cm
 Bassreflex, magnetisch abgeschirmt

Belastbarkeit: 60 W

Impedanz: 3 Ω

Frequenzbereich: 25 Hz bis 200 Hz

Abmessungen (B \times H \times T): 219 \times 324 \times 320 mm

Gewicht: 6,2 kg

Satellitenlautsprecher (SP-XSA5)

Lautsprecher: 7 \times 4 cm
 Bassreflex, magnetisch abgeschirmt

Belastbarkeit: 35 W

Impedanz: 6 Ω

Frequenzbereich: 90 Hz bis 20 kHz

Abmessungen (B \times H \times T): 65 \times 144 \times 105 mm

Gewicht: 420 g

Mittellautsprecher (SP-XCA5)

Lautsprecher: 7 \times 4 cm
 Bassreflex, magnetisch abgeschirmt

Belastbarkeit: 35 W

Impedanz: 6 Ω

Frequenzbereich: 90 Hz bis 20 kHz

Abmessungen (B \times H \times T): 143 \times 67 \times 106 mm

Gewicht: 420 g

Design und Daten können ohne vorherige Benachrichtigung geändert werden.

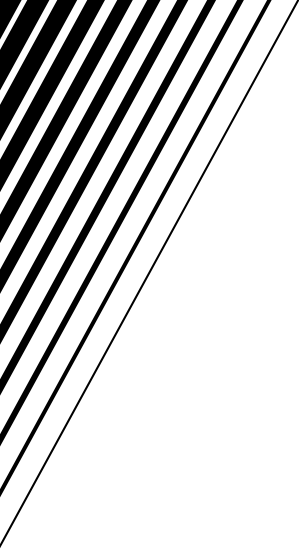

JVC
VICTOR COMPANY OF JAPAN, LIMITED

JVC

DVD DIGITAL CINEMA SYSTEM
DVD DIGITALT BIOGRAFSYSTEM
DIGITAALINEN DVD-KOTITEATTERIJÄRJESTELMÄ
DVD DIGITALT BIOGRAF SYSTEM
DVD DIGITAL KINO SYSTEM
SYSTÈME CINÈMA NUMÉRIQUE DVD
SISTEMA DE CINE DIGITAL DVD
SISTEMA CINEMA DIGITALE DVD

TH-A5R

Consists of XV-THA5R and SP-THA5R
Består av XV-THA5R och SP-THA5R
Sisältää seuraavat osat: XV-THA5R ja SP-THA5R
Består af XV-THA5R og SP-THA5R
Bestehend aus XV-THA5R und SP-THA5R
Se compose de XV-THA5R et SP-THA5R
Consta de XV-THA5R y SP-THA5R
L'impianto è formato da XV-THA5R e SP-THA5R

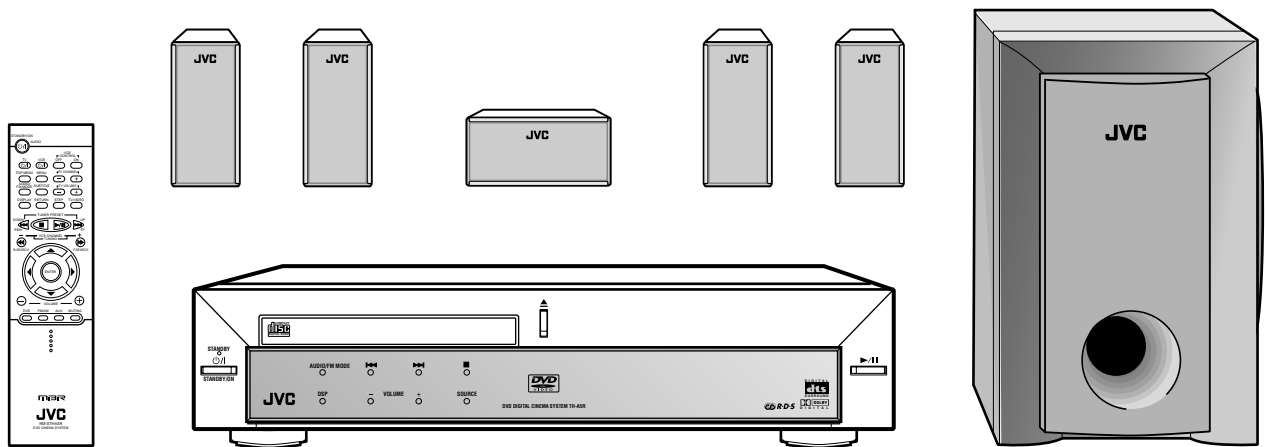

INSTRUCTIONS
BRUKSANVISNING
KÄYTTÖOHJE
INSTRUKTIONSBOG
BEDIENUNGSANLEITUNG
MANUEL D'INSTRUCTIONS
MANUAL DE INSTRUCCIONES
ISTRUZIONI

For Customer Use:

Enter below the Model No. and Serial No. which are located either on the rear, bottom or side of the cabinet. Retain this information for future reference.

Model No. _____

Serial No. _____

LVT0837-006A
[EN]

Varningar, att observera och övrigt/Varoitukset, huomautukset, yms/ Advarsler, forsigtighedsregler og andet/Warnung, Achtung und sonstige Hinweise/Mises en garde, précautions et indications diverses/Avisos, precauciones y otras notas/Avvertenze e precauzioni da osservare

Att observera — Nätströmsknapp (⏻/⏻)

Drag ut nätströmssladden för att stänga av strömmen helt. Strömbrytaren ⏻/⏻ kopplar ej bort nätströmmen. Nätströmmen kan styras med fjärrkontrollen.

Huomautus — ⏻/⏻-näppäin!

Jos haluat katkaista laitteistosta virran kokonaan, irrota sähköpistoke seinäpistorasiasta. Virta on päällä kaikissa virtakytkimen (⏻/⏻) asennoissa. Virran voi kytkeä myös kaukosäätimellä.

Forsigtig — STRØMAFBRYDER! (⏻/⏻)

Tag netstikket ud for at afbryde strømtilførslen fuldstændigt. Med ⏻/⏻ Strømafbyderen alene kan man ikke helt afbryde lysnetforbindelsen. Strømtilførslen kan fjernbetjenes.

Achtung — ⏻/⏻-Schalter!

Den Netzstecker aus der Steckdose ziehen, um die Stromversorgung vollkommen zu unterbrechen. Der Schalter ⏻/⏻ unterbricht in keiner Stellung die Stromversorgung vollkommen. Die Stromversorgung kann mit der Fernbedienung ein- und ausgeschaltet werden.

Attention — Commutateur ⏻/⏻!

Déconnecter la fiche de secteur pour couper complètement le courant. Le commutateur ⏻/⏻ ne coupe jamais complètement la ligne de secteur, quelle que soit sa position. Le courant peut être télécommandé.

Precaución — Interruptor ⏻/⏻!

Desconectar el cable de alimentación para desactivar la alimentación totalmente. Cualquiera que sea la posición de ajuste del interruptor ⏻/⏻, la alimentación no es cortada completamente. La alimentación puede ser controlada remotamente.

Attenzione — L'interruttore ⏻/⏻!

Disinserire la spina del cavo di alimentazione dalla presa della rete elettrica per staccare completamente l'alimentazione. L'interruttore ⏻/⏻ in nessuna posizione stacca la linea di alimentazione elettrica principale. È possibile il controllo remoto dell'alimentazione.

ATT OBSERVERA

För att minska riskerna för elektriska stötar, brand, etc.:

1. Lossa inte på skruvar, lock eller hölje.
2. Utsätt inte enheten för regn eller fukt.

FÖRSIKTIGHET

- Blockera inte ventilationsöppningarna på apparaten. (Om ventilationsöppningarna blockeras av en tidning, en duk eller liknande kan värme i apparaten eventuellt inte komma ut.)
- Placera ingenting med öppen låga, exempelvis ett tänd ljus, på apparaten.
- Använda batterier måste handhas på ett miljömässigt korrekt sätt och de lagar och förordningar som gäller på platsen för begagnade batterier måste följas noga.
- Använd inte apparaten i badrum eller på annan plats med vatten. Placera inte heller behållare fyllda med vatten eller annan vätska (såsom kosmetika, mediciner, blomvaser, blomkrukor, koppar med mera) ovanpå apparaten.

HUOMAUTUS

Vältä sähköiskun ja tulipalon vaara:

1. Älä avaa ruuveja tai koteloä.
2. Älä jätä laitetta sateeseen tai kosteaan paikkaan.

MUISTUTUS!

- Tuuletusrakoja tai -aukkoja ei saa tukkia. (Jos tuuletusraot tai -aukot tukitaan sanomalehdellä tai vaatteella yms., lämpö ei mahdollisesti pääse ulos.)
- Laitteen päälle ei saa asettaa avotulen lähteitä, kuten palavia kynttilöitä.
- Paristoja hävitettäessä on huomioitava ympäristöongelmat. Näiden paristojen hävitystä koskevia paikallisia määräyksiä ja lakeja on noudatettava ehdottomasti.
- Tätä laitetta ei saa käyttää kylpyhuoneessa tai kosteissa tiloissa. Tämän laitteen päälle ei saa asettaa myöskään vedellä tai nesteillä täytettyjä astioita (kuten kosmetiikkaa tai lääkkeitä, kukkavaaseja, ruukkukukkia, kuppeja yms.).

FORSIGTIG

For at reducere faren for elektrisk stød, brand, etc.:

1. Fjern ikke skruer, dæksler eller kabiner.
2. Udsæt ikke dette apparat for regn eller fugt.

FORSIGTIG

- Undgå at tilstoppe ventilationsåbningerne. (Hvis de tilstoppes af avispapir, en klud el.lign., vil varmen muligvis ikke kunne komme ud).
- Undlad at anbringe åben ild (f.eks. tændte stearinlys) oven på apparatet.
- Ved bortskaffelse af batterier bør de miljømæssige konsekvenser tages i betragtning, ligesom de relevante lokale bestemmelser nøje skal overholdes.
- Apparatet må ikke bruges i et badeværelse eller i nærheden af vand. Der bør heller ikke anbringes beholdere med vand eller anden væske (kosmetik, medicin, blomstervaser, potteplanter, kopper osv.) oven på apparatet.

ACHTUNG

Zur Verhinderung von elektrischen Schlägen, Brandgefahr, usw:

1. Keine Schrauben lösen oder Abdeckungen entfernen und nicht das Gehäuse öffnen.
2. Dieses Gerät weder Regen noch Feuchtigkeit aussetzen.

ACHTUNG

- Blockieren Sie keine Belüftungsschlitze oder -bohrungen. (Wenn die Belüftungsöffnungen oder -löcher durch eine Zeitung oder ein Tuch etc. blockiert werden, kann die entstehende Hitze nicht abgeführt werden.)
- Stellen Sie keine offenen Flammen, beispielsweise angezündete Kerzen, auf das Gerät.
- Wenn Sie Batterien entsorgen, denken Sie an den Umweltschutz. Batterien müssen entsprechend den geltenden örtlichen Vorschriften oder Gesetzen entsorgt werden.
- Setzen Sie die Anlage nicht in einem Badezimmer oder an Orten ein, an denen Wasser verwendet wird. Stellen Sie auch keine Behälter, die mit Wasser oder anderen Flüssigkeiten gefüllt sind (beispielsweise Kosmetik- oder Medikamentenbehälter, Blumenvasen, Topfpflanzen, Tassen etc) auf diese Anlage.

ATTENTION

Afin d'éviter tout risque d'électrocution, d'incendie, etc.:

1. Ne pas enlever les vis ni les panneaux et ne pas ouvrir le coffret de l'appareil.
2. Ne pas exposer l'appareil à la pluie ni à l'humidité.

ATTENTION

- Ne bloquez pas les orifices ou les trous de ventilation. (Si les orifices ou les trous de ventilation sont bloqués par un journal un tissu, etc., la chaleur peut ne pas être évacuée correctement de l'appareil.)
- Ne placez aucune source de flamme nue, telle qu'une bougie, sur l'appareil.
- Lors de la mise au rebut des piles, veuillez prendre en considération les problèmes de l'environnement et suivre strictement les règles et les lois locales sur la mise au rebut des piles.
- N'utilisez pas cet appareil dans une salle de bain ou un autre endroit avec de l'eau. Ne placez aucun récipient contenant de l'eau (tel que des cosmétiques ou des médicaments, un vase de fleurs, un pot de fleurs, une tasse, etc.) sur cet appareil.

PRECAUCIÓN

Para reducir riesgos de choques eléctricos, incendio, etc.:

1. No extraiga los tornillos, los cubiertas ni la caja.
2. No exponga este aparato a la lluvia o a la humedad.

PRECAUCION

- No obstruya las rendijas o los orificios de ventilación. (Si las rendijas o los orificios de ventilación quedan tapados con un periódico, un trozo de tela, etc., no se podrá disipar el calor).
- No ponga sobre el aparato ninguna llama al descubierto, como velas encendidas.
- Cuando tenga que descartar las pilas, tenga en cuenta los problemas ambientales y observe estrictamente los reglamentos o las leyes locales sobre disposición de las pilas.
- No utilice este aparato en el cuarto de baño o en lugares donde hay agua. Tampoco coloque ningún recipiente que contenga agua u otros líquidos (frascos de cosméticos o medicinas, floreros, macetas, vasos, etc.) encima de este aparato.

ATTENZIONE

Per ridurre il rischio di scosse elettriche, incendi, ecc...

1. Non togliere viti, coperchi o la scatola.
2. Non esporre l'apparecchio alla pioggia e all'umidità.

AVVERTENZA

- Evitare di ostruire le aperture o i fori di ventilazione con giornali, indumenti etc., in quanto s'impedirebbe al calore di fuoriuscire.
- Non collocare fiamme libere (es. candele accese) sull'apparecchio.
- Le batterie devono essere smaltite nel rispetto dell'ambiente, attenendosi ai regolamenti locali in materia.
- Non usare l'apparecchio in bagno o in locali dove sia presente l'acqua. Evitare assolutamente di collocare contenitori contenenti acqua o liquidi (flaconi di cosmetici o medicinali, vasi di fiori, piante in vaso, tazze etc.) sull'apparecchio.

Per l'Italia:

“Si dichiara che il questo prodotto di marca JVC è conforme alle prescrizioni del Decreto Ministeriale n.548 del 28/08/95 pubblicato sulla Gazzetta Ufficiale della Repubblica Italiana n.301 del 28/12/95.”

Att observera: Ordentlig ventilation

Placera apparaten på följande sätt för att undvika risk för elektriska stötar och eldsvåda, och för att skydda den mot skador:

Framsida: Öppet utrymme utan hinder.

Sidorna: Inga hinder inom 10 cm från sidorna.

Ovansidan: Inga hinder inom 10 cm ovanför ovansidan.

Baksidan: Inga hinder inom 15 cm bakom baksidan.

Undersidan: Inga hinder. Ställ apparaten på en plan yta.

Se dessutom till att ventilationen blir så god som möjligt (se figuren).

Huomautus: Riittävä ilmanvaihto

Sijoita laite seuraavalla tavalla, jotta saadaan vältettyä sähköisku- ja tulipalovaara ja suojattua laite vaurioilta:

Edessä: Esteetön avoin tila

Sivuilla: 10 cm avoin tila sivuista

Päällä: 10 cm avoin tila laitteen pinnasta

Takana: 15 cm avoin tila laitteen takaseinästä

Pohjassa: Esteetön tasainen pinta

Ilmanvaihto on lisäksi pidettävä riittävänä kuvassa näytetyllä tavalla.

Forsigtig: Tilstrækkelig ventilation

Anbring apparatet som anvist herunder, således at risiko for elektriske stød og brand samt beskadigelse undgås:

Forsiden: Åbent sted uden forhindringer.

Sider: Ingen forhindringer indenfor 10 cm fra siderne.

Oversiden: Ingen forhindringer indenfor 10 cm fra oversiden.

Bagsiden: Ingen forhindringer indenfor 15 cm fra bagsiden.

Undersiden: Ingen forhindringer. Anbringes på en plan flade.

Sørg derudover altid for bedst mulig luftcirkulation som vist på illustrationen.

Achtung: Angemessene Ventilation

Stellen Sie das Gerät zur Verhütung von elektrischem Schlag und Feuer und zum Schutz gegen Beschädigung wie folgt auf:

Vorderseite: Offener Platz ohne Hindernisse.

Seiten: Keine Hindernisse innerhalb 10 cm von den Seiten.

Oberseite: Keine Hindernisse innerhalb 10 cm von der Oberseite.

Rückseite: Keine Hindernisse innerhalb 15 cm von der Rückseite.

Unterseite: Keine Hindernisse. Auf eine ebene Oberfläche stellen.

Zusätzlich die bestmögliche Luftzirkulation wie gezeigt erhalten.

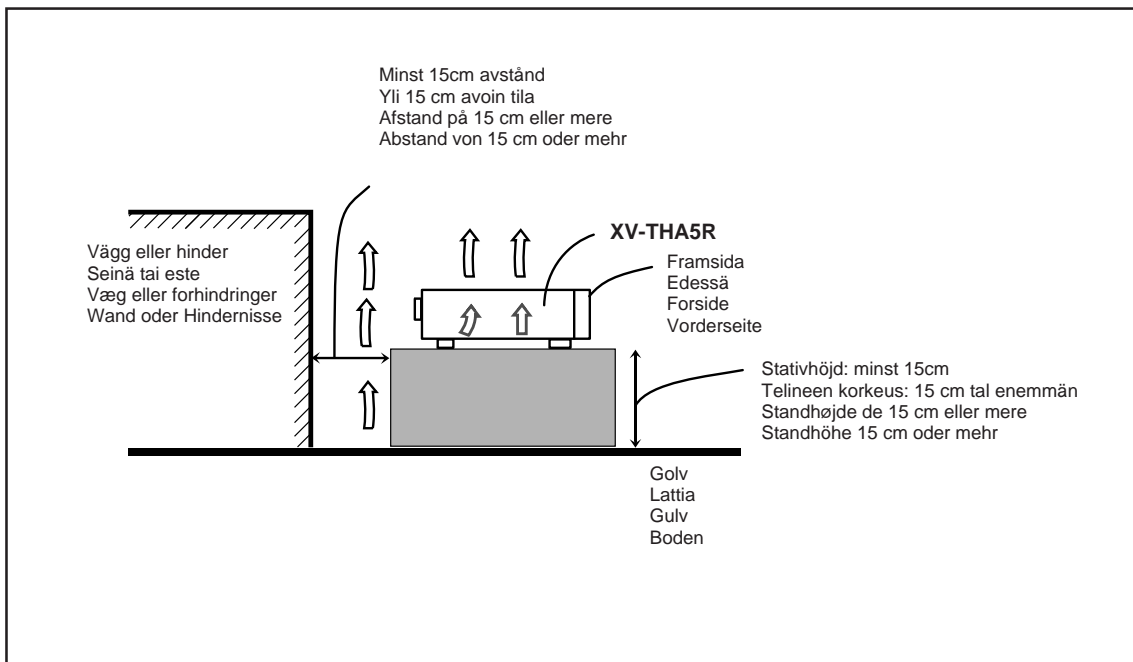

Attention: Ventilation Correcte

Pour éviter les chocs électriques, l'incendie et tout autre dégât.

Disposer l'appareil en tenant compte des impératifs suivants

- Avant: Rien ne doit gêner le dégagement
- Flancs: Laisser 10 cm de dégagement latéral
- Dessus: Laisser 10 cm de dégagement supérieur
- Arrière: Laisser 15 cm de dégagement arrière
- Dessous: Rien ne doit obstruer par dessous; poser l'appareil sur une surface plate.

Veiller également à ce que l'air circule le mieux possible comme illustré.

Precaución: Ventilación Adecuada

Para evitar el riesgo de choque eléctrico e incendio y para proteger el aparato contra daños.

Ubique el aparato de la siguiente manera:

- Frente: Espacio abierto sin obstrucciones
- Lados: 10 cm sin obstrucciones a los lados
- Parte superior: 10 cm sin obstrucciones en la parte superior
- Parte trasera: 15 cm sin obstrucciones en la parte trasera
- Fondo: Sin obstrucciones, colóquelo sobre una superficie nivelada

Además, mantenga la mejor circulación de aire posible como se ilustra.

Attenzione: Problemi di Ventilazione

Per evitare il rischio di folgorazioni ed incendi e proteggere l'unità da danni, installarla nel modo seguente.

- Davanti: Nessun ostacolo, spazio libero
- Lati: Nessun ostacolo per almeno 10 cm
- Sopra: Nessun ostacolo per almeno 10 cm
- Retro: Nessun ostacolo per almeno 15 cm
- Fondo: Libero ed in piano

Inoltre, mantenere il più possibile la circolazione dell'aria.

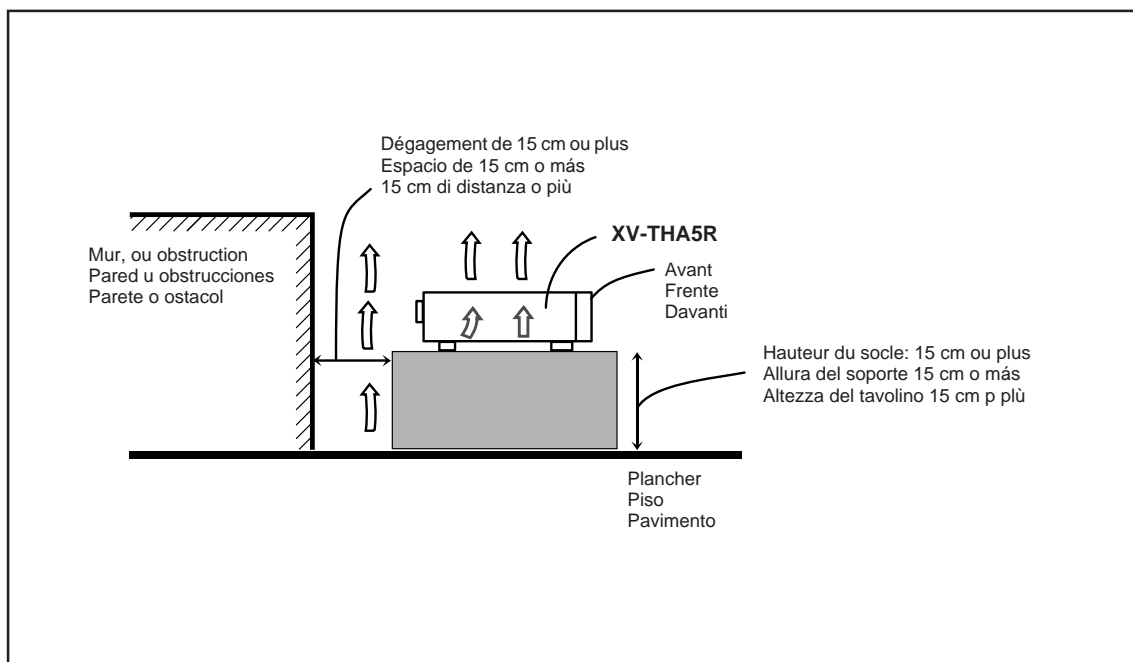

**VIKTIGT BETRÄFFANDE LASERPRODUKTER / TÄRKEITÄ TIETOJA LASERLAITTEISTA /
VIGTIGT FOR LASERPRODUKTER / WICHTIGER HINWEIS FÜR LASER-PRODUKTE /
IMPORTANT POUR LES PRODUITS LASER / IMPORTANTE PARA LOS PRODUCTOS LÁSER /
IMPORTANTE PER I PRODOTTI LASER**

**PLACERING AV ETIKETTER / TARRAT JA NIIDEN SIJAINTI / PLACERING AF MÆRKATER / ANBRINGINGSORTE FÜR
LASER-PRODUKTE / REPRODUCTION DES ETIQUETTES / REPRODUCCIÓN DE ETIQUETAS / RIPRODUZIONE DELLE
ETICHETTE**

- | | |
|--|---|
| ① KLASSIFIKATIONSETIKETT, PLACERAD PÅ BAKSTYCKET | ② VARNINGSSKYLTT, INUTI APPARATEN |
| ① LUOKITUSTARRA, LAITTEEN TAKASEINÄSSÄ | ② VAROITUSTARRA, LAITTEEN SISÄLLÄ |
| ① KLASSIFIKATIONSMÆRKAT | ② ADVARSELSMÆRKAT, PLACERET INDENIAPPARATET |
| ① KLASSIFIKATIONSETIKETTE AN DER RÜCKSEITE | ② WARNETIKETTE IM GERÄTEINNEREN |
| ① ETIQUETTE DE CLASSIFICATION, PLACÉE A L'ARRIÈRE DU COFFRET | ② ETIQUETTE D'AVERTISSEMENT PLACÉE À L'INTERIEUR DE L'APPAREIL |
| ① ETIQUETA DE CLASIFICACIÓN, PEGADA EN LA PARTE POSTERIOR DE LA CAJA | ② ETIQUETA DE ADVERTENCIA, PEGADA EN EL INTERIOR DE LA UNIDAD |
| ① ETICHETTA DI CLASSIFICAZIONE, SITUATA SUL RIVESTIMENTO POSTERIORE | ② ETICHETTA DI AVVERTENZA, SITUATA ALL'INTERNO DELL'APPARECCHIO |

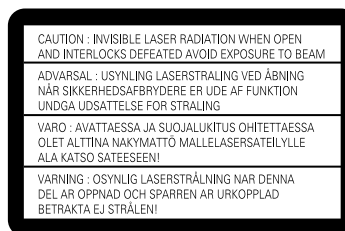
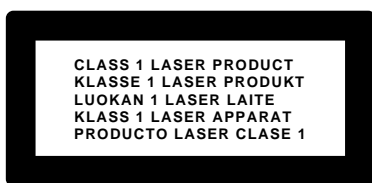

WARNING: Om apparaten används på annat sätt än i denna bruksanvisning specificerats, kan användaren utsättas för osynlig laserstrålning, som överskrider gränsen för laserklass 1.

VAROITUS: Laitteen käyttäminen muulla kuin tässä käyttöohjeessa mainitulla tavalla saattaa altistaa käyttäjän turvallisuusluokan 1 ylittävälle näkymättömälle lasersäteilylle.

VARO: CD-soittimessa on laseriodi jonka aallonpituus on 760-800nm ja jonka tyypillinen optinen antotehe on diodin dohdalla mitattuna 3mW.

ADVARSEL: Usynlig laserstråling ved åbning, når sikkerhedsafbrydere er ude af funktion, Undgå udsættelse for stråling.

ADVERSEL: Usynlig laserstråling ved åpning, når sikkerhetsbryteren er avslott. Unngå utsettelse for stråling.

1. KLASSE 1 LASERPRODUKT
2. **VIKTIGT:** Osynlig laserstrålning när denna del ä öppen och spärren urkopplad. Utsätt dig ej för strålen.
3. **VIKTIGT:** Öppna inte höljet. Die finns ingenting du kan åtgärda inne i enheten. Överlåt all service till kvalificerad servicepersonal.

1. LUOKAN 1 LASERLAITE
2. **VARO:** Näkymättömän lasersäteilyn vaara, jos turvalukitus ei toimi tai ohitetaan.
3. **HUOM:** Älä avaa laitteen kannta. Sisällä ei ole käyttäjän huollettavia osia. Teetä kaikki huoltotyöt valtuutetussa huollossa.

1. KLASSE 1 LASER PRODUKT
2. **ADVARSEL:** Usynlig laserstråling ved åbning, når sikkerhedsafbryderen er ude af funktion. Undgåudsættelse for stråling.
3. **ADVARSEL:** Åbn ikke dækslet. Der findes ingen dele indeni apparet som brugeren kan reparere. Overlad al service till kvalificeret servicepersonale.

1. LASER-PRODUKT DER KLASSE 1
2. **ACHTUNG:** Unsichtbare Laserstrahlung bei Öffnung und fehlerhafter oder beschädigter Spre. Direkten Kontakt mit dem Strahl vermeiden!
3. **ACHTUNG:** Das Gehäuse nicht öffnen. Das Gerät enthält keinerlei Teile, die vom Benutzer gewartet werden können. Überlassen Sie Wartungsarbeiten bitte qualifizierten Kundendienst-Fachleuten.

1. PRODUIT LASER CLASSE 1
2. **ATTENTION:** Radiation laser invisible quand l'appareil est ouvert ou que le verrouillage est en panne ou désactivé. Eviter une exposition directe au rayon.
3. **ATTENTION:** Ne pas ouvrir le couvercle du dessus. Il n'y a aucune pièce utilisable à l'intérieur. Laisser à un personnel qualifié le soin de réparer votre appareil.

1. PRODUCTO LASER CLASE 1
2. **PRECAUCIÓN:** En el interior hay radiación láser invisible. Evite el contacto directo con el haz.
3. **PRECAUCIÓN:** No abra la tapa superior. En el interior de la unidad no existen piezas reparables por el usuario; deje todo servicio técnico en manos de personal calificado.

1. PRODOTTO LASER CLASSE 1
2. **ATTENZIONE:** Radiazione laser invisibile quando l'apparecchio è aperto ed il dispositivo di sicurezza è guasto o disattivato. Evitare l'esposizione diretta ai raggi.
3. **ATTENZIONE:** Non aprire il coperchio superiore. Non vi sono parti adoperabili dall'utente all'interno di questo apparecchio; lasciare tutti i controlli a personale qualificato.

Bedienungselemente	2	Wiedergabe über das Disk-Menü	29
Zentraleinheit	2	Direktes Aufrufen eines bestimmten Abschnitts	29
Fernbedienung	3	Suchen nach einen bestimmten Punkt	30
Erste Schritte	4	Wiederholen der Wiedergabe	30
Vor der Installation	4	■ Wiedergabewiederholung	30
Prüfen des im Lieferumfang enthaltenen Zubehörs	4	■ A–B-Wiederholung	30
Einlegen der Batterien in die Fernbedienung	4	Programmieren der Wiedergabereihenfolge der Kapitel	
Anschließen der UKW- und MW-Antennen	5	—Wiedergabeprogrammierung	31
Lautsprecheraufstellung	6	Wiedergeben von DVD-Spezialeffekten	33
Anschließen der Lautsprecher	7	■ Standbild-/Bild-für-Bild-Wiedergabe	33
Anschließen der Audio-/Videokomponenten	8	■ Wiedergabe in Zeitlupe	33
DVD-Grundfunktionen	10	■ Zoom	33
1 Einschalten der Stromversorgung	10	VCD/CD-Wiedergabe	34
2 Legen Sie eine DVD ein	10	Anzeigen der Bildschirmleiste	34
3 Starten Sie die Wiedergabe	10	Anzeigen der Restzeit	34
4 Einstellen der Lautstärke	10	Wiedergabe über Disk-Menü (Nur für VCD)	35
5 Aktivieren realistischer Klangfelder	11	Direktes Aufrufen eines bestimmten Abschnitts	35
6 Halten Sie die Wiedergabe an	11	Suchen nach einen bestimmten Punkt	35
VCD/CD-Grundfunktionen	12	Wiederholen der Wiedergabe	36
1 Einschalten der Stromversorgung	12	■ Wiederholen der Wiedergabe	36
2 Legen Sie eine VCD/CD ein	12	■ A–B-Wiederholung	36
3 Starten Sie die Wiedergabe	12	Programmieren der Wiedergabereihenfolge der Tracks	
4 Einstellen der Lautstärke	12	—Wiedergabeprogrammierung	37
5 Aktivieren realistischer Klangfelder	13	Auswählen des Wiedergabekanals	38
6 Halten Sie die Wiedergabe an	13	Wiedergeben von Spezialeffekten bei VCDs	39
Tuner-Grundfunktionen	14	■ Standbild-/Bild-für-Bild-Wiedergabe	39
1 Einschalten der Stromversorgung	14	■ Wiedergabe in Zeitlupe	39
2 Wählen Sie das Frequenzband	14	■ Zoom	39
3 Einstellen der Lautstärke	14	MP3—Einführung	40
4 Stellen Sie einen Sender ein	14	MP3-Wiedergabe	41
Weitere Grundfunktionen	15	Starten der Wiedergabe	41
Verwenden von externen Geräten	15	Verwendung der Bildschirmanzeige für die Bedienung	42
Ausschalten der Stromversorgung mit Hilfe der Schaltuhr	15	Direktes Aufrufen eines bestimmten Tracks	43
Lautsprechereinstellungen	16	Wiederholen der Wiedergabe	43
Eingeben der Lautsprecherinformationen	16	Tunerbedienung	44
Einstellen der Verzögerungszeit	17	Manuelles Einstellen von Sendern	44
Erzeugen realistischer Klangfelder	18	Speichern von Sendern und Abrufen von	
■ Dolby Digital und DTS Digital Surround	18	gespeicherten Sendern	45
■ Dolby Surround	18	Auswählen des UKW-Empfangsmodus	45
■ DSP (Digital Signal Processor)-Modi	19	Verwenden des RDS-Systems (Radiodatensystems) für den	
Einstellen des Stereoklangs	20	Empfang von UKW-Sendern	46
Einstellungen für Dolby Digital und DTS Digital Surround ...	21	Suchen einer Sendung nach PTY-Codes	47
Aktivieren der Komprimierung des Dynamikbereichs		Vorübergehendes Umschalten auf Verkehrsinformationen	48
(D.R.C)	21	■ Funktionsweise von EON (Enhanced Other Network)	48
Einstellungen für Dolby Surround	22	■ Beschreibung der PTY-Codes	49
Einstellen der DSP-Modi	23	Einrichten der DVD-Voreinstellungen	50
Einstellen der DSP-Sound-Parameter	24	Einstellen der Sprache	50
DVD/VCD/CD—Eine Einführung	25	DVD-Systemeinstellungen—Einführung	51
Disk-Grundfunktionen	26	Einstellen der Kindersicherung	53
DVD-Wiedergabe	27	Betrieb der einzelnen JVC Komponenten	54
Anzeigen der Bildschirmleiste	27	Bedienen von Fernsehern anderer Hersteller ..	55
Auswählen der Untertitel	28	Wartung	56
Auswählen der Audio-Sprachen	28	Fehlersuche	57
Auswählen der Ansichten aus verschiedenen Winkeln	28	Technische Daten	58
Anzeigen der Restzeit	29		

Zentraleinheit

Frontplatte

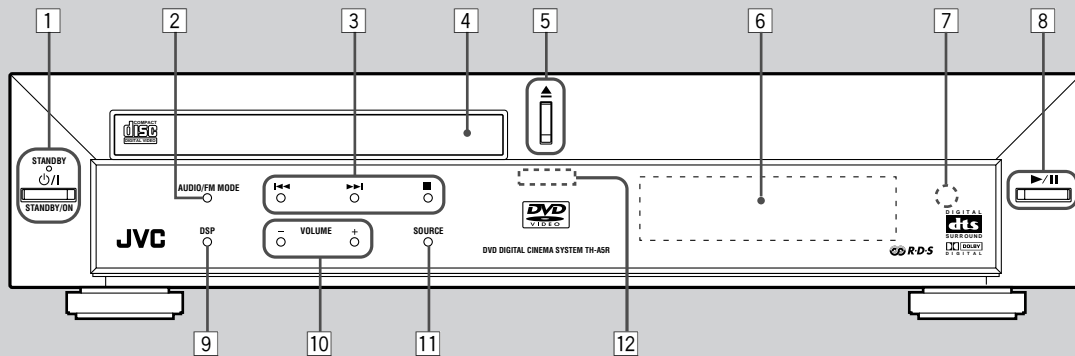

Weitere Einzelheiten, finden Sie auf den in Klammern angegebenen Seiten.

Frontplatte

- | | |
|--|---|
| <p>1 Taste STANDBY/ON \odot/I und Lampe STANDBY (10 – 14)</p> <p>2 Taste AUDIO/FM MODE (28, 38, 45)</p> <p>3 Multifunktionsstasten
• \lll, \lll und \blacksquare</p> <p>4 Disk-Fach (10, 12)</p> <p>5 Taste \blacktriangle (zum Öffnen/Schließen) (10 – 13, 32, 37, 41)
• Außerdem wird durch Drücken dieser Taste das Gerät eingeschaltet und die Signalquelle des DVD-Players gewechselt.</p> <p>6 Display</p> | <p>7 Fernbedienungssensor</p> <p>8 Taste $\blacktriangleright/\text{II}$ (Wiedergabe/Pause) (10, 12, 26, 41)
• Außerdem wird durch Drücken dieser Taste das Gerät eingeschaltet und die Signalquelle des DVD-Players gewechselt.</p> <p>9 Taste DSP (11, 13, 23)</p> <p>10 Tasten VOLUME + und – (10, 12, 14)</p> <p>11 Taste SOURCE (14, 15, 44, 45)</p> <p>12 Leuchtanzeige (10, 12, 14)</p> |
|--|---|

Display

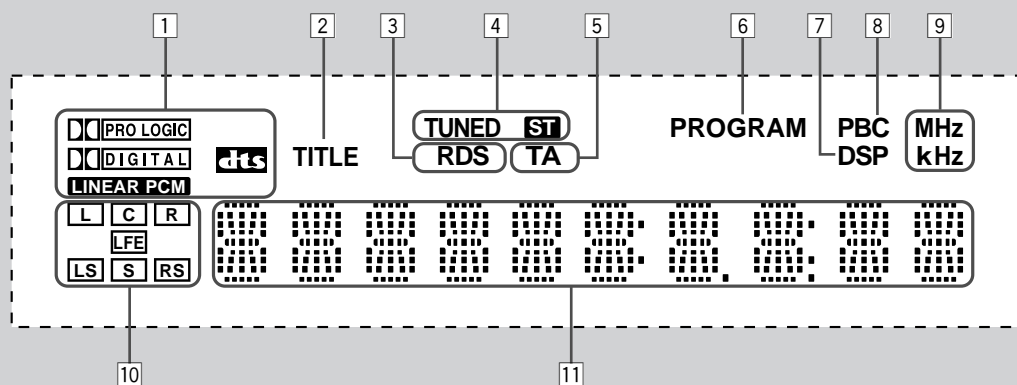

Weitere Einzelheiten, finden Sie auf den in Klammern angegebenen Seiten.

Display

- | | |
|--|---|
| <p>1 Signalformatanzeigen (11, 13, 18)
• PRO LOGIC, DOLBY DIGITAL, DTS und LINEAR PCM</p> <p>2 TITLE-Anzeige (26)</p> <p>3 RDS-Anzeige (46)</p> <p>4 Tunermodusanzeigen (14, 44, 45)
• TUNED und ST (estéreo)</p> <p>5 TA- (Verkehrsfunk) Anzeige (48)</p> | <p>6 PROGRAM-Anzeige (31, 37, 45)</p> <p>7 DSP-Anzeige (23)</p> <p>8 PBC- (Play Back Control) Anzeige (34, 35)</p> <p>9 Frequenzeinheiten-Anzeigen
• MHz (bei UKW-Sender) und kHz (bei MW-Sender)</p> <p>10 Tonkanalanzeigen
• Zeigen an, welche Tonkanäle derzeit wiedergegeben werden.</p> <p>11 Hauptanzeigefeld</p> |
|--|---|

Fernbedienung

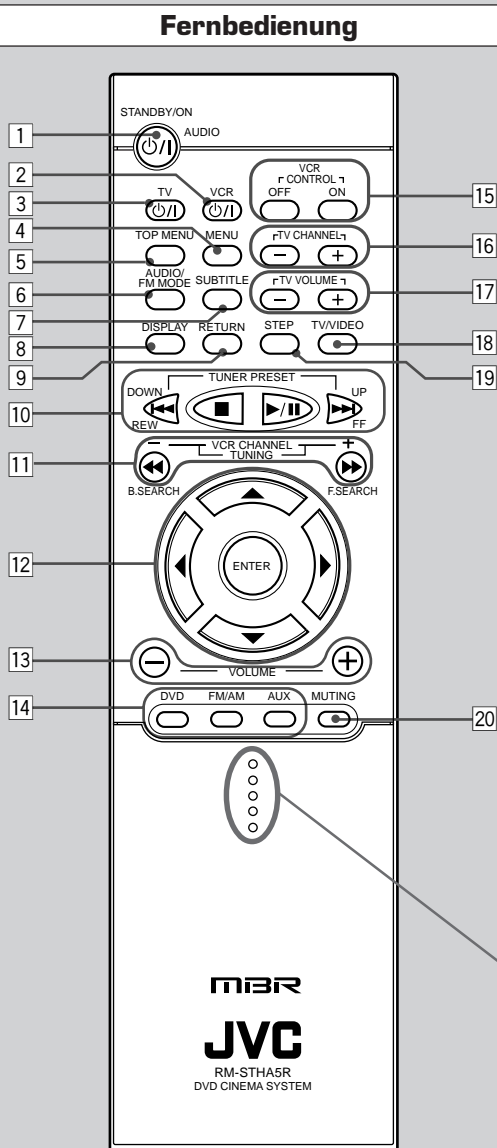

Unter der Abdeckung

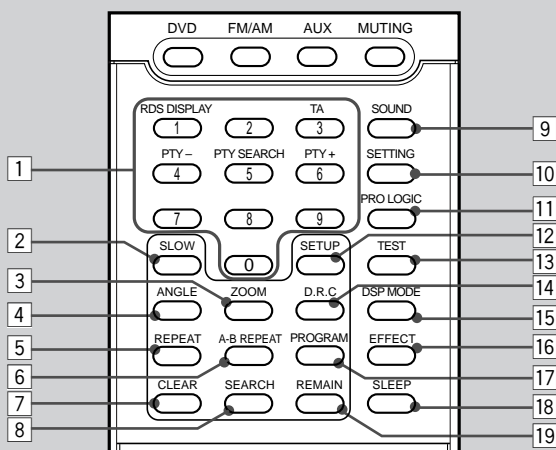

Weitere Einzelheiten finden Sie auf den in Klammern angegebenen Seiten.

- 1 Taste STANDBY/ON \odot/I AUDIO (10 – 14)
- 2 Taste VCR \odot/I (54)
- 3 Taste TV \odot/I (10, 12, 54, 55)
- 4 Taste MENU (29, 35)
- 5 Taste TOP MENU (29)
- 6 Taste AUDIO/FM MODE (28, 38, 45)
- 7 Taste SUBTITLE (28)
- 8 Taste DISPLAY (27, 34, 41)
- 9 Taste RETURN (35, 51, 52)
- 10 Tasten \lll , \blacksquare , \ggg und II
Tasten TUNER PRESET UP und DOWN (45)
Tasten FF (Schnell Vorwärtssuche) und REW (Zurückspulen)
• Durch Drücken von \ggg wird außerdem das Gerät eingeschaltet.
- 11 Tasten VCR CHANNEL + und – (54)
Tasten TUNING + und – (14, 44)
Tasten \ggg F. (Vorlauf) SEARCH und \lll B. (Rücklauf) SEARCH
- 12 Menüwahl-tasten
• Tasten \blacktriangleright , \blacktriangleleft , \blacktriangleup und \blacktriangledown
• Taste ENTER
- 13 Tasten VOLUME + und – (10, 12, 14)
- 14 Tasten zum Auswählen der Signalquelle (14, 15, 44)
• DVD, FM/AM, AUX
• Durch Drücken einer dieser Tasten wird außerdem das Gerät eingeschaltet.
- 15 Tasten VCR CONTROL ON und OFF (54)

WICHTIG:

Wenn Sie die Taste VCR CONTROL ON betätigen, funktioniert diese Fernbedienung NUR für den Videorekorder von JVC. Wenn Sie auch das System wieder steuern möchten, drücken Sie VCR CONTROL OFF.

- 16 Tasten TV CHANNEL + und – (54, 55)
- 17 Tasten TV VOLUME + und – (54, 55)
- 18 Taste TV/VIDEO (10, 12, 54, 55)
- 19 Taste STEP (33, 39)
- 20 Taste MUTING (10, 12)

Um die Abdeckung der Fernbedienung zu öffnen, drücken Sie hier und schieben Sie die Abdeckung nach unten.

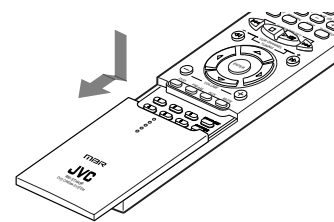

Unter der Abdeckung

- 1 Zifferntasten (29, 35, 43, 54, 55)
- 2 Taste SLOW (33, 39)
- 3 Taste ZOOM (33, 39)
- 4 Taste ANGLE (28)
- 5 Taste REPEAT (30, 36, 43)
- 6 Taste A–B REPEAT (31, 36)
- 7 Taste CLEAR (29, 35, 38)
- 8 Taste SEARCH (29, 35, 43)
- 9 Taste SOUND (20 – 24)
- 10 Taste SETTING (16, 17)
- 11 Taste PRO LOGIC (15, 17, 22)
- 12 Taste SETUP (51 – 53)
- 13 Taste TEST (19)
- 14 Taste D.R.C (21)
- 15 Taste DSP MODE (11, 13, 23, 24)
- 16 Taste EFFECT (24)
- 17 Taste PROGRAM (31, 32, 37, 45)
- 18 Taste SLEEP (15)
- 19 Taste REMAIN (29, 34)

Vor der Installation

Allgemeine Vorsichtsmaßnahmen

- Führen Sie KEINE metallischen Objekte in das Gerät ein.
- Demontieren Sie das Gerät NICHT, indem Sie Schrauben herausdrehen und die Rückwand oder den Gehäusedeckel abnehmen.
- Setzen Sie das Gerät WEDER Regen NOCH Feuchtigkeit aus.

Aufstellungsorte

- Stellen Sie das Gerät an einem ebenen Ort auf, der vor Feuchtigkeit geschützt ist.
- Die Umgebungstemperatur muss zwischen 5°C und 35°C liegen.
- Achten Sie darauf, dass das Gerät gut belüftet ist. Durch schlechte Belüftung bildet sich ein Wärmestau im Gerät, der es beschädigen kann.

Umgang mit der Zentraleinheit

- Fassen Sie das Netzkabel NICHT mit nassen Händen an.
- Ziehen Sie NICHT am Netzkabel, um den Stecker aus der Netzsteckdose zu ziehen. Ziehen Sie immer direkt am Stecker, um das Kabel nicht zu beschädigen.
- Verlegen Sie das Netzkabel nicht in der Nähe der Verbindungskabel und der Antenne. Das Netzkabel kann Rauschen oder Bildstörungen verursachen. Es wird empfohlen, ein Koaxialantennenkabel zu verwenden, da es über eine gute Abschirmung gegenüber Störungen verfügt.
- Wenn die Stromversorgung ausfällt oder das Netzkabel gezogen wird, werden die gespeicherten Daten wie z.B. eingestellte UKW- und MW-Sender sowie Klangeinstellungen nach ein paar Tagen gelöscht.

Prüfen des im Lieferumfang enthaltenen Zubehörs

Überprüfen Sie, ob alle nachfolgend aufgeführten Zubehörteile in der Verpackung enthalten sind. Die Zahl in Klammern gibt die Menge der zum Lieferumfang gehörenden Teile an.

- Fernbedienung (1)
- Batterien (2)
- MW-Rahmenantenne (1)
- UKW-Antenne (1)
- Videokabel (1)
- Lautsprecherkabel
 - 5 m (4)* : Für den linken Frontlautsprecher, den rechten Frontlautsprecher, den Mittenlautsprecher und den Subwoofer.
 - 10 m (2)* : Für den linken hinteren und den rechten hinteren Lautsprecher.

* Die Länge der Lautsprecherkabel ist näherungsweise angegeben.

Sollten Teile fehlen, setzen Sie sich sofort mit Ihrem Fachhändler in Verbindung.

Einlegen der Batterien in die Fernbedienung

Legen Sie vor Verwendung der Fernbedienung die beiden mitgelieferten Batterien ein.

- Wenn Sie die Fernbedienung verwenden, richten Sie sie direkt auf den Fernbedienungssensor der Zentraleinheit.

1. Nehmen Sie die Abdeckung des Batteriefachs auf der Rückseite der Fernbedienung ab.

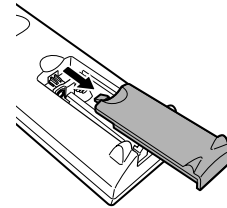

2. Legen Sie die Batterien ein. Beachten Sie dabei unbedingt die Polarität: (+) an (+) und (-) an (-).

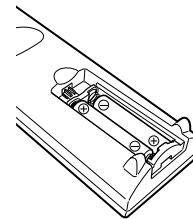

3. Setzen Sie die Abdeckung wieder ein.

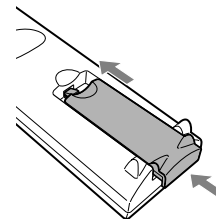

Wenn der Steuerbereich oder die Wirksamkeit der Fernbedienung nachlässt, wechseln Sie die Batterien aus. Verwenden Sie zwei Trockenzellbatterien des Typs UM-4 „AAA“/IEC „R03“.

ACHTUNG:

Beachten Sie die nachstehenden Vorsichtsmaßnahmen, um zu vermeiden, dass die Batterien auslaufen oder aufplatzen:

- Legen Sie die Batterien unter Einhaltung der Polarität in die Fernbedienung ein: (+) an (+) und (-) an (-).
- Verwenden Sie immer den richtigen Batterietyp. Ähnlich aussehende Batterien weisen möglicherweise unterschiedliche Spannungen auf.
- Wechseln Sie stets beide Batterien gleichzeitig aus.
- Setzen Sie die Batterien weder Hitze noch offener Flamme aus.

Anschließen der UKW- und MW-Antennen

Wenn der MW-Empfang schlecht ist, schließen Sie einen Einzeldraht mit Vinylummantelung an (nicht im Lieferumfang enthalten).

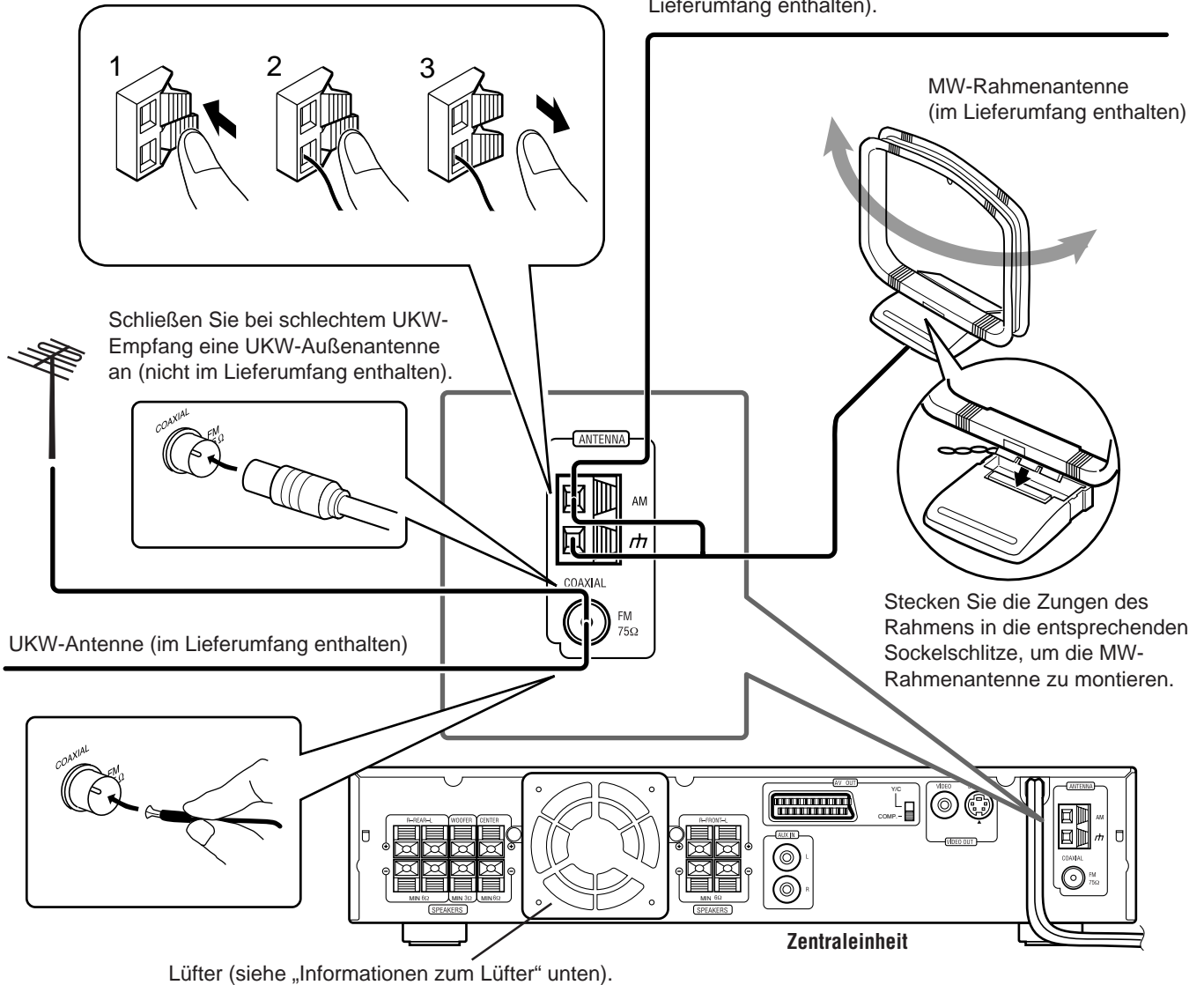

Anschluss der UKW-Antenne

Schließen Sie die mitgelieferte UKW-Antenne vorübergehend an den Anschluss FM 75 Ω COAXIAL an.

Verlegen Sie die mitgelieferte UKW-Antenne horizontal.

- Schließen Sie bei schlechtem Empfang eine UKW-Außenantenne an. Bevor Sie ein 75 Ω-Koaxialkabel (mit Standardstecker) anschließen, ziehen Sie die mitgelieferte UKW-Antenne ab.

Anschluss der MW-Antenne

Schließen Sie die mitgelieferte MW-Rahmenantenne an die Anschlüsse AM und rh an.

Drehen Sie die Rahmenantenne so lange, bis der Empfang am besten ist.

- Schließen Sie bei schlechtem Empfang einen Draht mit Vinylummantelung als Außenantenne an den Anschluss AM an. (Die MW-Rahmenantenne bleibt weiterhin angeschlossen).

Hinweis:

Wenn das Kabel der MW-Rahmenantenne mit Vinyl ummantelt ist, entfernen Sie einen Teil der Ummantelung, indem Sie sie wie in der Abbildung gezeigt mit einer Drehbewegung abziehen.



Informationen zum Lüfter

Auf der Rückseite der Zentraleinheit ist ein Lüfter eingebaut, der eine Überhitzung des Geräts verhindert und so den ordnungsgemäßen Betrieb der Zentraleinheit gewährleistet. Wenn die Temperatur im Geräteinneren steigt, wird der Lüfter automatisch gestartet und versorgt den Innenraum der Zentraleinheit mit kühler Luft.

Beachten Sie folgende Sicherheitshinweise:

- Achten Sie darauf, dass das Gerät gut belüftet ist. Bei schlechter Belüftung bildet sich ein Wärmestau im Gerät, der es beschädigen kann.
- Blockieren Sie den Lüfter sowie die Lüftungsöffnungen NICHT. (Die Blockierung durch Zeitungspapier, Stoff o.ä. hat eine Überhitzung des Geräts zur Folge).

Lautsprecheraufstellung

Deutsch

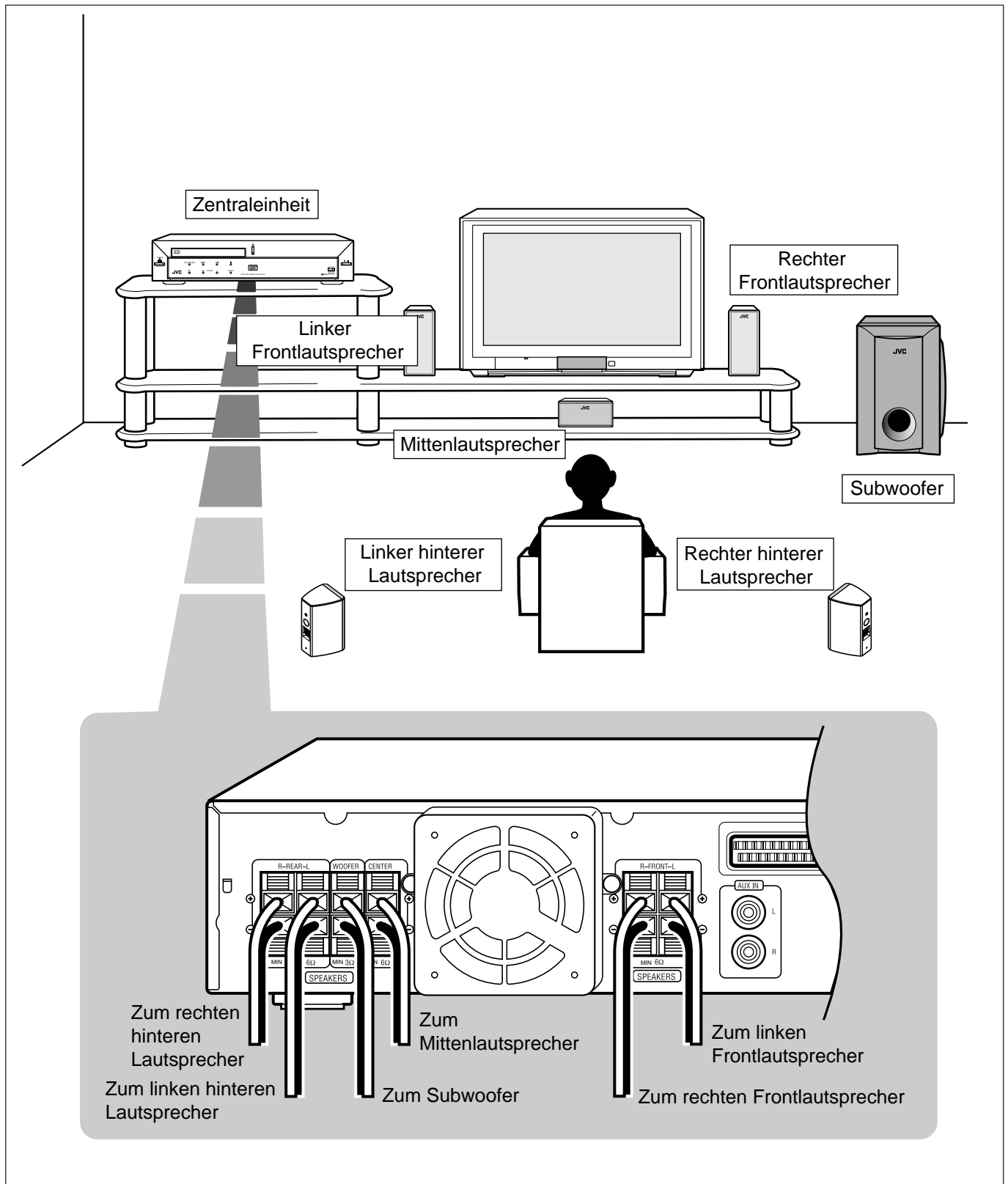

Anschließen der Lautsprecher

Schließen Sie die Satellitenlautsprecher, den Mittenlautsprecher und den Subwoofer mit Hilfe der mitgelieferten Lautsprecherkabel an die Anschlüsse auf der Rückseite der Zentraleinheit an.

Anhand der an den Lautsprecherkabeln angebrachten Schildchen können Sie ersehen, welches Kabel an welchen Anschluss angeschlossen werden muss.

- Die vier Satellitenlautsprecher können an einer beliebigen Position aufgestellt werden: vorne links und rechts sowie hinten links und rechts.
- Schließen Sie das weiße Kabel an den roten Anschluss (+) und das schwarze Kabel an den schwarzen Anschluss (-) an.

ACHTUNG:

Verwenden Sie ausschließlich Lautsprecher mit der gleichen SPEAKER IMPEDANCE (Lautsprecherimpedanz), die an den Lautsprecheranschlüssen angegeben ist.

Anschließen der Lautsprecherkabel an die entsprechenden Anschlüsse

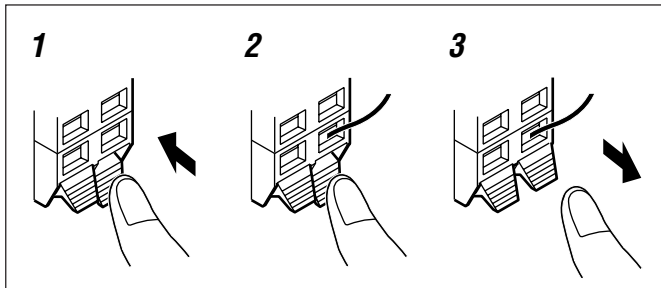

- 1 Öffnen Sie die Lautsprecherklemme, indem Sie darauf drücken.**
- 2 Führen Sie das Lautsprecherkabel ein.**
- 3 Schließen Sie die Lautsprecherklemme, indem Sie sie loslassen.**

Hinweis:

Ist das Lautsprecherkabel mit Vinyl ummantelt, entfernen Sie den letzten Teil der Ummantlung, indem Sie sie wie in der Abbildung gezeigt mit einer Drehbewegung abziehen.



Hinweise zur Aufstellung der Lautsprecher

Um die bestmöglichen Ergebnisse mit diesem System zu erzielen, sollten sämtliche Lautsprecher, mit Ausnahme des Subwoofers, im selben Abstand von der Zuhörerposition platziert sein. Die Vorderseite der Lautsprecher sollte auf den Zuhörer gerichtet sein. Da Bassfrequenzen nicht gerichtet abgestrahlt werden, können Sie den Subwoofer an einem beliebigen Ort aufstellen. In den meisten Fällen wird er gegenüber dem Hörer aufgestellt.

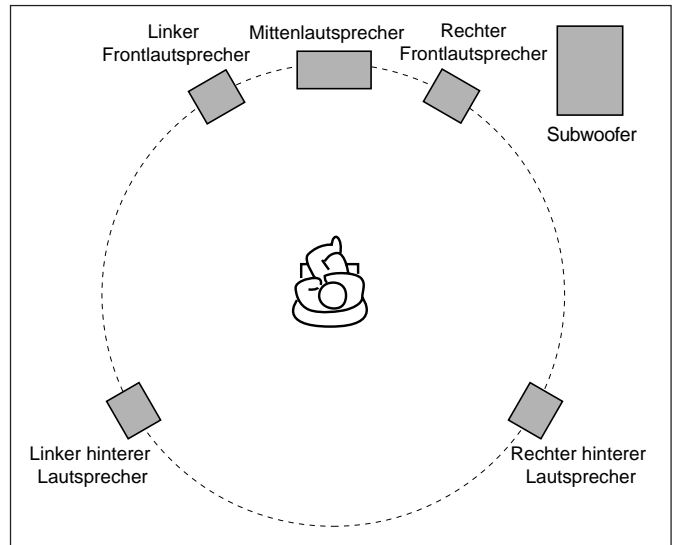

Wenn Sie die Lautsprecher nicht im selben Abstand von der Hörerposition platzieren können

Sie können die Verzögerungszeit für den Mittenlautsprecher und die hinteren Lautsprecher einstellen. Ausführliche Informationen zu das Einstellen der Verzögerungszeit finden Sie unter „Einstellen der Verzögerungszeit“ auf Seite 17.

Hinweis:

Sie können die Phase der Subwooferklänge umkehren, indem Sie das Lautsprecherkabel umgekehrt einstecken: Verbinden Sie das weiße Kabel mit dem schwarzen Anschluss und das schwarze Kabel mit dem roten Anschluss. Durch eine Phasenumkehr können Sie möglicherweise effektivere Basstöne erzielen.

ACHTUNG:

- Wenn Sie die Satellitenlautsprecher an der Wand anbringen möchten, ziehen Sie einen Spezialisten hinzu. Bringen Sie die Lautsprecher NICHT selbst an der Wand an, da ansonsten unvorhersehbare Schäden an den Lautsprechern oder den Wänden entstehen können.
- Auch die Wahl der Position beim Anbringen der Lautsprecher an der Wand erfordert Fachkenntnis und Voraussicht. Personen könnten verletzt werden und Sachschaden kann entstehen, wenn Sie die Lautsprecher an einer ungeeigneten Stelle anbringen.

Anschließen der Audio-/Videokomponenten

Schalten Sie die Stromversorgung aller Komponenten aus, bevor Sie die Verbindungen vornehmen.

Anschließen von Audiokomponenten

Schließen Sie die Audiokomponente mit Hilfe eines Audiokabels an die Zentraleinheit an. Verwenden Sie dazu das mit der Komponente mitgelieferte Kabel oder kaufen Sie das Kabel im Fachhandel.

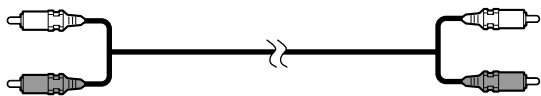

Audiokabel (nicht im Lieferumfang enthalten)

Die folgenden Abbildungen der Eingänge/Ausgänge zeigen typische Beispiele.

Wenn Sie eine Komponente anschließen, lesen Sie auch in der entsprechenden Bedienungsanleitung nach, da die jeweiligen Anschlussbezeichnungen auf der Geräterückseite von Komponente zu Komponente unterschiedlich sein können.

Wenn Sie ein Gerät zur Klangregelung, z.B. einen grafischen Equalizer, zwischen die Signalquelle und die Zentraleinheit schalten, kann die Klangwiedergabe des Systems verzerrt sein.

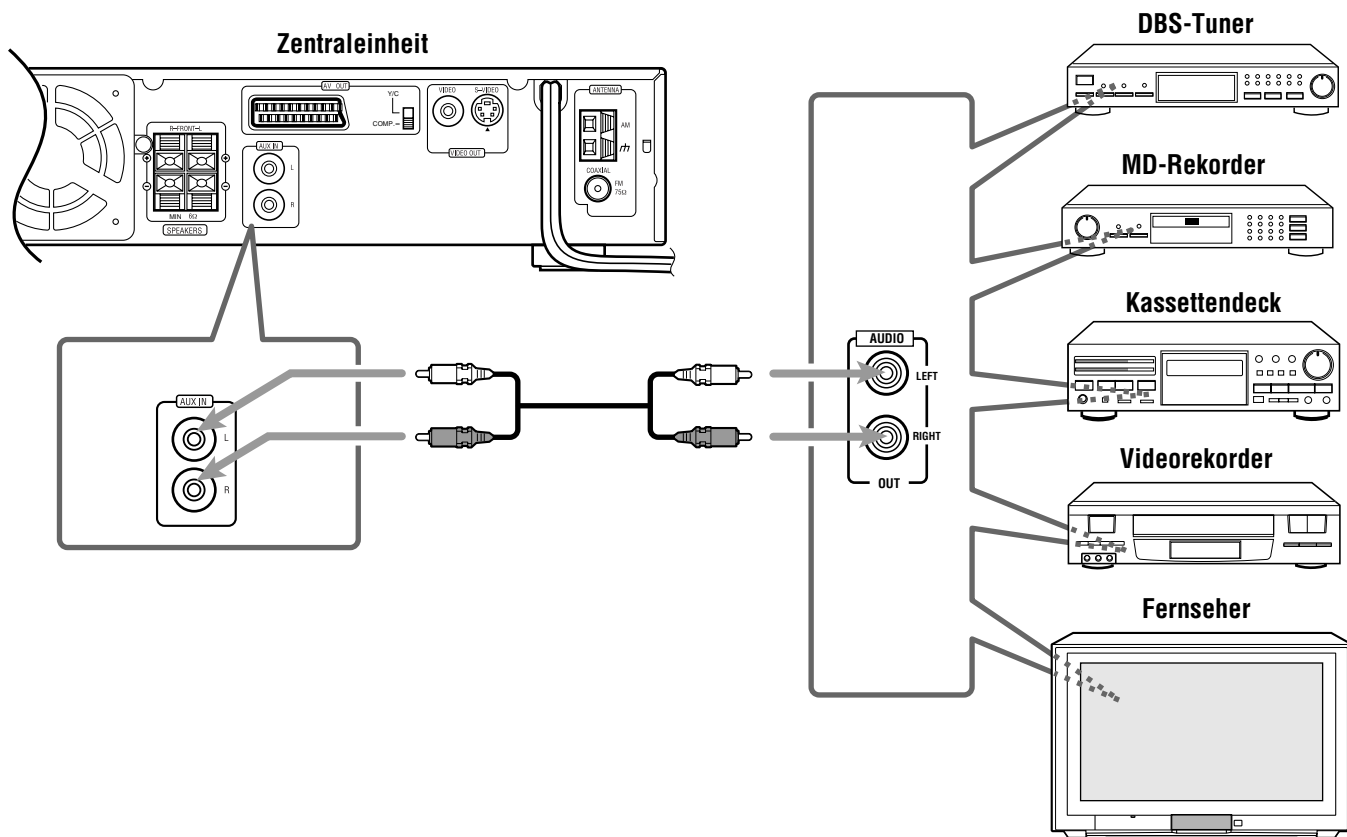

Anschließen des Fernsehers

Das S-Videokabel und das SCART-Kabel sind nicht im Lieferumfang dieses Systems enthalten. Verwenden Sie das/die mit der Komponente mitgelieferte(n) Kabel oder kaufen Sie das/die Kabel im Fachhandel.

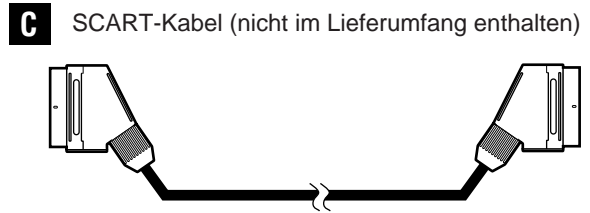
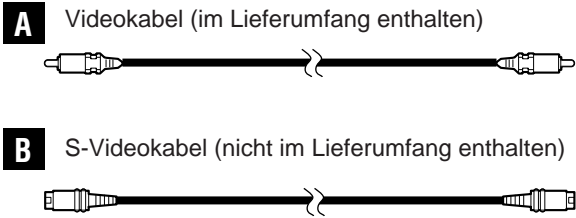

Sie können zwischen drei Verbindungstypen wählen: **A**, **B** oder **C**.

Bei Verwendung eines Composite- oder S-Videokabels

- Wenn Ihr Fernsehgerät über einen S-Videoanschluss (Hosidenanschluss) verfügt, schließen Sie es mit Hilfe eines S-Videokabels (nicht im Lieferumfang enthalten) an **B**. Über diesen Anschluss können Sie eine bessere Bildqualität erreichen als über ein Composite-Videokabel nach Verbindungstyp **A**.

Bei Verwendung eines SCART-Kabels (**C**)

- Wenn Ihr Fernsehgerät für S-Video-Signale (Hosidensignale) geeignet ist, stellen Sie den Schalter Y/C-COMP. der Zentraleinheit auf Y/C ein. Mit der S-Video- (Hosiden) Einstellung können Sie eine bessere Bildqualität erreichen.
- Wenn Ihr Fernsehgerät nicht für S-Video-Signale (Hosidensignale) geeignet ist, stellen Sie den Schalter Y/C-COMP. auf COMP. ein.

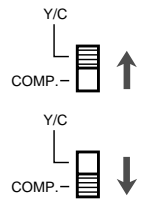

Bei den folgenden Abbildungen handelt es sich um typische Beispiele. Wenn Sie ein Fernsehgerät anschließen, lesen Sie auch in der entsprechenden Bedienungsanleitung nach, da die jeweiligen Anschlussbezeichnungen auf der Geräte- und Geräterückseite von Gerät zu Gerät unterschiedlich sein können.

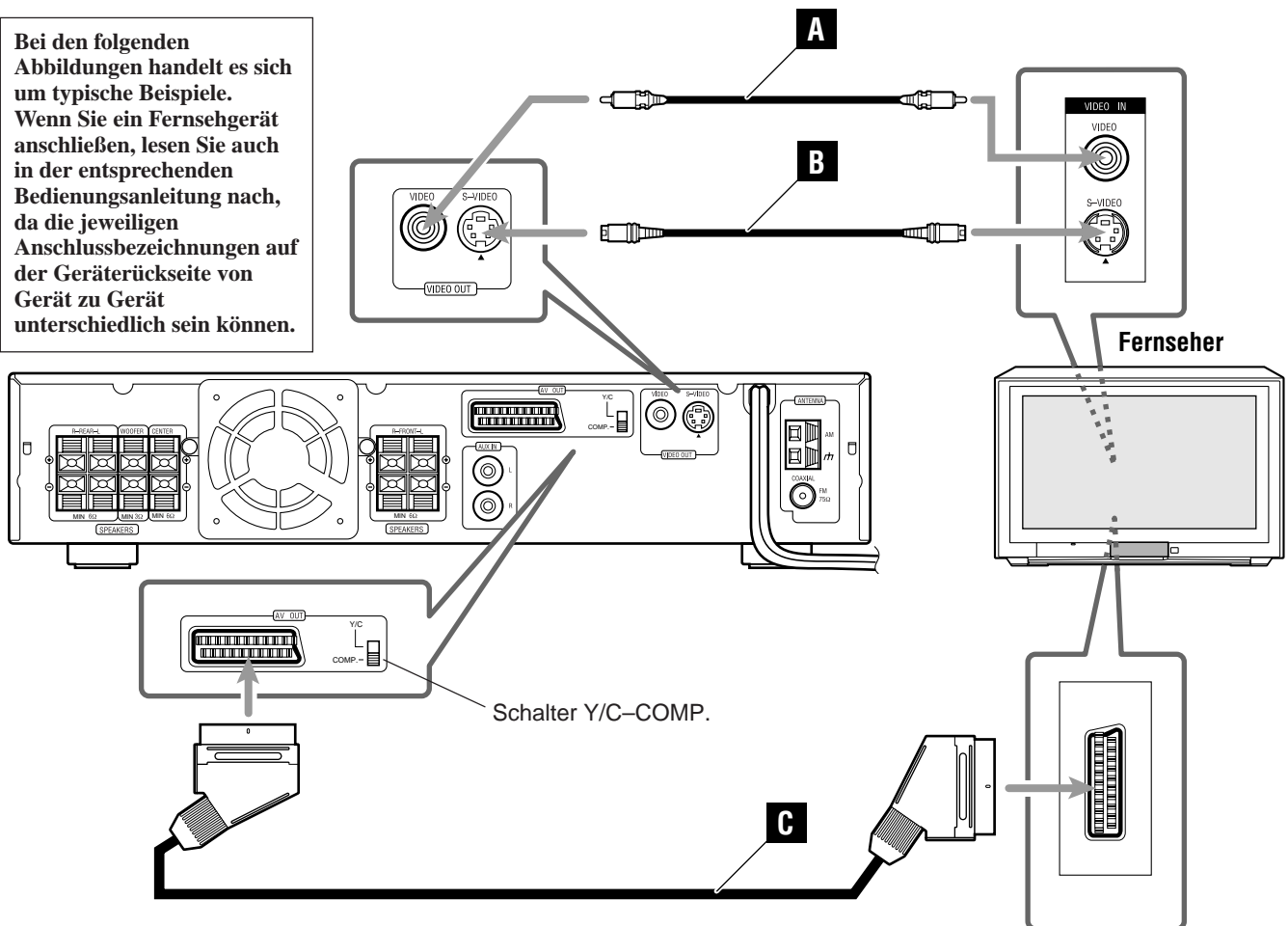

Hinweis:

An der Rückseite ist der SCART-Kabelanschluß als „AV OUT“ gekennzeichnet. Diese Buchse ist aber als Videoausgang gedacht, Deswegen liegt hier kein Tonsignal an.

Sie können nun den Netzstecker der Zentraleinheit in die Netzsteckdose stecken.

Hinweis:

Verlegen Sie das Netzkabel nicht in der Nähe der Verbindungskabel und der Antenne. Das Netzkabel kann Rauschen oder Bildstörungen verursachen.

DVD-Grundfunktionen

In dieser Bedienungsanleitung wird die Bedienung des Geräts anhand der Tasten auf der Fernbedienung erläutert. Sie können auch die entsprechenden Tasten auf der Zentraleinheit verwenden diese haben meist eine ähnliche Bezeichnung (oder Kennzeichnung) wie die Tasten auf der Fernbedienung. Sollte sich die Funktion einer Taste auf der Zentraleinheit von der auf der Fernbedienung unterscheiden, so wird entsprechend darauf hingewiesen.

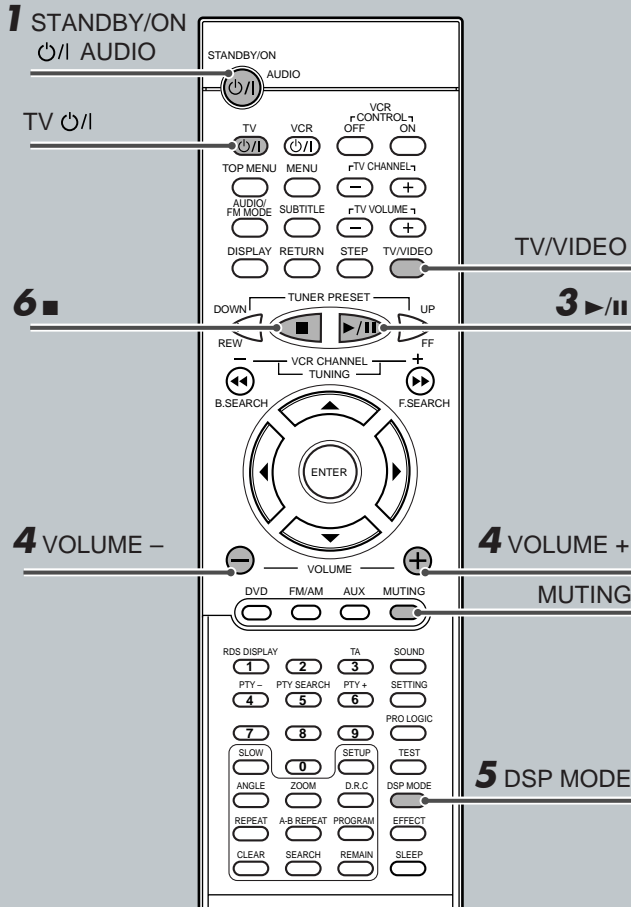

Ausführliche Informationen zu den DVD-Funktionen finden Sie auf den Seiten 25 bis 33.

1 Einschalten der Stromversorgung

Schalten Sie das Fernsehgerät ein und wählen Sie den korrekten Videoeingang, bevor Sie das System einschalten. (Lesen Sie dazu in der Bedienungsanleitung zu Ihrem Fernseher nach).

- Wenn Sie ein Fernsehgerät von JVC verwenden, können Sie das Gerät durch Betätigen der Taste TV auf der Fernbedienung einschalten. Den Videoeingang können Sie auswählen, indem Sie die Taste TV/VIDEO drücken. (Informationen zu Fernsehgeräten anderer Hersteller finden Sie unter „Bedienen von Fernsehern anderer Hersteller“ auf Seite 55).
- Anweisungen dazu, wie Sie OSD-Meldungen (die Informationen auf dem Fernsehbildschirm) in der gewünschten Sprache anzeigen, finden Sie unter „Einstellen der Sprache“ auf den Seiten 50 und 51.

Drücken Sie STANDBY/ON AUDIO (bzw. STANDBY/ON auf der Frontplatte).

Die Lampe STANDBY erlischt und die Leuchtanzeige auf der Zentraleinheit leuchtet auf. Der Name der ausgewählten Signalquelle wird im Display angezeigt.



2 Legen Sie eine DVD ein

NUR auf der Frontplatte:

Drücken Sie , um das Fach zu öffnen und legen Sie dann eine DVD ein. Die Beschriftung muss nach oben zeigen.

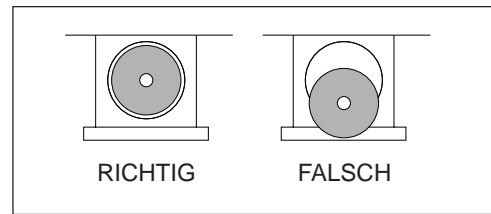

3 Starten Sie die Wiedergabe

Drücken Sie die Taste .

Das Disk-Fach schließt sich. Im Display erscheint für kurze Zeit „LOADING“.

- Sie können die Wiedergabe auch starten, indem Sie das Fach mit Hilfe der Taste auf der Frontplatte schließen.



4 Einstellen der Lautstärke

Zum Erhöhen der Lautstärke halten Sie VOLUME + gedrückt. Zum Verringern der Lautstärke halten Sie VOLUME - gedrückt.



ACHTUNG:

Verringern Sie die Lautstärke immer auf die Minimaleinstellung, bevor Sie mit der Wiedergabe einer Signalquelle beginnen. Wenn die Lautstärke zu hoch eingestellt ist, kann durch die plötzlich vorhandene hohe Schallenergie Ihr Gehör dauerhaft geschädigt werden und/oder können die Lautsprecher beschädigt werden.

Hinweise:

- Durch wiederholtes Drücken der Taste VOLUME + bzw. - können Sie die Lautstärke schrittweise einstellen.
- Die Einstellungen für den Lautstärkepegel umfassen 71 Schritte: „MIN (Minimum)“, von 01 bis 69 und „MAX (Maximum)“.

So schalten Sie den Ton vorübergehend stumm

NUR über die Fernbedienung:

Drücken Sie MUTING.



Wenn Sie die Lautstärke wiederherstellen möchten, drücken Sie erneut MUTING.

- Durch Drücken von VOLUME + bzw. - wird die Lautstärke ebenfalls wiederhergestellt.

5 Aktivieren realistischer Klangfelder

Es stehen zwei Surroundarten zur Auswahl: Digital Multichannel Surround (Dolby Digital und DTS Digital Surround) sowie DSP-Modi.

Digital Multichannel Surround: Dolby Digital und DTS Digital Surround

Dolby Digital bzw. DTS Digital Surround wird verwendet, um eine Aufnahme wiederzugeben, die im entsprechenden Format codiert ist. In diesem Fall leuchtet die Anzeige DOLBY DIGITAL bzw. DTS im Display auf.



Signalformatanzeigen im Display

So aktivieren Sie Dolby Digital bzw. DTS Digital Surround

Wenn eine Disc, die im Format Dolby Digital bzw. DTS Digital Surround codiert ist, geladen wird, erkennt das System sie automatisch und startet die Wiedergabe im Mehrkanal-Surround-Modus.

– Ausführliche Informationen zu den Surround-Modi finden Sie unter „Erzeugen realistischer Klangfelder“ auf den Seiten 18 und 21.

DSP-Modi: HALL, THEATER, PAVILION, DANCE CLUB, LIVE CLUB

Die DSP-Modi werden nur verwendet, wenn Sie eine Aufnahme, die im Linear PCM-Format codiert ist, wiedergeben. In diesem Fall leuchtet die Anzeige LINEAR PCM im Display auf.



Signalformatanzeigen im Display

So aktivieren Sie DSP-Modi

Drücken Sie DSP MODE (bzw. DSP auf der Frontplatte).



Die Anzeige DSP leuchtet auf und der aktuelle DSP-Modus erscheint vorübergehend im Display.

• Wenn Sie die Taste mehrfach hintereinander drücken, ändert sich der DSP-Modus wie folgt:

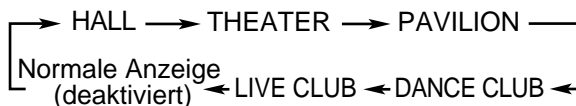

– Ausführliche Informationen zu den DSP-Modi finden Sie unter „Erzeugen realistischer Klangfelder“ auf den Seiten 19, 23 und 24.

Hinweis:

Nehmen Sie vor der Aktivierung des realistischen Klangfelds die Lautsprechereinstellungen vor, um die bestmögliche Klangqualität zu gewährleisten.

Ausführliche Informationen zu den Lautsprechereinstellungen finden Sie unter „Lautsprechereinstellungen“ auf den Seiten 16 und 17.

6 Halten Sie die Wiedergabe an

Drücken Sie zwei Mal auf ■.

Die Wiedergabe wird vollständig angehalten und im Display erscheint „DVD“. (Nach Anhalten der Wiedergabe bleibt der DVD-Player noch 3 Minuten in Bereitschaft).

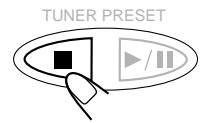

• Dieses System kann den Endpunkt der Wiedergabe speichern, auch wenn Sie ■ nur ein Mal betätigen. Wenn Sie die Wiedergabe mit Hilfe der Taste ►/II erneut starten, spielt das System die Disk ab dem Punkt ab, an dem die Wiedergabe gestoppt wurde: Wiederaufnahme der Wiedergabe.

So entnehmen Sie eine geladene Disk

Drücken Sie ▲.

Im Display wird „OPEN“ angezeigt und das Disk-Fach wird geöffnet.



Wenn Sie das Disk-Fach wieder schließen möchten, drücken Sie erneut auf ▲.

• Ansonsten schließt sich das Disk-Fach 35 Sekunden nach dem Öffnen automatisch.

So schalten Sie die Stromversorgung aus (auf Standby)

Drücken Sie STANDBY/ON ◻/I AUDIO (bzw. STANDBY/ON ◻/I auf der Frontplatte).



Die Leuchtanzeige auf der Zentraleinheit erlischt und die Lampe STANDBY leuchtet auf.

• Wenn Sie STANDBY/ON ◻/I AUDIO (bzw. STANDBY/ON ◻/I auf der Frontplatte) drücken, während das Disk-Fach geöffnet ist, schließt sich das Disk-Fach automatisch und das System wird ausgeschaltet.

• Der Stromverbrauch im Standby-Modus ist gering. Wenn Sie das System vollständig ausschalten möchten, müssen Sie den Netzstecker ziehen.

VCD/CD-Grundfunktionen

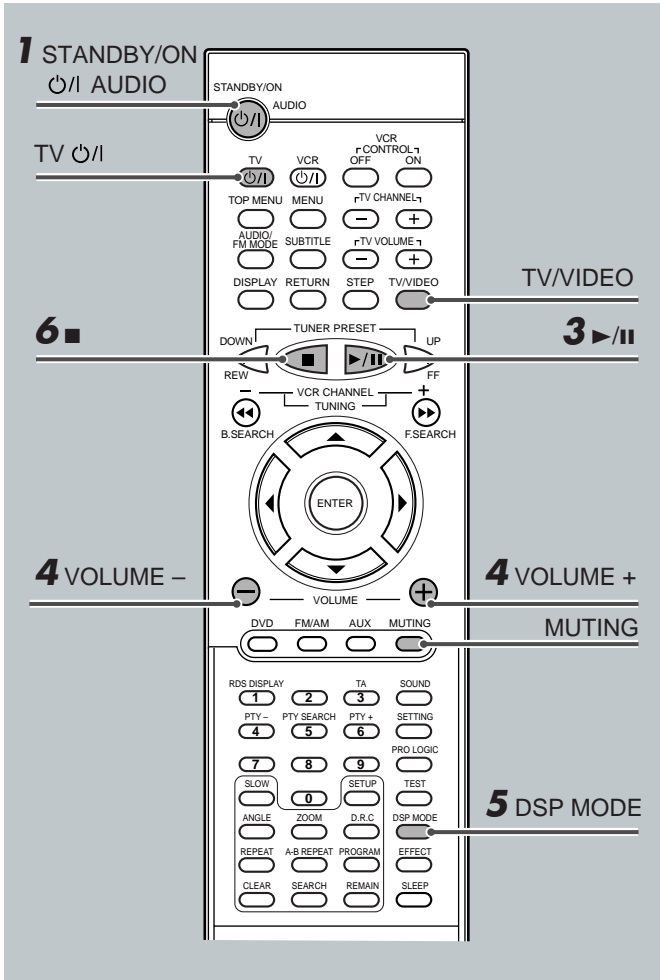

Ausführliche Informationen zu den VCD/CD-Funktionen finden Sie auf den Seiten 25, 26 und 34 bis 39.

1 Einschalten der Stromversorgung

Schalten Sie das Fernsehgerät ein und wählen Sie den korrekten Videoeingang aus, bevor Sie das System einschalten. (Lesen Sie dazu in der Bedienungsanleitung zu Ihrem Fernsehgerät nach).

- Wenn Sie ein Fernsehgerät von JVC verwenden, können Sie das Gerät durch Betätigen der Taste TV auf der Fernbedienung einschalten. Den Videoeingang können Sie auswählen, indem Sie die Taste TV/VIDEO drücken. (Informationen zu Fernsehgeräten anderer Hersteller finden Sie unter „Bedienen von Fernsehern anderer Hersteller“ auf Seite 55).
- **Anweisungen dazu, wie Sie OSD-Meldungen (die Informationen auf dem Fernsehbildschirm) in der gewünschten Sprache anzeigen, finden Sie unter „Einstellen der Sprache“ auf den Seiten 50 und 51.**

Drücken Sie **STANDBY/ON AUDIO** (bzw. **STANDBY/ON auf der Frontplatte**). Die Lampe STANDBY erlischt und die Leuchtanzeige auf der Zentraleinheit leuchtet auf. Der Name der ausgewählten Signalquelle wird im Display angezeigt.



2 Legen Sie eine VCD/CD ein

NUR auf der Frontplatte:
Drücken Sie , um das Fach zu öffnen und legen Sie dann eine Disk ein. Die Beschriftung muss nach oben zeigen.

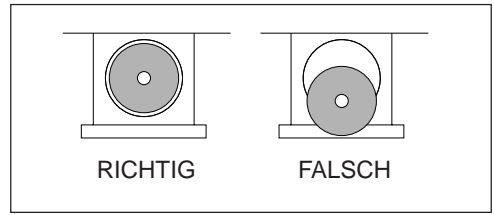

- Wenn Sie eine Single-CD (8 cm) verwenden, platzieren Sie diese im inneren Kreis des Disk-Fachs.
- Regelmäßige Verwendung von unregelmäßig geformten CDs (herzförmig, achteckig usw.) kann die Zentraleinheit beschädigen.

3 Starten Sie die Wiedergabe

Drücken Sie .
Das Disk-Fach schließt sich. Im Display erscheint für kurze Zeit „LOADING“.

- Sie können die Wiedergabe auch starten, indem Sie das Fach mit Hilfe der Taste auf der Frontplatte schließen.

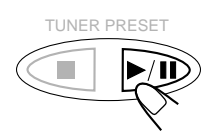

4 Einstellen der Lautstärke

Zum Erhöhen der Lautstärke halten Sie VOLUME + gedrückt. Zum Verringern der Lautstärke halten Sie VOLUME - gedrückt.

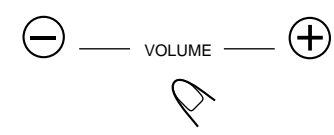

ACHTUNG:
Verringern Sie die Lautstärke immer auf die Minimaleinstellung, bevor Sie mit der Wiedergabe einer Signalquelle beginnen. Wenn die Lautstärke zu hoch eingestellt ist, kann durch die plötzlich vorhandene hohe Schallenergie Ihr Gehör dauerhaft geschädigt werden und/oder können die Lautsprecher beschädigt werden.

- Hinweise:**
- Durch wiederholtes Drücken der Taste VOLUME + bzw. - können Sie die Lautstärke schrittweise einstellen.
 - Die Einstellungen für den Lautstärkepegel umfassen 71 Schritte: „MIN (Minimum)“, von 01 bis 69 und „MAX (Maximum)“.

So schalten Sie den Ton vorübergehend stumm

NUR über die Fernbedienung:
Drücken Sie **MUTING**.

Wenn Sie die Lautstärke wiederherstellen möchten, drücken Sie erneut **MUTING**.

- Durch Drücken von VOLUME + bzw. - wird die Lautstärke ebenfalls wiederhergestellt.

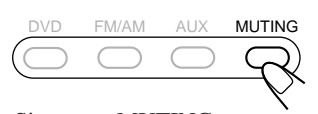

5 Aktivieren realistischer Klangfelder

Sie können DSP-Modi verwenden.

DSP-Modi: HALL, THEATER, PAVILION, DANCE CLUB, LIVE CLUB

Die DSP-Modi werden nur verwendet, wenn Sie eine Aufnahme, die im Linear PCM-Format codiert ist, wiedergeben. In diesem Fall leuchtet die Anzeige LINEAR PCM im Display auf.



Signalformatanzeigen im Display

So aktivieren Sie DSP-Modi

Drücken Sie DSP MODE (bzw. DSP auf der Frontplatte).



Die Anzeige DSP leuchtet auf und der aktuelle DSP-Modus erscheint vorübergehend im Display.

- Wenn Sie die Taste mehrfach hintereinander drücken, ändert sich der DSP-Modus wie folgt:

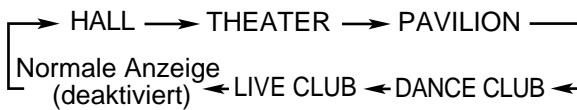

– Ausführliche Informationen zu den DSP-Modi finden Sie unter „Erzeuge realistischer Klangfelder“ auf den Seiten 19, 23 und 24.

Hinweis:

Nehmen Sie vor der Aktivierung des realistischen Klangfelds die Lautsprechereinstellungen vor, um die bestmögliche Klangqualität zu gewährleisten.

Ausführliche Informationen zu den Lautsprechereinstellungen finden Sie unter „Lautsprechereinstellungen“ auf den Seiten 16 und 17.

6 Halten Sie die Wiedergabe an

Drücken Sie zwei Mal auf ■.

Die Wiedergabe wird vollständig angehalten und im Display erscheint „VCD“ bzw. „CD“. (Nach Anhalten der Wiedergabe bleibt der DVD-Player noch 3 Minuten in Bereitschaft).



- Dieses System kann den Endpunkt der Wiedergabe speichern, auch wenn Sie ■ nur ein Mal betätigen. Wenn Sie die Wiedergabe mit Hilfe der Taste ►/|| erneut starten, spielt das System die Disk ab dem Punkt ab, an dem die Wiedergabe gestoppt wurde: Wiederaufnahme der Wiedergabe.

So entnehmen Sie eine geladene Disk

Drücken Sie ▲.

Im Display wird „OPEN“ angezeigt und das Disk-Fach wird geöffnet.



Wenn Sie das Disk-Fach wieder schließen möchten, drücken Sie erneut auf ▲.

- Ansonsten schließt sich das Disk-Fach 35 Sekunden nach dem Öffnen automatisch.

So schalten Sie die Stromversorgung aus (auf Standby)

Drücken Sie STANDBY/ON AUDIO (bzw. STANDBY/ON auf der Frontplatte).



Die Leuchtanzeige auf der Zentraleinheit erlischt und die Lampe STANDBY leuchtet auf.

- Wenn Sie STANDBY/ON AUDIO (bzw. STANDBY/ON auf der Frontplatte) drücken, während das Disk-Fach geöffnet ist, schließt sich das Disk-Fach automatisch und das System wird ausgeschaltet.
- Der Stromverbrauch im Standby-Modus ist gering. Wenn Sie das System vollständig ausschalten möchten, müssen Sie den Netzstecker ziehen.

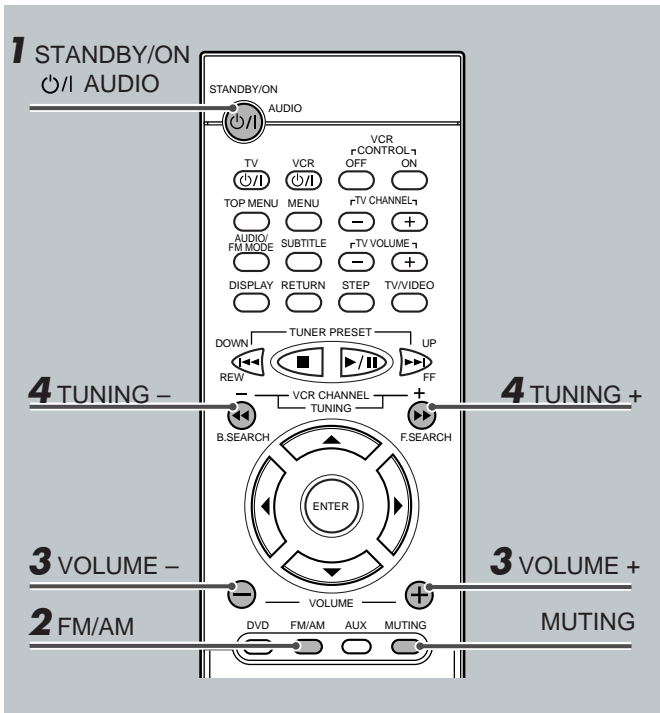

Ausführliche Informationen zu den Tuner-Funktionen finden Sie unter „Tunerbedienung“ auf den Seiten 44 bis 49.

1 Einschalten der Stromversorgung

Drücken Sie **STANDBY/ON** **AUDIO** (bzw. **STANDBY/ON** auf der Frontplatte). Die Lampe **STANDBY** erlischt und die Leuchtanzeige auf der Zentraleinheit leuchtet auf. Der Name der ausgewählten Signalquelle wird im Display angezeigt.



2 Wählen Sie das Frequenzband

Über die Fernbedienung:

Drücken Sie **FM/AM**.

Der zuletzt empfangene Sender des ausgewählten Frequenzbands wird eingestellt.

- Wenn Sie die Taste mehrfach hintereinander drücken, ändert sich das Frequenzband zwischen UKW und MW.

Über die Frontplatte:

Drücken Sie mehrfach hintereinander auf **SOURCE**, bis das gewünschte Frequenzband (**FM** oder **MW**) im Display erscheint.

Der zuletzt empfangene Sender des ausgewählten Frequenzbands wird eingestellt.

- Wenn Sie die Taste mehrfach hintereinander drücken, ändert sich die Signalquelle wie folgt:

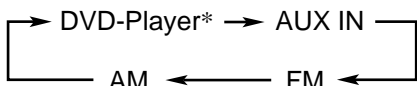

* Im Display wird „WAIT“ angezeigt.

3 Einstellen der Lautstärke

Zum Erhöhen der Lautstärke halten Sie **VOLUME +** gedrückt. Zum Verringern der Lautstärke halten Sie **VOLUME -** gedrückt.

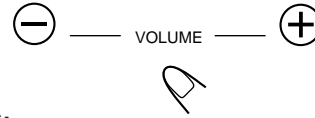

ACHTUNG:

Verringern Sie die Lautstärke immer auf die Minimaleinstellung, bevor Sie mit der Wiedergabe einer Signalquelle beginnen. Wenn die Lautstärke zu hoch eingestellt ist, kann durch die plötzlich vorhandene hohe Schallenergie Ihr Gehör dauerhaft geschädigt werden und/oder können die Lautsprecher beschädigt werden.

Hinweise:

- Durch wiederholtes Drücken der Taste **VOLUME +** bzw. **-** können Sie die Lautstärke schrittweise einstellen.
- Die Einstellungen für den Lautstärkepegel umfassen 71 Schritte: „MIN (Minimum)“, von 01 bis 69 und „MAX (Maximum)“.
- Sie können den Ton vorübergehend ausschalten, indem Sie **MUTING** drücken.

4 Stellen Sie einen Sender ein

Über die Fernbedienung:

Drücken Sie **TUNING +** bzw. **-** und halten Sie die Taste gedrückt, bis sich die Sendefrequenzen im Display kontinuierlich ändern.

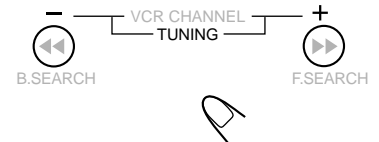

Das System sucht nun nach einem Sender.

Über die Frontplatte:

- 1) Drücken Sie bis „MANUAL“ im Display erscheint.
- 2) Drücken Sie bzw. und halten Sie die Taste gedrückt, bis sich die Sendefrequenzen im Display kontinuierlich ändern.

Das System sucht nun nach einem Sender.

Hinweise:

- Wenn ein Sender mit ausreichender Signalstärke eingestellt ist, stellt das System die Suche ein und im Display erscheint die Anzeige **TUNED**.
- Wenn eine UKW-Stereosendung empfangen wird, leuchtet darüber hinaus auch die Anzeige **ST**.
- Wenn Sie diese Taste mehrfach hintereinander drücken, ändert sich die Frequenz schrittweise.

So schalten Sie die Stromversorgung aus (auf Standby)

Drücken Sie erneut auf **STANDBY/ON** **AUDIO** (bzw. **STANDBY/ON** auf der Frontplatte).



Die Leuchtanzeige auf der Zentraleinheit erlischt und die Lampe **STANDBY** leuchtet auf.

- Der Stromverbrauch im Standby-Modus ist gering. Wenn Sie das System vollständig ausschalten möchten, müssen Sie den Netzstecker ziehen.

Weitere Grundfunktionen

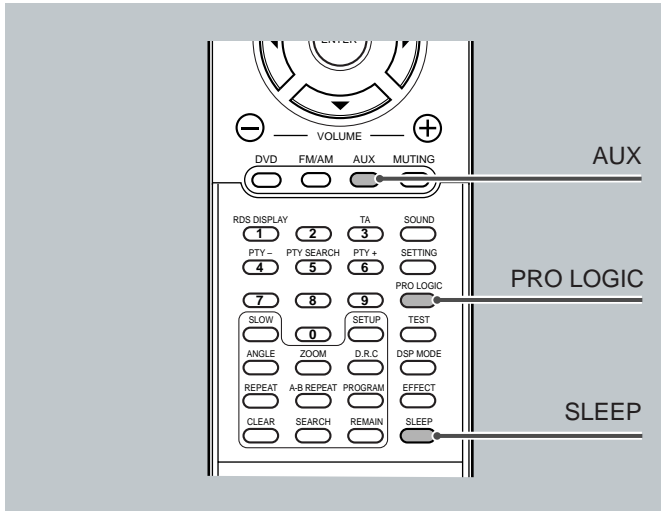

Ausschalten der Stromversorgung mit Hilfe der Schaltuhr

Wenn Sie möchten, können Sie beim Einschlafen Musik hören: Mit der Einschlafschaltuhr.

NUR über die Fernbedienung:

Drücken Sie SLEEP.

- Wenn Sie die Taste mehrfach hintereinander drücken, ändert sich die Zeit bis zum Ausschalten wie folgt:

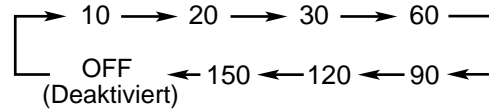

Bei Erreichen der Ausschaltzeit, schaltet sich das Gerät automatisch aus.

Verwenden von externen Geräten

Sie können auch andere externe Geräte verwenden, indem Sie diese an die AUX IN-Eingangsbuchse auf der Rückseite der Zentraleinheit anschließen.

- Wenn Sie Aufnahmen, die im Format Dolby Surround codiert sind, abhören möchten, können Sie dazu den Dolby Surround-Modus verwenden.

- 1 Wählen Sie als **Signalquelle AUX** aus.
Über die Fernbedienung:
Drücken Sie **AUX**.

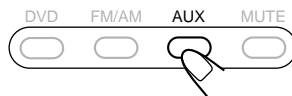

Über die Frontplatte:

- 1 Drücken Sie **mehrfach hintereinander auf SOURCE**, bis im Display die Anzeige „AUX IN“ erscheint.



- Wenn Sie die Taste mehrfach hintereinander drücken, ändert sich die Signalquelle wie folgt:

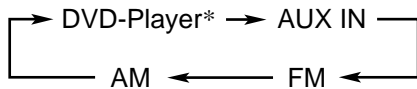

* Im Display wird „WAIT“ angezeigt.

- 2 Starten Sie die Wiedergabe auf dem externen Gerät.

- Ausführliche Informationen zu den externen Geräten finden Sie in der vom Hersteller mitgelieferten Dokumentation.

- 3 Drücken Sie **PRO LOGIC**, um den **Dolby Surround-Modus zu aktivieren**.



- Wenn Sie die Taste mehrfach hintereinander drücken, ändert sich der Dolby Surround-Modus wie folgt:

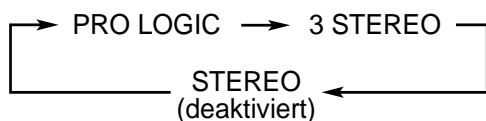

- Wenn der Dolby Surround-Modus aktiviert wird, leuchtet die Anzeige PRO LOGIC im Display auf.

– Ausführliche Informationen zu den Pro Logic-Modi finden Sie unter „Erzeugen realistischer Klangfelder“ auf den Seiten 18 und 22.

So prüfen oder ändern Sie die Restzeit bis zum Ausschalten

Drücken Sie einmal die Taste SLEEP.

Die Restzeit bis zum Ausschalten wird (in Minuten) angezeigt.

- Durch Drücken von Taste SLEEP können Sie die Restzeit bis zum Ausschalten ändern.



Deaktivieren der Einschlafschaltuhr

Drücken Sie **mehrfach hintereinander auf SLEEP**, bis im Display die Anzeige „OFF“ erscheint.

- Auch durch das Ausschalten der Stromversorgung wird die Einschlafschaltuhr deaktiviert.



Lautsprechereinstellungen

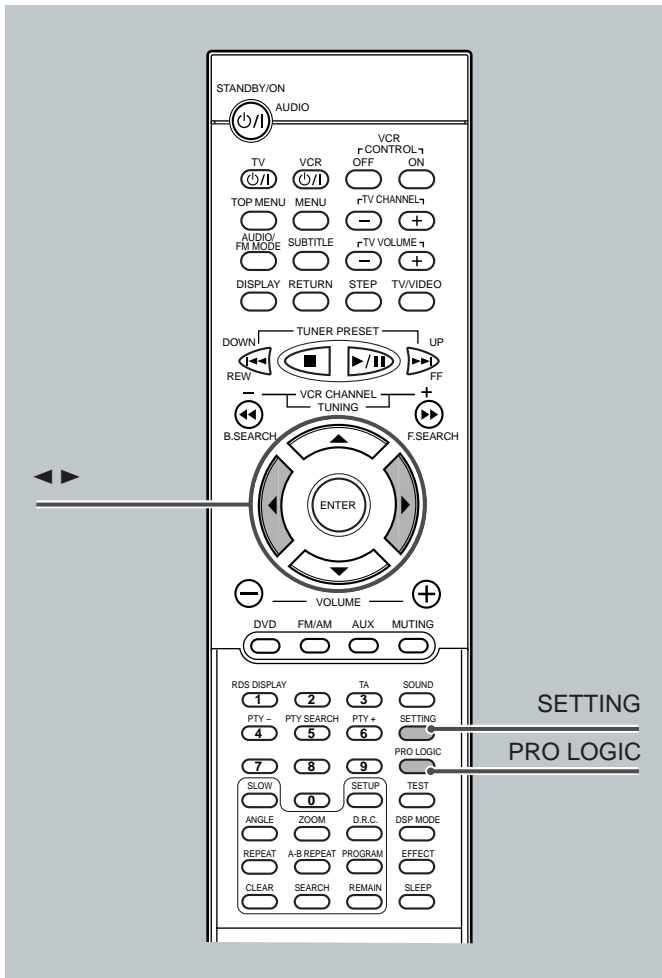

Die Einstellungen für die Frontlautsprecher und den Subwoofer sind festgelegt. Auch wenn Sie diese Objekte durch Drücken von SETTING auswählen können, so lassen sich deren Einstellungen nicht verändern.

Eingeben der Lautsprecherinformationen

Um den bestmöglichen Surround-Effekt zu erzielen, nehmen Sie die Einstellungen für den Mittellautsprecher (C-SP) und die hinteren Lautsprecher (R-SP) erst vor, wenn die Verkabelung abgeschlossen ist.

Bevor Sie beginnen, denken Sie an folgendes...

Es besteht ein Zeitlimit für die Ausführung der folgenden Schritte. Wenn der Einstellungsvorgang abgebrochen wird, bevor Sie ihn abgeschlossen haben, beginnen Sie erneut mit Schritt 1.

NUR über die Fernbedienung:

- 1 Drücken Sie mehrfach hintereinander auf SETTING, bis einer der folgenden Lautsprecher (mit der aktuellen Einstellung*) im Display erscheint.

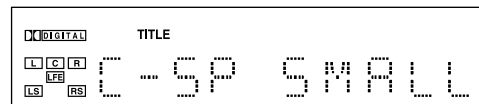

- Wenn Sie die Taste mehrfach hintereinander drücken, ändert sich die Anzeige im Hauptanzeigefeld wie folgt:

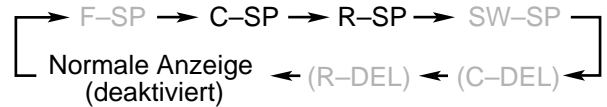

C-SP (Mittellautsprecher) : Zum Eingeben der Informationen zum Mittellautsprecher.

R-SP (Hintere Lautsprecher) : Zum Eingeben der Informationen zu den hinteren Lautsprechern.

* „SMALL“ ist die ursprüngliche Einstellung. Wenn Sie diese Einstellung bereits geändert haben, wird „NONE“ angezeigt.

- 2 Drücken Sie mehrfach hintereinander auf ► (bzw. ◀), um die gewünschte Lautsprecherinformation auszuwählen.

- Wenn Sie die Taste mehrfach hintereinander drücken, ändert sich die Lautsprecherinformation wie folgt:

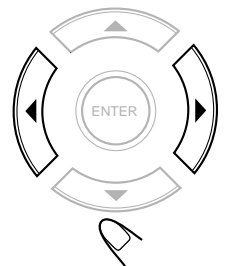

SMALL ↔ NONE

SMALL : In der Regel muss diese Einstellung gewählt werden.

NONE : Wählen Sie diese Einstellung, wenn Sie den entsprechenden Lautsprecher nicht verwenden möchten.

- 3 Wiederholen Sie die Schritte 1 und 2, um die gewünschten Informationen für den anderen Lautsprecher auszuwählen.

Einstellen der Verzögerungszeit

Stellen Sie die Verzögerungszeit für den Schall des Mittenlautsprechers und der hinteren Lautsprecher relativ zum Schall der Frontlautsprecher ein. Wenn der Abstand von Ihrem Hörplatz zum Mittenlautsprecher* und/oder den hinteren Lautsprechern** ast genau dem Abstand zu den Frontlautsprechern entspricht, wählen Sie als Verzögerungszeit „00 MS (Millisekunden)“ aus.

* Die Verzögerungszeit kann nur eingestellt werden, wenn die Anzeige DOLBY DIGITAL oder DTS im Display leuchtet.

** Die Verzögerungszeit kann nur eingestellt werden, wenn die Anzeige DOLBY DIGITAL, DTS oder PRO LOGIC im Display leuchtet.

Bevor Sie beginnen, denken Sie an folgendes...

Es besteht ein Zeitlimit für die Ausführung der folgenden Schritte. Wenn der Einstellungsvorgang abgebrochen wird, bevor Sie ihn abgeschlossen haben, beginnen Sie erneut mit Schritt 1.

1 Aktivieren Sie einen Surround-Modus (Dolby Digital bzw. DTS Digital Surround) oder Dolby Pro Logic.

Für den Dolby Digital bzw. DTS Digital Surround:

Legen Sie eine DVD, die im Format Dolby Digital bzw. DTS Digital Surround codiert ist, ein und starten Sie die Wiedergabe.

Für den Dolby Pro Logic:

- 1 Drücken Sie AUX, um die externe Signalquelle auszuwählen.
- 2 Starten Sie die Wiedergabe des externen Geräts.
- 3 Drücken Sie auf der Fernbedienung die Taste PRO LOGIC. Im Display erscheint die Anzeige „PRO LOGIC“.



2 Drücken Sie mehrfach hintereinander auf SETTING, bis eine der Verzögerungsanzeigen (mit der aktuellen Einstellung*) im Display erscheint.

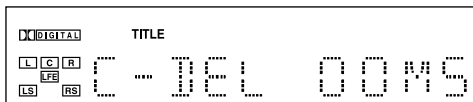

- Wenn Sie die Taste mehrfach hintereinander drücken, ändert sich die Anzeige im Hauptanzeigefeld wie folgt:

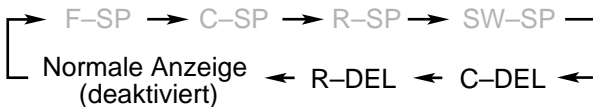

C-DEL (Mittenverzögerung) : Die Verzögerungszeit für den Mittenlautsprecher kann im Bereich zwischen 0 ms bis 5 ms eingestellt werden (bei Dolby Pro Logic nicht möglich).

R-DEL (Verzögerung der hinteren Lautsprecher) : Die Verzögerungszeit für die hinteren Lautsprecher kann in den Modi Dolby Digital und DTS Digital Surround im Bereich zwischen 0 ms und 15 ms eingestellt werden und im Modus Dolby Pro Logic im Bereich zwischen 15 ms und 30 ms.

* „00 MS“ ist die ursprüngliche Einstellung für den Mittenlautsprecher. Die ursprüngliche Einstellung für die hinteren Lautsprecher ist bei Dolby Digital und DTS Digital Surround „00 MS“ und bei Dolby Pro Logic „15 MS“. Wenn Sie diese Einstellung bereits geändert haben, wird ein anderer Wert angezeigt.

3 Drücken Sie ► bzw. ◀, um die Verzögerungszeit einzustellen.

- ► : Erhöht die Verzögerungszeit.
- ◀ : Verringert die Verzögerungszeit.
- 1 ms Erhöhung (bzw. Verringerung) der Verzögerungszeit entspricht einer Vergrößerung (bzw. Verringerung) des Abstands um 30 cm.

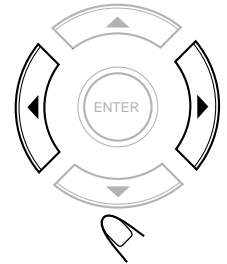

4 Wiederholen Sie die Schritte 2 und 3, um eine weitere Verzögerungszeit einzustellen.

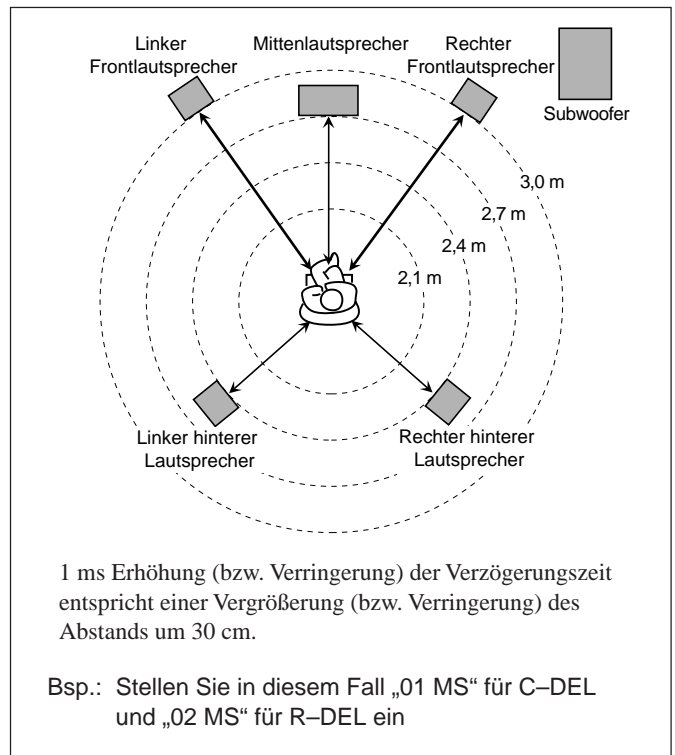

Erzeugen realistischer Klangfelder

Sie können die folgenden Surround-Modi verwenden, um ein realistisches Klangfeld zu reproduzieren.

- Digital Multichannel Surround: Dolby Digital und DTS Digital Surround
- Dolby Surround
- DSP (Digital Signal Processor)-Modi

■ Dolby Digital und DTS Digital Surround

Um die Surround-Modi richtig zur Geltung zu bringen, müssen alle Lautsprecher angeschlossen und aktiviert sein.

Dolby Digital*

Dieser Modus wird verwendet, um eine mehrkanalige Aufnahme wiederzugeben, die im Format Dolby Digital codiert ist ().

Beim **Dolby Digital**-Codiervorgang (dem sogenannten digitalen diskreten 5,1-Kanal-Audioformat) werden die Signale des linken Frontkanals, des rechten Frontkanals, des Mittenkanals, des linken hinteren Kanals, des rechten hinteren Kanals und des LFE-Kanals (insgesamt 6 Kanäle, wobei der LFE-Kanal nur als 0,1-Kanal gezählt wird, daher die Bezeichnung 5,1-Kanal-Audioformat) digital aufzeichnet und komprimiert. Da zur Vermeidung von Interferenzen jeder Kanal von den anderen Kanalsignalen vollständig unabhängig ist, kann eine bessere Klangqualität mit ausgeprägten Stereo- und Surround-Effekten erzielt werden. Darüber hinaus werden beim Dolby Digital-Verfahren die hinteren Kanäle stereophon wiedergegeben und die Grenzfrequenz der hohen Frequenzen für die hinteren Kanäle auf 20 kHz gesetzt (im Gegensatz zu 7 kHz beim Dolby Pro Logic-Verfahren). Aufgrund dieser Tatsachen sind Klangbewegung und Live-Gefühl gegenüber dem Dolby Pro Logic-Verfahren erheblich besser.

Wenn Dolby Digital-Signale in das System eingespeist werden, leuchtet die Anzeige DOLBY DIGITAL im Display.

DTS Digital Surround**

Dieser Modus wird verwendet, um eine mehrkanalige Aufnahme wiederzugeben, die im DTS Digital Surround-Format codiert ist ().

Beim **DTS Digital Surround** handelt es sich um ein weiteres digitales diskretes 5,1-Kanal-Audioformat, das auf CDs, LDs und DVDs zur Verfügung steht.

Im Vergleich zum Dolby Digital-Format ist die Audiokompressionsrate relativ gering. Aus diesem Grund kann dem Klangbild beim DTS Digital Surround-Format mehr Räumlichkeit hinzugefügt werden. Als Folge ergibt sich beim DTS Digital Surround-Verfahren ein natürlicher, solider und klarer Klang.

Wenn DTS Digital Surround-Signale in das System eingespeist werden, leuchtet die Anzeige DTS im Display.

■ Dolby Surround*

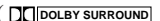
Dieser Modus wird verwendet, um Aufnahmen auf Videobändern wiederzugeben, die im Format Dolby Surround codiert sind ().

Dieser Modus wird nur für Signalquellen eingesetzt, die an die AUX IN-Eingangsbuchsen angeschlossen sind.

Dolby Pro Logic und Dolby 3 Stereo

Beim **Dolby Surround**-Codierformat werden der linke Frontkanal, der rechte Frontkanal, der Mittenkanal, und der hintere Kanal (insgesamt 4 Kanäle) auf 2 Kanälen aufgezeichnet.

Der **Dolby Pro Logic**-Decoder, der in dieses Gerät integriert ist, decodiert diese 2-Kanal-Signale und zerlegt sie in die ursprünglichen 4-Kanal-Signale: Mehrkanalreproduktion auf Matrixbasis. Auf diese Weise können Sie in Ihrem Hörraum einen realistischen Stereoklang genießen.

Wenn einer der Dolby Surround-Modi aktiviert ist, leuchtet die Anzeige PRO LOGIC im Display.

Anzeige der verschiedenen Surround-Modi im Display

• Dolby Digital

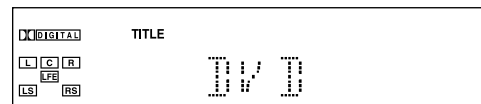

• DTS Digital Surround

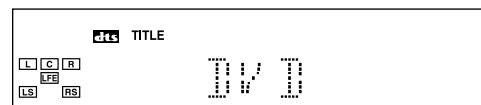

• Dolby Pro Logic

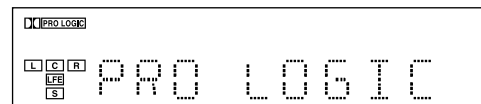

• Dolby 3 Stereo

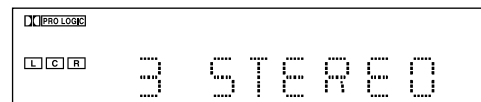

• DSP*

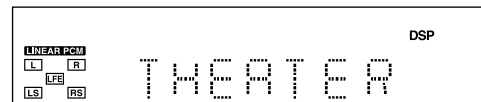

* Wenn Sie als Signalquelle FM/AM oder AUX gewählt haben, leuchtet die Anzeige Linear PCM-format (**LINEAR PCM**) im Display nicht.

– Je nach Lautsprechereinstellung leuchten manche Lautsprecheranzeigen nicht. Nehmen Sie in diesem Fall die entsprechenden Einstellungen für die Lautsprecher vor.

* In Lizenz von Dolby Laboratories hergestellt. „Dolby“, „Pro Logic“ und das Doppel-D-Symbol sind Warenzeichen der Dolby Laboratories. Vertrauliche, unveröffentlichte Schriften. ©1992–1997 Dolby Laboratories. Alle Rechte vorbehalten.

** Hergestellt unter Lizenz von Digital Theater Systems, Inc. Amerikanisches Patent Nr. 5,451,942. Weitere weltweite Patente wurden erteilt bzw. angemeldet. „DTS“ und „DTS Digital Surround“ sind Warenzeichen von Digital Theater Systems, Inc. ©1996 Digital Theater Systems, Inc. Alle Rechte vorbehalten.

■ DSP (Digital Signal Processor)-Modi

Die DSP-Modi wurden zur Erzeugung bestimmter Surround-Elemente für ein authentisches Raumgefühl entwickelt.

Das Klangbild in einem Konzertsaal, einem Theater, einem Pavillon, einer Diskothek oder einem Club setzt sich aus direktem und indirektem Schall zusammen, aus Anfangsreflexionen und Reflexionen von den Wänden. Direkter Schall erreicht den Zuhörer ohne jegliche Reflexion. Indirekter Schall hingegen erreicht den Hörer aufgrund der Entfernung zur Decke und den Wänden verzögert.

Dieser indirekte Schall ist ein sehr wichtiger Bestandteil der Surround-Effekte.

Die Zentraleinheit kann in den folgenden DSP-Modi betrieben werden:

HALL	: Eignet sich für die Wiedergabe von Stimmen und vermittelt das Raumgefühl eines Konzertsaals.
THEATER	: Vermittelt das Raumgefühl eines Theaters.
PAVILION	: Vermittelt das Raumgefühl eines weiträumigen Pavillons mit hoher Decke.
DANCE CLUB	: Hebt die Basstöne hervor.
LIVE CLUB	: Vermittelt das Raumgefühl eines Musikclubs mit niedriger Decke.

Diese DSP-Modi können eingesetzt werden, um die Wiedergabe einer analogen Stereoaufnahme oder einer Aufnahme, die im Linear PCM-Format codiert ist, durch Surround-Effekte anzureichern und dadurch den Eindruck zu vermitteln, als befände man sich „mitten im Geschehen“.

Wenn einer der DSP-Modi aktiviert ist, leuchtet die Anzeige DSP im Display.

So überprüfen Sie die Lautsprecheranschlüsse und -einstellungen mit Hilfe des Testtons

1. Wählen Sie eine DVD, die im Format Dolby Digital oder DTS Digital Surround codiert ist, und spielen Sie sie ab.
2. Drücken Sie TEST auf der Fernbedienung.
Der Testton ertönt der Reihenfolge nach aus den Lautsprechern.
 - Wenn einer der Lautsprecher keinen Testton wiedergibt, überprüfen Sie den Anschluss (siehe Seiten 6 und 7) und die Einstellung (siehe Seite 16) des Lautsprechers.
3. Wenn Sie den Test beenden möchten, drücken Sie erneut auf TEST.



Verfügbare Surround-Modi nach Format des Eingangssignals

○: Möglich ×: Nicht möglich

Surround	Mehrkanal-Surround	DSP					(deaktiviert)	
		HALL	THEATER	PAVILION	DANCE CLUB	LIVE CLUB	STEREO	
Format des Eingangssignals	Analog	×	○	○	○	○	○	○
	Linear PCM	×	○	○	○	○	○	○
	Dolby Digital	○	×	×	×	×	×	×
	DTS	○	×	×	×	×	×	×

Erzeugen realistischer Klangfelder

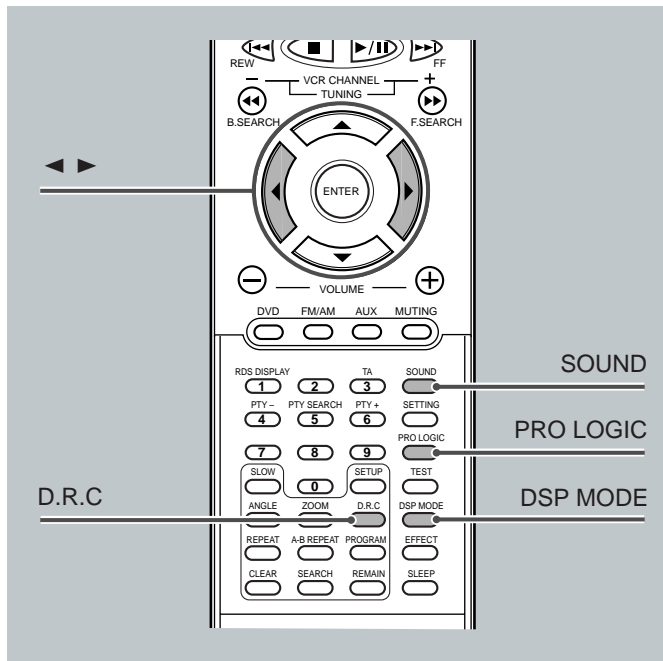

Einstellen des Stereoklangs

Sie können folgende Einstellungen vornehmen:
Es wird empfohlen, die Einstellungen vom Hörplatz aus vorzunehmen, während eine Disk wiedergegeben wird.

- Balance der Frontlautsprecher
- Pegel des Subwoofers

Die vorgenommenen Einstellungen sind in allen Surround-Modi wirksam.

Bevor Sie beginnen, denken Sie an folgendes...

- Es besteht ein Zeitlimit für die Ausführung der folgenden Schritte. Wenn der Einstellungsvorgang abgebrochen wird, bevor Sie ihn abgeschlossen haben, beginnen Sie erneut mit Schritt **2**.

1 Wählen Sie eine Signalquelle und geben Sie diese wieder (außer Dolby Digital- oder DTS Digital-Surround-Format).

2 Deaktivieren Sie den Dolby Surround- bzw. den DSP-Modus, falls einer dieser Modi aktiviert ist.

So deaktivieren Sie den Dolby Surround-Modus:

Drücken Sie **PRO LOGIC** auf der Fernbedienung, bis im Display „STEREO“ erscheint.



So deaktivieren Sie die DSP-Modi:

Drücken Sie **DSP MODE** (bzw. **DSP** auf der Frontplatte), bis im Display die Anzeige **DSP** erlischt.



Nun können Sie die Änderungen vornehmen.

- Wenn Sie die Balance der Frontlautsprecher einstellen möchten, gehen Sie zum nächsten Schritt.
- Wenn Sie den Pegel des Subwoofers einstellen möchten, gehen Sie zu Schritt **4**.

3 So stellen Sie die Balance der Frontlautsprecher ein

1) Drücken Sie mehrfach hintereinander auf SOUND, bis die Einstellungsanzeige für die Frontlautsprecher im Display erscheint.



- Wenn Sie die Taste mehrfach hintereinander drücken, ändert sich die Einstellungsanzeige im Display wie folgt:

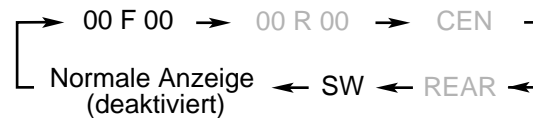

2) Drücken Sie ► bzw. ◀, um die Balance einzustellen.

- : Verringert den Pegel des linken Lautsprechers oder stellt den Pegel des rechten Lautsprechers wieder her.

- ◀ : Verringert den Pegel des rechten Lautsprechers oder stellt den Pegel des linken Lautsprechers wieder her.

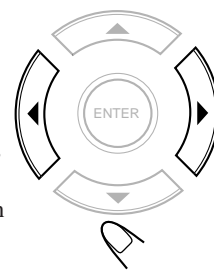

- Die Balance kann auf OFF (Stille) oder einen Wert zwischen -06 (größte Reduzierung) und 00 (keine Reduzierung) eingestellt werden.
- Die ursprüngliche Einstellung ist „00 F 00“ (Balance entspricht der Mittenposition). Wenn Sie diese Einstellung bereits geändert haben, wird ein anderer Wert angezeigt.

4 So stellen Sie den Pegel des Subwoofers ein

1) Drücken Sie mehrfach hintereinander auf SOUND, bis „SW“ ausgewählt ist.



- Wenn Sie die Taste mehrfach hintereinander drücken, ändert sich die Anzeige im Display wie folgt:

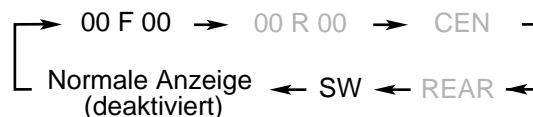

2) Drücken Sie ► bzw. ◀, um den Pegel einzustellen.

- : Erhöht den Pegel.

- ◀ : Verringert den Pegel.

- Der Pegel kann im Bereich zwischen -06 und +06 eingestellt werden.

- „SW -06dB“ ist die ursprüngliche Einstellung. Wenn Sie diese Einstellungen bereits geändert haben, wird ein anderer Wert angezeigt.

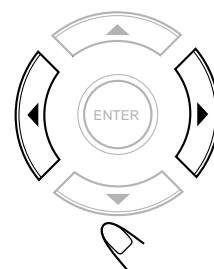

Einstellungen für Dolby Digital und DTS Digital Surround

Sie können beim Aktivieren der Dolby Digital- bzw. DTS Digital Surround-Modi die im Folgenden beschriebenen Einstellungen vornehmen.

Es wird empfohlen, die Einstellungen vom Hörplatz aus vorzunehmen, während eine Disk wiedergegeben wird.

- Balance der Frontlautsprecher
- Balance der hinteren Lautsprecher
- Pegel des Mittenlautsprechers
- Pegel der hinteren Lautsprecher*
- Pegel des Subwoofers

* Diese Einstellung wird für die Modi Digital Multichannel Surround (Dolby Digital und DTS Digital Surround) sowie für Dolby Pro Logic jeweils einzeln gespeichert.

Bevor Sie beginnen, denken Sie an folgendes...

- Vergewissern Sie sich, dass Sie die Lautsprecherinformationen korrekt eingegeben haben (siehe Seite 16). Sie können die Balance und den Pegel der Lautsprecher nicht ändern, wenn die Lautsprechereinstellungen auf „NONE“ eingestellt sind.
- Es besteht ein Zeitlimit für die Ausführung der folgenden Schritte. Wenn der Einstellungsvorgang abgebrochen wird, bevor Sie ihn abgeschlossen haben, beginnen Sie erneut mit Schritt 2.

1 Wählen Sie eine DVD, die im Format Dolby Digital oder DTS Digital Surround codiert ist, und spielen Sie sie ab.

Nun können Sie die Änderungen vornehmen.

- Wenn Sie die Balance der Front- und der hinteren Lautsprecher einstellen möchten, gehen Sie zum nächsten Schritt.
- Wenn Sie den Pegel des Mittenlautsprechers, der hinteren Lautsprecher und des Subwoofers einstellen möchten, gehen Sie zu Schritt 3.

2 So stellen Sie die Balance der Frontlautsprecher und der hinteren Lautsprecher ein

1) Drücken Sie mehrfach hintereinander auf SOUND, bis eine der folgenden Einstellungsanzeigen im Display erscheint.



- Wenn Sie die Taste mehrfach hintereinander drücken, ändert sich die Einstellungsanzeige im Display wie folgt:

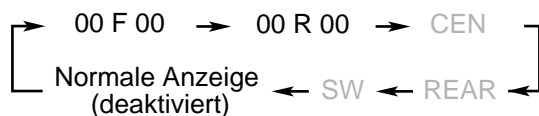

00 F (Front) 00 : Zum Einstellen der Balance der Frontlautsprecher.

00 R (Hinten) 00 : Zum Einstellen der Balance der hinteren Lautsprecher.

- „00 F 00“ und „00 R 00“ sind die ursprünglichen Einstellungen (Balance entspricht der Mittenposition). Wenn Sie diese Einstellung bereits geändert haben, wird ein anderer Wert angezeigt.

2) Drücken Sie ► bzw. ◀, um die Balance einzustellen.

- : Verringert den Pegel des linken Lautsprechers oder stellt den Pegel des rechten Lautsprechers wieder her.
- ◀ : Verringert den Pegel des rechten Lautsprechers oder stellt den Pegel des linken Lautsprechers wieder her.

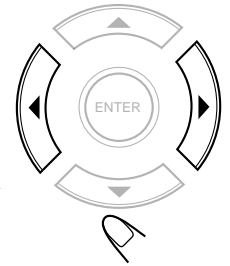

- Die Balance kann auf OFF (Stille) oder einen Wert zwischen -06 (größte Reduzierung) und 00 (keine Reduzierung) eingestellt werden.

3) Wiederholen Sie die Schritte 1) und 2), um die Einstellungen des anderen Lautsprechers zu ändern.

3 So stellen Sie die Pegel des Mittenlautsprechers, der hinteren Lautsprecher und des Subwoofers ein

1) Drücken Sie mehrfach hintereinander auf SOUND, um „CEN“, „REAR“ oder „SW“ auszuwählen.



- Wenn Sie die Taste mehrfach hintereinander drücken, ändert sich die Anzeige im Display wie folgt:

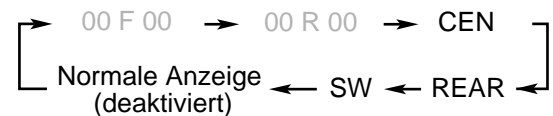

CEN (Mitte) : Hier stellen Sie den Pegel des Mittenlautsprechers (von -06 dB bis +06 dB) ein.

REAR (Hinten) : Hier stellen Sie den Pegel der hinteren Lautsprecher (von -06 dB bis +06 dB) ein.

SW (Subwoofer) : Hier stellen Sie den Pegel des Subwoofers (von -06 dB bis +06 dB) ein.

- Die ursprünglichen Einstellungen sind „CEN -06dB“, „REAR -06dB“ und „SW -06dB“. Wenn Sie diese Einstellungen bereits geändert haben, wird ein anderer Wert angezeigt.

2) Drücken Sie ► bzw. ◀, um den Pegel einzustellen.

- : Erhöht den Pegel.
- ◀ : Verringert den Pegel.

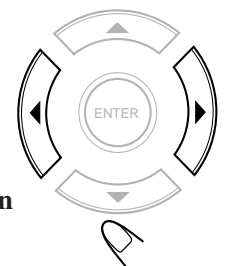

3) Wiederholen Sie die Schritte 1) und 2), um die Einstellungen der anderen Lautsprecher zu ändern.

Aktivieren der Komprimierung des Dynamikbereichs (D.R.C)

Sie können ein ausdrucksstarkes Klangbild auch bei niedrigen Pegeln genießen, indem Sie den Dynamikbereich (Differenz zwischen minimaler und maximaler Lautstärke) der reproduzierten Audiosignale komprimieren.

- Diese Funktion kann nur für die Wiedergabe von Audiosignalen aktiviert werden, die im Dolby Digital- oder DTS Digital Surround-Format codiert sind.

NUR über die Fernbedienung:

Drücken Sie D.R.C.

- Wenn Sie die Taste mehrfach hintereinander drücken, wechselt der D.R.C-Modus zwischen aktiviert und deaktiviert. Wählen Sie „D.R.C. ON“ wenn Sie eine solche DVD spät abends ansehen. (So erhalten Sie einen kraftvollen Klang bei niedriger Lautstärke).



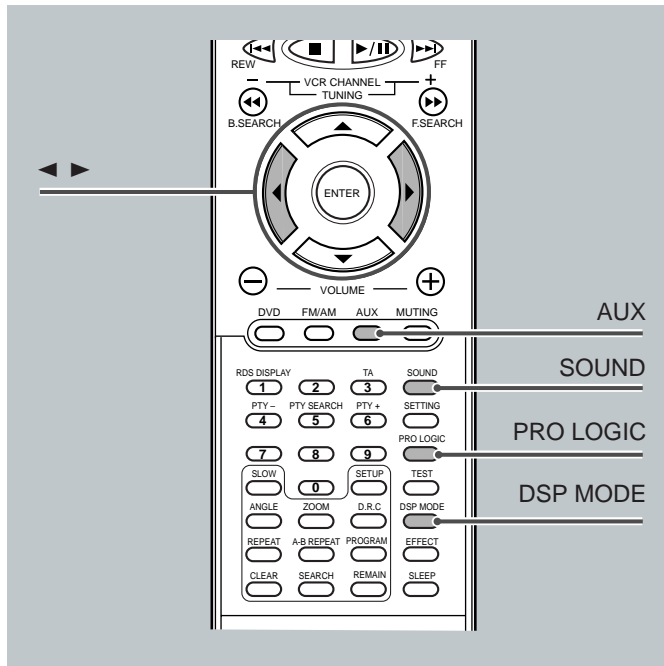

Einstellungen für Dolby Surround

Sie können beim Aktivieren des Modus Dolby Surround die im Folgenden beschriebenen Einstellungen vornehmen.

Es wird empfohlen, die Einstellungen vom Hörplatz aus vorzunehmen, während eine Disk wiedergegeben wird.

- Balance der Frontlautsprecher
- Balance der hinteren Lautsprecher
- Pegel der hinteren Lautsprecher*
- Pegel des Subwoofers

• Wenn der Modus Dolby 3 Stereo aktiviert ist, können Sie den Pegel der hinteren Lautsprecher und des Subwoofers nicht einstellen.

* Diese Einstellung wird für die Modi Digital Multichannel Surround (Dolby Digital und DTS Digital Surround) sowie für Dolby Pro Logic jeweils einzeln gespeichert.

• Der Dolby Surround-Modus kann nicht zusammen mit einem anderen DSP-Modus verwendet werden. Sobald einer der Dolby Surround-Modi aktiviert wird, wird ein ggf. verwendeter anderer DSP-Modus deaktiviert.

Bevor Sie beginnen, denken Sie an folgendes...

- Vergewissern Sie sich, dass Sie die Lautsprecherinformationen korrekt eingegeben haben (siehe Seite 16). Sie können die Balance und den Pegel der Lautsprecher nicht ändern, wenn die Lautsprechereinstellungen auf „NONE“ eingestellt sind.
- Es besteht ein Zeitlimit für die Ausführung der folgenden Schritte. Wenn der Einstellungsvorgang abgebrochen wird, bevor Sie ihn abgeschlossen haben, beginnen Sie erneut mit Schritt 3.

1 Drücken Sie AUX, um die externe Komponente als Signalquelle auszuwählen.

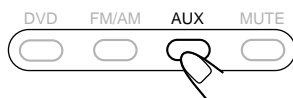

2 Starten Sie die Wiedergabe der im Format Dolby Surround codierten Aufnahme.

3 Drücken Sie auf der Fernbedienung wiederholt die Taste PRO LOGIC, um den Modus Dolby Pro Logic bzw. Dolby 3 Stereo zu aktivieren.



Im Display leuchtet die Anzeige PRO LOGIC auf.

- Wenn Sie die Taste mehrfach hintereinander drücken, ändert sich die Anzeige wie folgt:

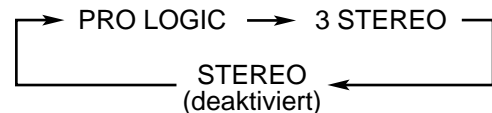

Nun können Sie die Änderungen vornehmen.

- Wenn Sie die Balance der Front- und der hinteren Lautsprecher einstellen möchten, gehen Sie zum nächsten Schritt.
- Wenn Sie den Pegel des Mittenlautspechers, der hinteren Lautsprecher und des Subwoofers einstellen möchten, gehen Sie zu Schritt 5.

4 So stellen Sie die Balance der Frontlautsprecher und der hinteren Lautsprecher ein

1) Drücken Sie mehrfach hintereinander auf SOUND, bis eine der folgenden Einstellungsanzeigen im Display erscheint.



- Wenn Sie die Taste mehrfach hintereinander drücken, ändert sich die Anzeige im Display wie folgt:

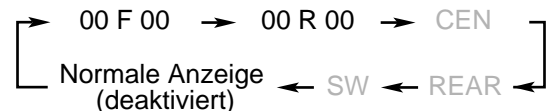

00 F (Front) 00 : Zum Einstellen der Balance der Frontlautsprecher.

00 R (Hinten) 00 : Zum Einstellen der Balance der hinteren Lautsprecher.

- Wenn Sie „3 STEREO“ auswählen, können Sie die Balance der hinteren Lautsprecher nicht verändern.
- „00 F 00“ und „00 R 00“ sind die ursprünglichen Einstellungen (Balance entspricht der Mittenposition). Wenn Sie diese Einstellung bereits geändert haben, wird ein anderer Wert angezeigt.

2) Drücken Sie ► bzw. ◀, um die Balance einzustellen.

- : Verringert den Pegel des linken Lautspechers oder stellt den Pegel des rechten Lautspechers wieder her.
- ◀ : Verringert den Pegel des rechten Lautspechers oder stellt den Pegel des linken Lautspechers wieder her.

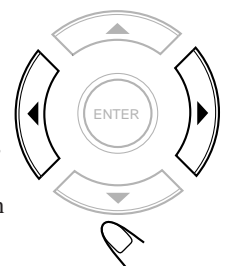

- Die Balance kann auf OFF (Stille) oder einen Wert zwischen -06 (größte Reduzierung) und 00 (keine Reduzierung) eingestellt werden.

3) Wiederholen Sie die Schritte 1) und 2), um die Einstellungen der anderen Lautsprecher zu ändern.

5 So stellen Sie die Pegel des Mittenlautsprechers, der hinteren Lautsprecher und des Subwoofers ein

1) Drücken Sie mehrfach hintereinander auf SOUND, um „CEN“, „REAR“ oder „SW“ auszuwählen.



- Wenn Sie die Taste mehrfach hintereinander drücken, ändert sich die Anzeige im Display wie folgt:

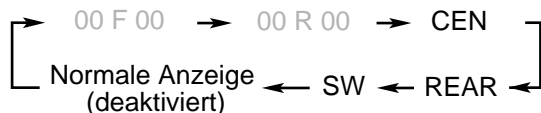

CEN (Mitte) : Hier stellen Sie den Pegel des Mittenlautsprechers (von -06 dB bis +06 dB) ein.

REAR (Hinten) : Hier stellen Sie den Pegel der hinteren Lautsprecher (von -06 dB bis +06 dB) ein.

SW (Subwoofer) : Hier stellen Sie den Pegel des Subwoofers (von -06 dB bis +06 dB) ein.

- Wenn Sie „3 STEREO“ auswählen, können Sie die Pegel der hinteren Lautsprecher und des Subwoofers nicht verändern.
- Die ursprünglichen Einstellungen sind „CEN -06dB“, „REAR -06dB“ und „SW -06dB“. Wenn Sie diese Einstellung bereits geändert haben, wird ein anderer Wert angezeigt.

2) Drücken Sie ► bzw. ◀, um den Pegel einzustellen.

- : Erhöht den Pegel.
- ◀ : Verringert den Pegel.

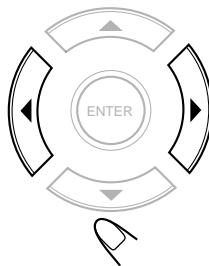

3) Wiederholen Sie die Schritte 1) und 2) um die Einstellungen der anderen Lautsprecher zu ändern.

Einstellen der DSP-Modi

Sie können beim Aktivieren der DSP-Modi folgende Einstellungen ändern. Es wird empfohlen, die Einstellungen vom Hörplatz aus vorzunehmen, während eine Disk wiedergegeben wird.

- Balance der Frontlautsprecher
- Balance der hinteren Lautsprecher
- Pegel der hinteren Lautsprecher
- Pegel des Subwoofers
- Pegel des DSP-Effekts

- Die DSP-Modi können nicht bei Dolby Surround-Wiedergabe verwendet werden. Sobald einer der DSP-Modi aktiviert wird, wird Dolby Surround deaktiviert.
- Bei der Wiedergabe einer im Dolby Digital- oder DTS Digital-Surround-Format codierten DVD ist die Taste DSP MODE (bzw. die Taste DSP auf der Zentraleinheit) deaktiviert.

Bevor Sie beginnen, denken Sie an Folgendes...

- Vergewissern Sie sich, dass Sie die Lautsprecherinformationen korrekt eingegeben haben (siehe Seite 16). Sie können die Balance und den Pegel der Lautsprecher nicht ändern, wenn die Lautsprechereinstellungen auf „NONE“ gestellt sind.
- Es besteht ein Zeitlimit für die Ausführung der folgenden Schritte. Wenn der Einstellungsvorgang abgebrochen wird, bevor Sie ihn abgeschlossen haben, beginnen Sie erneut mit Schritt 2.

1 Wählen Sie eine Signalquelle und geben Sie diese wieder (außer Dolby Digital- oder DTS Digital-Surround-Format).

2 Drücken Sie mehrfach hintereinander auf DSP MODE (bzw. DSP auf der Frontplatte), um den gewünschten DSP-Modus auszuwählen.



Wenn die DSP-Modi aktiviert sind, leuchtet die DSP-Anzeige auf.

- Wenn Sie die Taste mehrfach hintereinander drücken, ändert sich der DSP-Modus wie folgt:

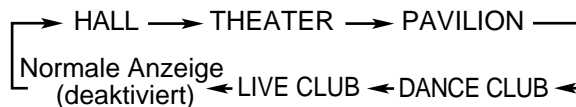

Nun können Sie die Änderungen vornehmen.

- Wenn Sie die Balance der Front- und der hinteren Lautsprecher einstellen möchten, gehen Sie zum nächsten Schritt.
- Wenn Sie den Pegel der hinteren Lautsprecher einstellen möchten, gehen Sie mit Schritt 4 auf der folgenden Seite fort.
- Wenn Sie den Gesamtpegel des DSP-Effekts einstellen möchten, gehen Sie mit Schritt 5 auf der folgenden Seite fort.

3 So stellen Sie die Balance der Frontlautsprecher und der hinteren Lautsprecher ein

1) Drücken Sie mehrfach hintereinander auf SOUND, bis eine der folgenden Einstellungsanzeigen im Display erscheint.



- Wenn Sie die Taste mehrfach hintereinander drücken, ändert sich die Anzeige im Display wie folgt:

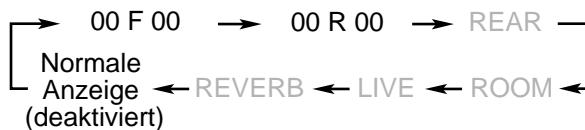

00 F (Front) **00** : Zum Einstellen der Balance der Frontlautsprecher.

00 R (Hinten) **00**: Zum Einstellen der Balance der hinteren Lautsprecher.

- „00 F 00“ und „00 R 00“ sind die ursprünglichen Einstellungen (Balance entspricht der Mittenposition). Wenn Sie diese Einstellung bereits geändert haben, wird ein anderer Wert angezeigt.

2) Drücken Sie ► bzw. ◀, um die Balance einzustellen.

- : Verringert den Pegel des linken Lautsprechers oder stellt den Pegel des rechten Lautsprechers wieder her.
- ◀ : Verringert den Pegel des rechten Lautsprechers oder stellt den Pegel des linken Lautsprechers wieder her.

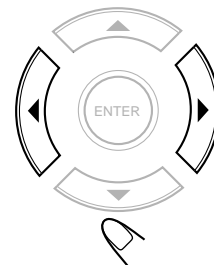

- Die Balance kann auf OFF (Stille) oder einen Wert zwischen -06 (größte Reduzierung) und 00 (keine Reduzierung) eingestellt werden.

3) Wiederholen Sie die Schritte 1) und 2) um die Einstellungen des anderen Lautsprechers zu ändern.

FORTSETZUNG AUF DER NÄCHSTEN SEITE

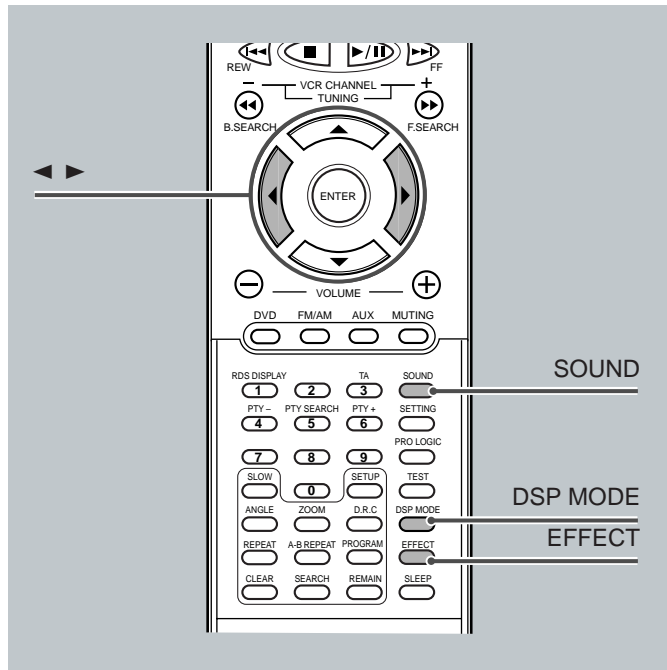

Einstellen der DSP-Sound-Parameter

Durch Ändern der drei Parameter Room, Liveness und Reverberation können Sie eine Feineinstellung der DSP-Modi vornehmen.

Bevor Sie beginnen, denken Sie an folgendes...

- Es besteht ein Zeitlimit für die Ausführung der folgenden Schritte. Wenn der Einstellungsvorgang abgebrochen wird, bevor Sie ihn abgeschlossen haben, beginnen Sie erneut mit Schritt **2**.

1 Drücken Sie mehrfach hintereinander auf DSP MODE (bzw. DSP auf der Frontplatte), um den gewünschten DSP-Modus auszuwählen.



2 Drücken Sie mehrfach hintereinander auf SOUND, um den gewünschten DSP-Sound-Parameter auszuwählen.



- Wenn Sie die Taste mehrfach hintereinander drücken, ändert sich die Anzeige im Display wie folgt:

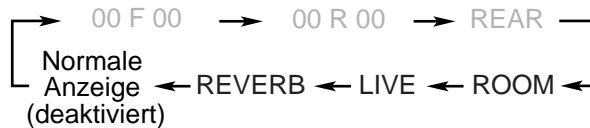

4 So stellen Sie den Pegel der hinteren Lautsprecher ein

1) Drücken Sie mehrfach hintereinander auf SOUND, bis im Display „REAR“ erscheint.



- Wenn Sie die Taste mehrfach hintereinander drücken, ändert sich die Anzeige im Display wie folgt:

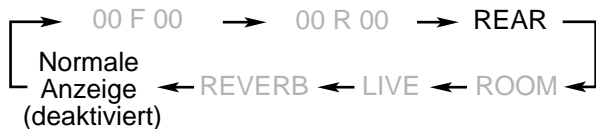

REAR (Hinten): Hier stellen Sie den Pegel der hinteren Lautsprecher (von -06 dB bis +06 dB) ein.

- „REAR -06 dB“ ist die ursprüngliche Einstellung. Wenn Sie diese Einstellungen bereits geändert haben, wird ein anderer Wert angezeigt.

2) Drücken Sie ► bzw. ◀, um den Pegel einzustellen.

- : Erhöht den Pegel.
- ◀ : Verringert den Pegel.

5 So stellen Sie den Gesamtpegel des DSP-Effekts ein

Drücken Sie mehrmals hintereinander EFFECT, um den Gesamtpegel einzustellen.



Im Display wird „EFFECT (mit der aktuellen Einstellung)“ oder „DEFAULT“ erscheint.

- Wenn Sie die Taste mehrfach hintereinander drücken, ändert sich der Effektpegel wie folgt:

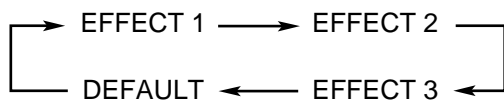

Je größer die Zahl wird, desto ausgeprägter ist der DSP-Effekt.

- „DEFAULT“ ist die ursprüngliche Einstellung. Ausführliche Informationen zur Standardeinstellung „DEFAULT“ finden Sie in der Tabelle auf dieser Seite.

ROOM : Stellt die Resonanz basierend auf der Raumgröße ein. Je größer dieser Wert ist, desto ausgeprägter ist die Resonanz (von 04 bis 16 in Zweierschritten).

LIVE (Liveness) : Stellt die Liveness ein. Je größer dieser Wert ist, desto ausgeprägter ist der Live-Klang (von 04 bis 16 in Zweierschritten).

REVERB (Hall): Stellt die Dauer des Halls ein (von 0,0 ms bis 1,6 ms in Schritten von 0,2 ms).

- In der folgenden Tabelle sehen Sie die ursprünglichen Standardeinstellungen („DEFAULT“) der DSP-Sound-Parameter für jeden DSP-Modus.

DSP MODE	ROOM	LIVE	REVERB
HALL	08	16	0,4
THEATER	04	10	1,0
PAVILION	08	04	0,2
DANCE CLUB	04	08	1,6
LIVE CLUB	08	16	1,4

3 Drücken Sie ► bzw ◀, um den DSP-Sound-Parameter einzustellen.

- : Erhöht den Wert.
- ◀ : Verringert den Wert.

4 Wiederholen Sie die Schritte 2 und 3, um die anderen DSP-Sound-Parameter einzustellen.

Hinweis:

Wenn Sie die Taste EFFECT drücken, um den Gesamtpegel des DSP-Effekts einzustellen, ändern sich die Feineinstellungen des festgelegten Pegels.

DVD/VCD/CD—Eine Einführung

Dieses System kann die folgenden Formate wiedergeben: DVD, Video-CD, Audio-CD, CD-R und CD-RW.

- Ebenso können auf CD-Rs und CD-RWs gespeicherte MP3-Dateien wiedergegeben werden. Ausführliche Informationen zu MP3s finden Sie unter „MP3—Einführung“ auf den Seite 40.

Diese Disks können wiedergegeben werden:

Disk-Typ	Symbol (Logo)	Video-Format	Ländercode*
DVD Video		PAL	2 ALL
Video-CD			_____
Audio-CD			_____
CD-R			_____
CD-RW			_____

- Bei einigen DVD- und VCD-Disks kann es zu Abweichungen der Funktionen vom Handbuch kommen. Dies wird durch die Programmierung und die Struktur der Disk verursacht und ist keine Fehlfunktion des Systems.

- Die folgenden Disk-Typen können nicht wiedergegeben werden:
 - DVD-Audio, DVD-ROM, DVD-RAM, DVD-R, DVD-RW, CD-ROM, CD-I (CD-I Ready), Photo-CD, usw.
 Die Wiedergabe dieser Disks verursacht ein Rauschen und kann die Lautsprecher beschädigen.

* Hinweise zum Ländercode

DVD-Player und DVD-Video-Disks haben ihre eigenen Ländercodes. Dieses Gerät kann DVD-Disks im PAL-Farbsystem wiedergeben, deren Ländercode eine „2“ enthält.

Beispiele:



Wenn eine DVD mit einem ungültigen Ländercode eingelegt wird, erscheint „REGION ERR“ im Display und die Wiedergabe kann nicht gestartet werden.

WICHTIG: Bevor Sie eine Disk einlegen oder wiedergeben, stellen Sie sicher, dass folgende Bedingungen erfüllt sind...

- Überprüfen Sie die Verbindung zum Fernseher.
- Schalten Sie den Fernseher ein und wählen Sie die korrekte Eingangsquelle.
- Für die DVD-Wiedergabe können Sie die Einstellungen im Setup-Menü an Ihre Bedürfnisse anpassen. (Siehe Seiten 50 – 53).

Wenn „“ auf dem Bildschirm angezeigt wird, wenn Sie eine Taste drücken, kann der gewünschte Vorgang bei der aktuellen Disk nicht durchgeführt werden, oder die gewünschten Information sind auf der Disk nicht enthalten.

HINWEIS: In einigen Fällen kann es vorkommen, dass Vorgänge nicht durchgeführt werden, ohne dass „“ angezeigt wird.

Disk-Struktur—DVD, Video-CD (VCD) und Audio-CD (CD)

Eine DVD besteht aus **Titeln**, die in **Kapitel** unterteilt werden können. (Siehe Beispiel 1).

Wenn eine DVD z.B. mehrere Filme enthält, kann jeder Film ein eigener Titel sein und der Titel dann in Kapitel unterteilt sein. Andererseits besteht eine VCD oder CD aus verschiedenen **Track**. (Siehe Beispiel 2).

In der Regel ist jedes Lied ein eigener Track. (Bei einigen Disks können die Tracks nochmals durch Indexeinträge unterteilt sein). Bei der Wiedergabe einer VCD mit Playback Control (PBC)-Funktion können Sie die Ansicht über das Bildschirm-Menü wählen. (Bei der Bedienung von Video CDs über das Menü kann es vorkommen, dass einige Funktionen wie Wiederholung und Track-Suche nicht funktionieren).

Beispiel 1 : DVD-Disk

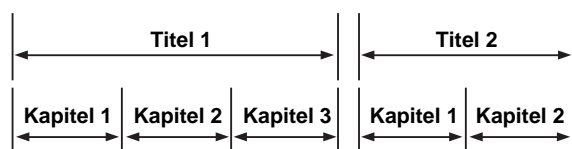

Beispiel 2 : Video-CD/Audio-CD



Hinweise zu CD-Rs und CD-RWs

Selbsterstellte CD-Rs (einmal beschreibbar) und CD-RWs (mehrmals beschreibbar) können nur wiedergegeben werden, wenn Sie bereits „abgeschlossen“ sind.

- Das Gerät kann auf einem PC erstellte CD-Rs und CD-RWs wiedergeben, wenn sie als Audio-CD oder als Daten-CD im MP3-Format (siehe Seite 40) erstellt wurden.
- Es kann jedoch vorkommen, dass die Disk nicht wiedergegeben werden kann, weil z.B. der CD-Rohling minderwertig ist oder der Brennvorgang nicht korrekt durchgeführt wurde.
- Bevor Sie eine CD-R oder CD-RW wiedergeben, lesen Sie die Anleitung bzw. die Gefahrenhinweise sorgfältig durch.
- Einige CD-Rs und CD-RWs können mit diesem Gerät nicht wiedergegeben werden, da die Disk fehlerhaft oder verschmutzt ist. U.U. kann auch die Linse des Geräts verschmutzt sein.
- Bei CD-RWs kann es vorkommen, dass das Auslesen der Daten etwas länger dauert. Dies wird durch eine geringere Reflexion der CD-RWs im Gegensatz zu herkömmlichen CDs verursacht.

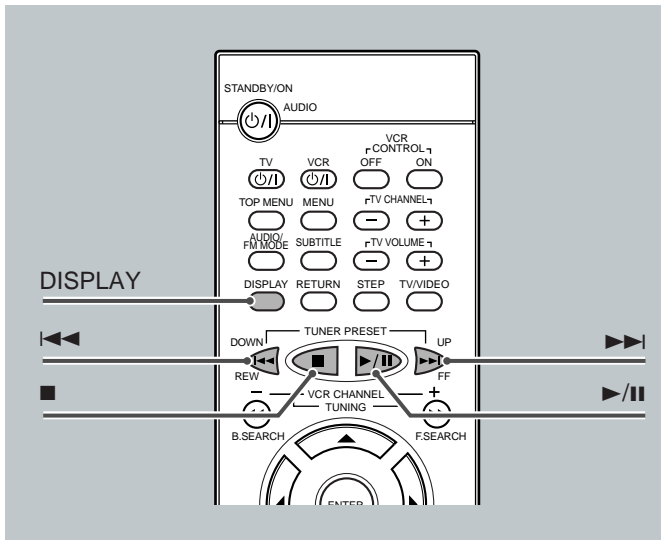

So starten Sie die Wiedergabe

Drücken Sie ►/||.

Es wird automatisch auf den DVD-Player als Quelle geschaltet.

Auf dem Display wird kurze Zeit „WAIT“ und dann der Disk-Typ angezeigt: DVD, VCD, CD oder MP3. (Wenn Ihr Fernseher eingeschaltet ist, erscheint auf dem Bildschirm das Symbol für den entsprechenden Disk-Typ).

- Wenn die Disk nicht geladen werden kann, erscheint im Display die Anzeige „NO DISC“.

Die Wiedergabe der Disk beginnt beim ersten Kapitel oder Track der ausgewählten Disk.

- Während der Wiedergabe einer DVD oder VCD mit PBC-Funktion wird ein Menü eingeblendet. Weitere Informationen hierzu finden Sie unter „Wiedergabe über Disk-Menü“ (für DVDs) auf Seite 29 und unter „Wiedergabe über Disk-Menü (Nur für VCD)“ auf Seite 35.

Hinweis:

Falls die Meldung „FALSCHER KINDERSICHERUNGSCODE“ auf dem Bildschirm angezeigt wird, ist die Kindersicherung aktiviert. Das bedeutet, dass keine DVDs mit gewalttätigen Szenen, die nicht für alle Familienmitglieder geeignet sind, wiedergegeben werden können. Zur Wiedergabe einer solchen Disk müssen Sie die Kindersicherung deaktivieren. (Siehe Seite 53).

	Wiedergabeinformationen im Display	
DVD		Titel Nr. Kapitel Nr. Abgelaufene Spielzeit
VCD/CD		Track Nr. Abgelaufene Spielzeit
MP3		Track Nr. Abgelaufene Spielzeit

So unterbrechen Sie die Wiedergabe kurz

Drücken Sie ►/||.

Im Display wird während der Unterbrechung „PAUSE“ angezeigt.

- Um die Wiedergabe wieder aufzunehmen, drücken Sie ►/||.

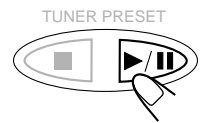

So springen Sie zu einem anderen Kapitel oder Track (gilt nicht für MP3s)

Drücken Sie während der Wiedergabe mehrfach hintereinander auf ►►| oder ◀◀|.

- ►►| : Drücken Sie diese Taste, um zum Anfang des nächsten Kapitels oder Tracks zu springen.
- ◀◀| : Während eine DVD oder VCD mit PBC wiedergegeben wird Springt zurück zum Anfang des vorherigen Kapitels oder Tracks.

Während eine CD oder VCD ohne PBC wiedergegeben wird

Springt zurück zum Anfang des aktuellen oder vorherigen Tracks.

So springen Sie mit Hilfe der Zifferntasten direkt zu einem anderen Titel (nur bei DVDs) oder Track (nur bei CDs und VCDs)

Mit den Zifferntasten können Sie vor oder während der Wiedergabe einen gewünschten Titel oder Track anwählen. (Wenn Ihr Fernseher eingeschaltet ist, erscheint automatisch die Bildschirmleiste auf dem Bildschirm).

- Die Titel/Tracks 1 – 9 können Sie direkt über die entsprechende Zifferntaste anwählen. Drücken Sie anschließend ENTER oder warten Sie 5 Sekunden lang.
- Um Titel/Track 15 zu wählen, drücken Sie nacheinander 1 und 5.
- Um Titel/Track 23 zu wählen, drücken Sie nacheinander 2 und 3.

So halten Sie die Wiedergabe an

Drücken Sie ■.

(Wenn Ihr Fernseher eingeschaltet ist, erscheint „■ STOP“ auf dem Bildschirm).

- Wenn eine MP3-Disk wiedergegeben wird, hält die Wiedergabe vollständig an.
- Dieses System kann den Endpunkt der Wiedergabe speichern, auch wenn Sie ■ betätigen. Wenn Sie die Wiedergabe mit Hilfe der Taste ►/|| erneut starten, spielt das System die Disk ab dem Punkt ab, an dem die Wiedergabe gestoppt wurde: Wiederaufnahme der Wiedergabe.
- Um die Wiedergabe vollständig anzuhalten, drücken Sie ■ zweimal. (Auf dem Bildschirm erscheint „■ STOP“). Der Disk-Typ wird im Display angezeigt.
- Nach Anhalten der Wiedergabe bleibt der DVD-Player noch 3 Minuten in Bereitschaft.



So entnehmen Sie eine Disk

Drücken Sie ▲ auf der Frontplatte.

Das Disk-Fach wird geöffnet.





Wenn Sie das Disk-Fachs wieder schließen möchten, drücken Sie erneut auf ▲.

- Ansonsten schließt sich das Disk-Fach 35 Sekunden nach dem Öffnen automatisch.

DVD-Wiedergabe

Einige DVDs enthalten zusätzliche Sprachen, Untertitel und Ansichten aus verschiedenen Winkeln.
Wenn Sie die folgenden Symbole auf der DVD oder der Verpackung finden, können Sie diese auf der DVD gespeicherten Informationen abrufen.

	Disk enthält Untertitel. Die Zahl im Symbol gibt an, wie viele Untertitel auf der Disk gespeichert sind.
	Disk enthält mehrere Sprachversionen. Die Zahl im Symbol gibt an, wie viele Sprachversionen auf der Disk gespeichert sind.
	Disk enthält mehrere Ansichten aus verschiedenen Winkeln. Die Zahl im Symbol gibt an, wie viele Ansichten aus verschiedenen Winkeln auf der Disk gespeichert sind.

Sie können die Funktionen der Disk auch in der Bildschirmleiste einsehen.

Informationen zu Disk-Grundfunktionen wie z.B. dem Einlegen des Mediums, dem Starten der Wiedergabe und dem Springen zu anderen Kapiteln finden Sie unter „DVD-Grundfunktionen“ auf den Seiten 10 und 11 sowie unter „Disk-Grundfunktionen“ auf Seite 26.

Anzeigen der Bildschirmleiste

Wenn eine Disk eingelegt ist, können Sie die folgenden Informationen auf dem TV-Bildschirm abrufen.

NUR über die Fernbedienung:



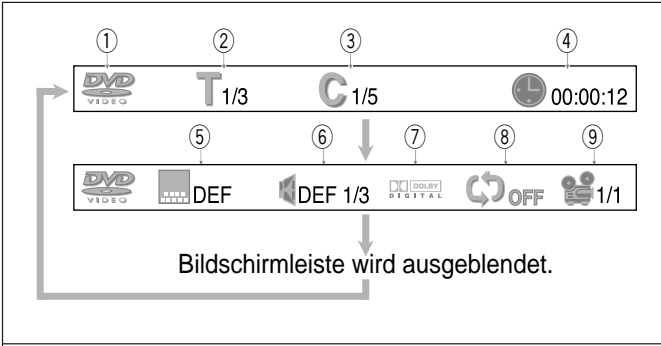

Drücken Sie DISPLAY.

- Wenn Sie die Taste mehrfach hintereinander drücken, werden in der Bildschirmleiste der Reihe nach die folgenden Informationen angezeigt.





Bildschirmleiste wird ausgeblendet.

①	Disk-Typ	DVD  VCD  CD  MP3 
②	Aktueller Titel und Gesamtzahl von Titeln auf der Disk	• Bsp.: 1. von 3 Titeln wird wiedergegeben.
③	Aktuelles Kapitel und Gesamtzahl von Kapiteln auf der Disk.	• Bsp.: 1. von 5 Kapiteln wird wiedergegeben.
④	Abgelaufene Spielzeit oder verbleibende Zeit	Sie können die Anzeige der Spielzeit umschalten, indem Sie auf REMAIN drücken. Weitere Einzelheiten finden Sie auf Seite 29.
⑤	Anzeige der Untertitel-Sprache	• Bsp.: Wenn die Disk keine Untertitel enthält. Weitere Einzelheiten finden Sie auf Seite 28.
⑥	Anzeige der Audio-Sprache	• Bsp.: 3 Audio-Sprachen sind vorhanden, Originalton (Standard) ist ausgewählt. Weitere Einzelheiten finden Sie auf Seite 28.
⑦	Signalformatanzeige	• Der Signalformattyp—Linear PCM-format (stereo), Dolby Digital oder DTS Digital Surround—wird angezeigt. • Bsp.: Wenn die Disk in Dolby Digital codiert ist.
⑧	Wiederholmodus-Anzeige	• Bsp.: Wenn der Wiederholmodus deaktiviert ist. Weitere Einzelheiten finden Sie auf Seite 30.
⑨	Anzeige für Ansichten aus verschiedenen Winkeln	• Bsp.: Wenn nur eine einzige Ansicht auf der Disk gespeichert ist. Weitere Einzelheiten finden Sie auf Seite 28.

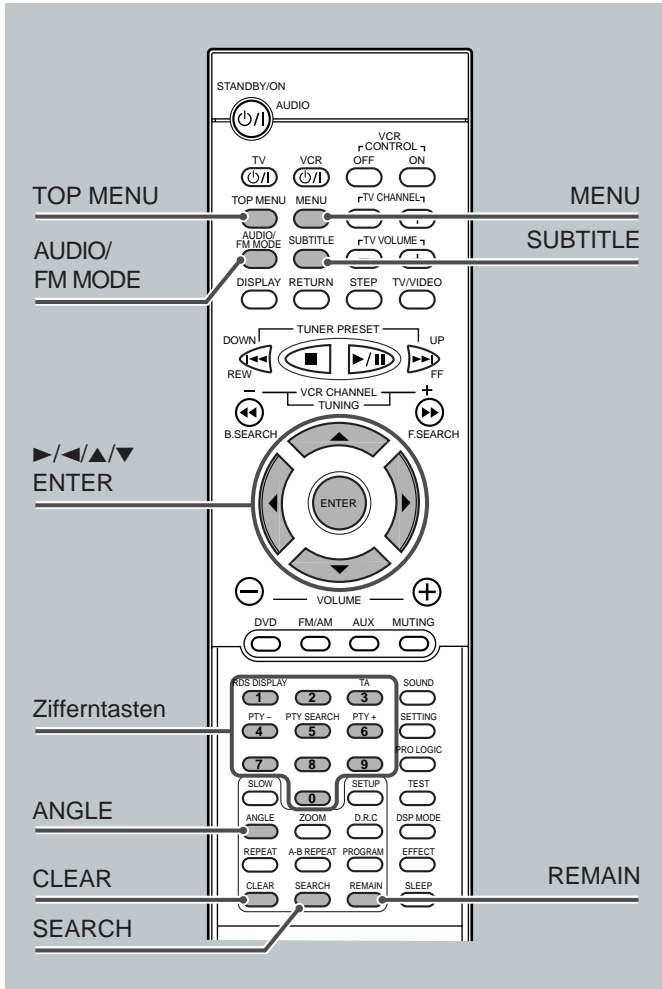

Auswählen der Audio-Sprachen

Wenn eine DVD mit verschiedenen Audio-Sprachen (Tonspuren) wiedergegeben wird, können Sie die Sprache für die Wiedergabe auswählen.

- Sie können Ihre Lieblings-Audio-Sprache für die Wiedergabe voreinstellen. (Siehe Seite 50).

Drücken Sie AUDIO/FM MODE.

Auf dem Bildschirm wird eine Zeitlang die Bildschirmleiste angezeigt.

- Wenn Sie die Taste mehrfach hintereinander drücken, ändert sich die Audio-Sprache wie folgt:

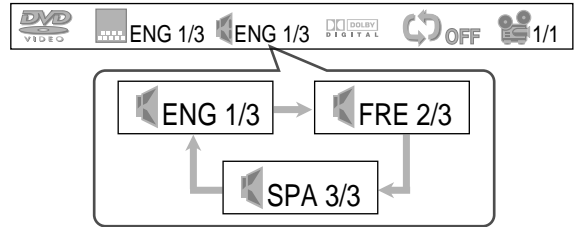

Bsp.: Wenn die Disk über 3 Sprachen verfügt—
Englisch, Französisch und Spanisch

Auswählen der Ansichten aus verschiedenen Winkeln

Während der Wiedergabe einer DVD mit Ansichten aus verschiedenen Winkeln können Sie eine Szene aus verschiedenen Betrachtungswinkeln anschauen.

- Bei der Wiedergabe einer DVD, die verschiedene Kameraansichten enthält, erscheint das Symbol auf dem Bildschirm.

NUR über die Fernbedienung:

Drücken Sie ANGLE.

- Wenn Sie die Taste mehrfach hintereinander drücken, ändert sich der Ansichtswinkel.

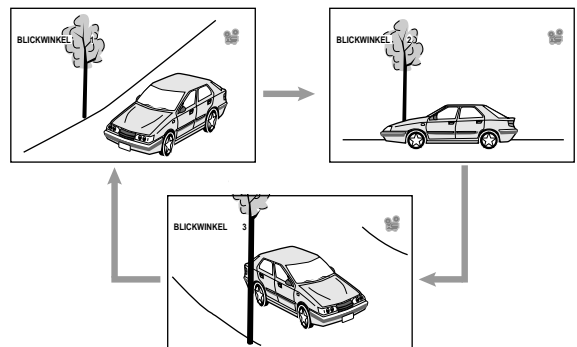

Bsp.: Wenn die Disk über 3 Ansichtswinkel verfügt

Hinweis:

Wenn die Bildschirmleiste eingeblendet ist, werden der Reihe nach folgende Symbole für den Wiederholmodus angezeigt:

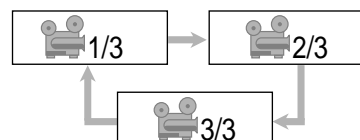

Auswählen der Untertitel

Während der Wiedergabe einer DVD mit Untertiteln in verschiedenen Sprachen können Sie auswählen, welche auf dem Bildschirm angezeigt werden sollen.

- Sie können Ihre Liebessprache für Untertitel voreinstellen. (Siehe Seite 50).

NUR über die Fernbedienung:

Drücken Sie SUBTITLE.

Auf dem Bildschirm wird eine Zeitlang die Bildschirmleiste angezeigt.

- Wenn Sie die Taste mehrfach hintereinander drücken, ändert sich die Untertitel-Sprache wie folgt:

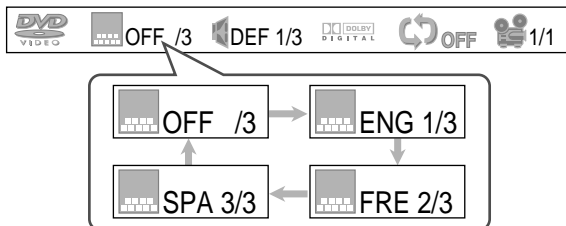

Bsp.: Wenn die Disk über 3 Sprachen verfügt—
Englisch, Französisch, Spanisch und Kein
Untertitel (OFF)

Anzeigen der Restzeit

Während der Wiedergabe einer DVD können Sie die verbleibende Spielzeit anzeigen.

NUR über die Fernbedienung:

Drücken Sie REMAIN.

Die Bildschirmleiste und die aktuellen Spielzeit werden kurz auf dem Bildschirm angezeigt.

- Wenn Sie diese Taste mehrfach hintereinander drücken, ändert sich die Anzeige auf dem Bildschirm wie folgt:

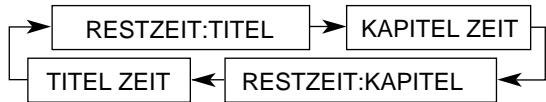

RESTZEIT:TITEL

: Hiermit zeigen Sie die verbleibende Spielzeit des aktuellen Titels an.

KAPITEL ZEIT

: Hiermit zeigen Sie die abgelaufene Spielzeit des aktuellen Kapitels an.

RESTZEIT:KAPITEL

: Hiermit zeigen Sie die verbleibende Spielzeit des aktuellen Kapitels an.

TITEL ZEIT

: Hiermit zeigen Sie die abgelaufene Spielzeit des aktuellen Titels an.



Wiedergabe über das Disk-Menü

Diese Funktion ist verfügbar, wenn die DVD ein Menü enthält (das Menü kann Standbilder oder bewegte Bilder enthalten).

- Beachten Sie auch die Anleitung zur disk, wenn Sie das disk-Menü zur Wiedergabe verwenden.

DVDs enthalten üblicherweise eigene Menüs oder Titellisten. In dem Menü finden Sie verschiedene Informationen über die DVD und die Wiedergabeoptionen. In der Titelliste sind normalerweise die Titel der aufgezeichneten Filme und Musikstücke aufgeführt.

NUR über die Fernbedienung:

1 Drücken Sie MENU oder TOP MENU.

Das Menü oder die Titelliste wird auf dem Bildschirm angezeigt.

Im Display erscheint „MENU“.

- Bei einigen DVDs wird das Menü automatisch nach Beginn der Wiedergabe angezeigt.



2 Wählen Sie mit den Tasten ►/◀/▲/▼ und ENTER den gewünschten Eintrag im Menü oder der Titelliste.

Die Wiedergabe des ausgewählten Eintrags wird gestartet.

- Bei einigen Disks können Sie die nummerierten Einträge in der Liste auch über die Zifferntasten auswählen.

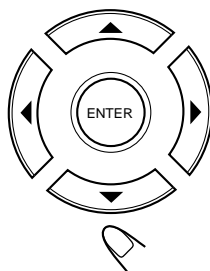

Direktes Aufrufen eines bestimmten Abschnitts

Sie können Titel, Kapitel und einzelne Szenen in einem Kapitel direkt aufrufen.

NUR über die Fernbedienung:

1 Drücken Sie während der Wiedergabe bzw. wenn ein Film mit der Pausetaste angehalten wurde, auf SEARCH.

- Wenn Sie diese Taste mehrfach hintereinander drücken, ändert sich die Anzeige auf dem Bildschirm wie folgt:

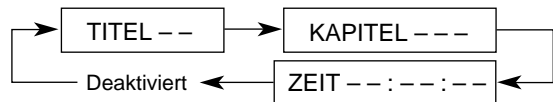

TITEL -- : Wählen Sie diese Option, wenn Sie einen anderen Titel aufrufen möchten.

KAPITEL --- : Wählen Sie diese Option, wenn Sie ein anderes Kapitel aufrufen möchten.

ZEIT -- : -- : -- : Wählen Sie diese Option, wenn Sie eine bestimmte Szene aufrufen möchten.



2 Wählen Sie mit Hilfe der Zifferntasten den gewünschten Titel, das Kapitel oder eine Spielzeit aus.

Die Wiedergabe des gewählten Eintrags wird gestartet. (Die Bildschirmleiste wird kurz angezeigt).

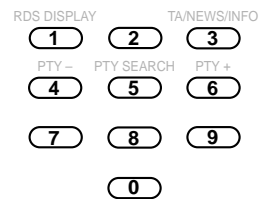

Eingabe der Titel- und Kapitelnummer

Drücken Sie die entsprechenden Zifferntasten und warten Sie etwa 5 Sekunden oder drücken Sie ENTER, um die Wiedergabe zu starten.

- Um Titel/Kapitel 5 zu wählen, drücken Sie 5 und dann ENTER.
- Um Titel/Kapitel 12 zu wählen, drücken Sie 1, 2 und dann ENTER.
- Um Titel/Kapitel 22 zu wählen, drücken Sie 2, 2 und dann ENTER.

Eingabe der Spielzeit

Drücken Sie die entsprechenden Zifferntasten und warten Sie etwa 5 Sekunden oder drücken Sie ENTER, um die Wiedergabe an der angegebenen Stelle zu starten.

- Um die Zeit „00:45:23“ einzugeben, drücken Sie 4, 5, 2, 3.
- Um die Zeit „01:23:45“ einzugeben, drücken Sie 1, 2, 3, 4, 5.
- Zum Löschen einer falschen Eingabe drücken Sie CLEAR. Bei jedem Drücken dieser Taste wird der jeweils letzte Eintrag gelöscht.

Hinweis:

Sie können Titel direkt aufrufen, indem Sie einfach auf die entsprechende Zifferntaste(n) drücken. Sie brauchen nicht wie in Schritt 1 beschrieben auf SEARCH zu drücken.

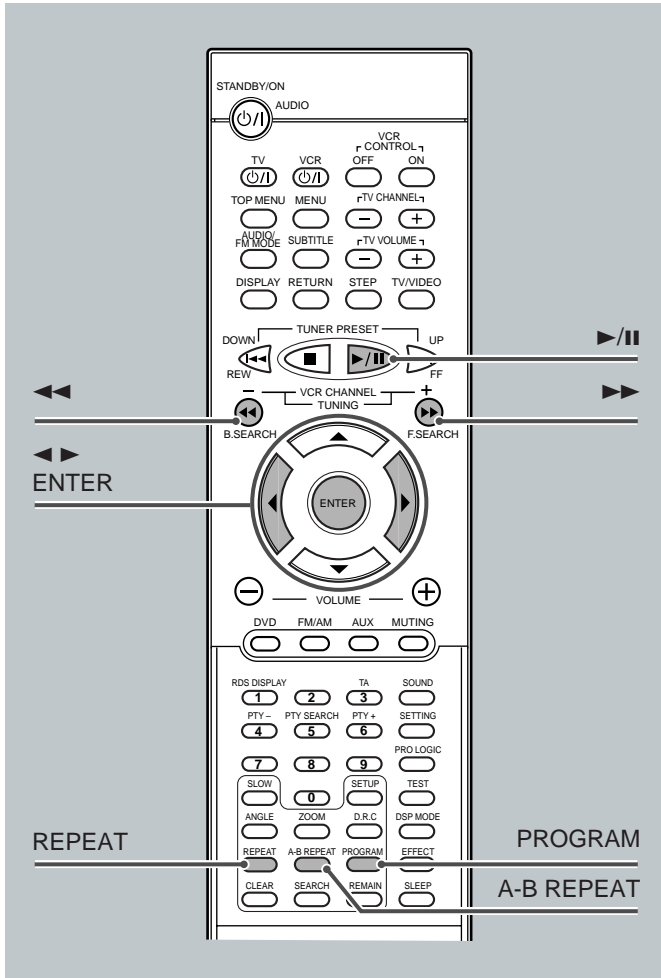

Suchen nach einem bestimmten Punkt

Sie können während der Wiedergabe nach einem bestimmten Punkt suchen. Dazu steht der schnelle Vorwärts-/Rückwärtssuchlauf zur Verfügung.

- Beim schnellen Vorwärts-/Rückwärtssuchlauf wird kein Ton ausgegeben.

So gehen Sie im schnellen Vorlauf durch ein Kapitel—schneller Vorwärtssuchlauf:

NUR über die Fernbedienung:

Drücken Sie während der Wiedergabe bzw. wenn der Film mit der Pausetaste angehalten wurde, auf **▶▶**.

- Wenn Sie die Taste mehrfach hintereinander drücken, ändert sich die Suchlaufgeschwindigkeit wie folgt:

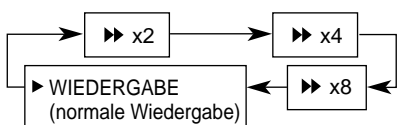

So gehen Sie im schnellen Rücklauf durch ein Kapitel—schneller Rückwärtssuchlauf:

NUR über die Fernbedienung:

Drücken Sie während der Wiedergabe bzw. wenn der Film mit der Pausetaste angehalten wurde, auf **◀◀**.

- Wenn Sie die Taste mehrfach hintereinander drücken, ändert sich die Suchlaufgeschwindigkeit wie folgt:

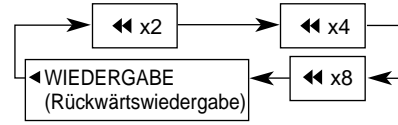

So aktivieren Sie wieder die normale Wiedergabe

Drücken Sie **▶/||**.



Wiederholen der Wiedergabe

Wiedergabewiederholung

NUR über die Fernbedienung:

Drücken Sie mehrfach hintereinander auf **REPEAT**.

Auf Ihrem Fernsehbildschirm wird der jeweils ausgewählte Modus angezeigt.

- Wenn Sie die Taste mehrfach hintereinander drücken, ändert sich der Wiederholmodus wie folgt:

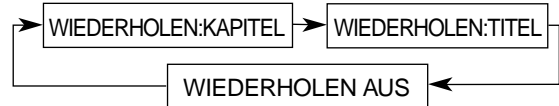

WIEDERHOLEN:KAPITEL : Das aktuelle Kapitel wird wiederholt.

WIEDERHOLEN:TITEL* : Der aktuelle Titel wird wiederholt.

WIEDERHOLEN AUS : Die Wiedergabewiederholung wird deaktiviert. (Die normale Wiedergabe wird fortgesetzt).

* Kann nicht während der Programmwiedergabe ausgewählt werden.

Hinweis:

Wenn die Bildschirmeiste eingeblendet ist, werden der Reihe nach folgende Symbole für den Wiederholmodus angezeigt:

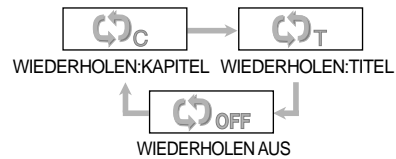

A-B-Wiederholung

Sie können während der Wiedergabe auch einen bestimmten Abschnitt für die Wiederholung auswählen.

- A-B-Wiederholung kann nicht zwischen verschiedenen Titeln durchgeführt werden.
- Der zwischen Punkt A und Punkt B liegende Abschnitt muss mehr als 5 Sekunden lang sein.

Beispiel:

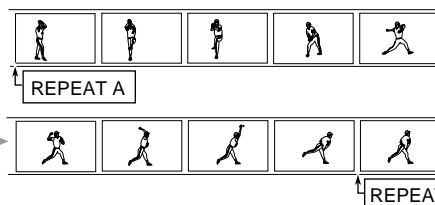

NUR über die Fernbedienung:

1 Drücken Sie A-B REPEAT, um den Startpunkt auszuwählen.

Im Display wird „REPEAT A“ angezeigt.



2 Drücken Sie A-B REPEAT erneut, um den Endpunkt auszuwählen.

Anstelle von „REPEAT A“ wird nun „REPEAT A-B“ angezeigt und die Wiedergabewiederholung zwischen A und B gestartet.

Das Gerät sucht automatisch nach Punkt A und startet die Wiederholung der Wiedergabe zwischen den Punkten A und B.



So deaktivieren Sie die A-B-Wiederholung

Drücken Sie erneut auf A-B REPEAT.

Im Display wird nun nicht mehr „REPEAT A-B“ angezeigt.



Hinweis:

Wenn die Bildschirmleiste eingeblendet ist, werden der Reihe nach folgende Symbole für den Wiederholmodus angezeigt:

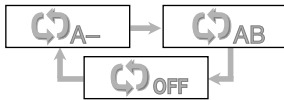

Bei einigen DVDs kann die A-B-Wiederholung selbst innerhalb eines einzelnen Titels nicht durchgeführt werden. Dies liegt am Aufbau der DVD und ist keine Fehlfunktion des Geräts.

Programmieren der Wiedergabereihenfolge der Kapitel— Wiedergabeprogrammierung

Sie können die Reihenfolge, in der die Kapitel abgespielt werden, festlegen, bevor Sie die Wiedergabe starten. Es lassen sich bis zu 20 Schritte programmieren.

- **Bevor Sie die Programmierung vornehmen, müssen Sie sicherstellen, dass der Fernseher eingeschaltet ist und der richtige Eingang am Gerät gewählt wurde.**

NUR über die Fernbedienung:

1 Legen Sie eine DVD ein.

- Wenn die aktuelle Wiedergabequelle nicht der DVD-Player ist, drücken Sie ►/|| und dann ■, bevor Sie mit dem nächsten Schritt fortfahren.

2 Drücken Sie PROGRAM.

Auf dem Bildschirm wird nun das PROGRAM MENU angezeigt.

- Im Display erscheint „PROGRAM“ und die Anzeige PROGRAM leuchtet auf.

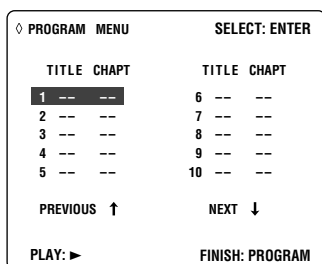

3 Drücken Sie ENTER.

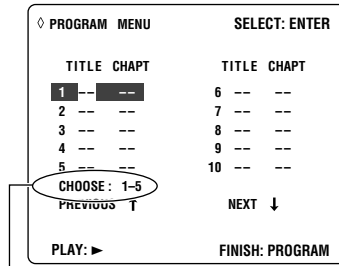

Titelnummern, die im nächsten Schritt zur Auswahl stehen

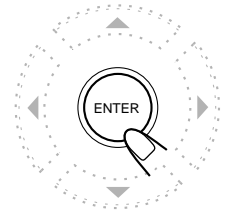

4 Drücken Sie ► bzw. ◀, um eine Titelnummer auszuwählen, und drücken Sie dann ENTER.

- ► : Eine Nummer weiter.
- ◀ : Eine Nummer zurück.
- Sie können eine Titelnummer auch mit Hilfe der Zifferntasten auswählen.

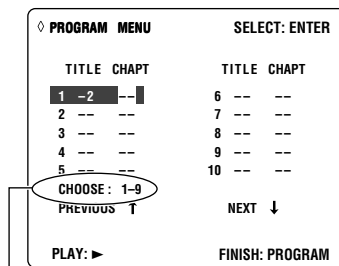
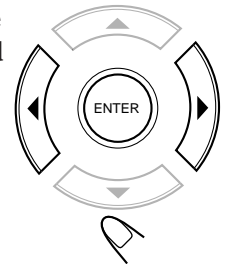

Kapitelnummer, die im nächsten Schritt zur Auswahl stehen

5 Drücken Sie ► bzw. ◀, um eine Kapitelnummer auszuwählen, und drücken Sie dann ENTER.

- ► : Eine Nummer weiter.
- ◀ : Eine Nummer zurück.
- Sie können eine Kapitelnummer auch mit Hilfe der Zifferntasten auswählen.

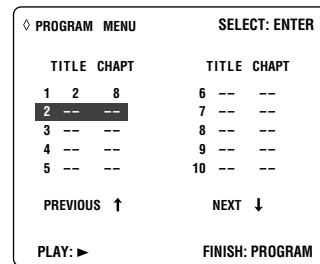

- **Um alle Kapitel im Titel als ein Programmschritt auszuwählen, drücken Sie einfach auf ENTER, ohne eine Nummer zu wählen. Als Kapitelnummer wird dann „ALL“ angezeigt.**

6 Wiederholen Sie die Schritte 3 bis 5, um weitere Kapitel zu programmieren.

- Nachdem Sie 10 Schritte programmiert haben, wird „NEXT ↓“ ausgewählt (markiert). Wenn Sie weitere Schritte programmieren möchten, drücken Sie ENTER.

7 Drücken Sie ►/||.

Die Kapitel werden in der programmierten Reihenfolge abgespielt.

Nachdem alle programmierten Kapitel wiedergegeben wurden, erscheint auf dem Bildschirm wieder das PROGRAM MENU.



FORTSETZUNG AUF DER NÄCHSTEN SEITE

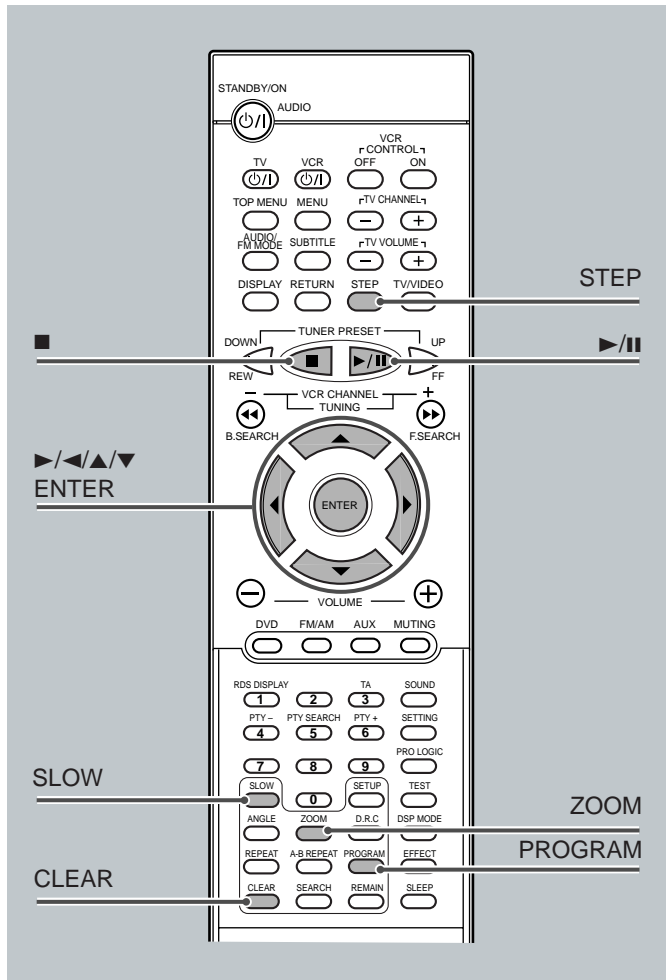

So löschen Sie eine gespeicherte Programmierung

Drücken Sie **▲**, um die Disk auszuwerfen.

- Auch wenn Sie das Gerät abschalten oder die Zuspieldquelle ändern, wird die Programmierung gelöscht.



So überprüfen Sie die Reihenfolge der Programmierung

Durch Drücken von PROGRAM können Sie die Programmierung aufrufen und überprüfen.

Auf dem Bildschirm wird das PROGRAM MENU angezeigt.

- Wenn Sie diese Taste während der Wiedergabe drücken, wird die Wiedergabe der programmierten angehalten.

So ändern Sie die Programmierung

Während das PROGRAM MENU auf dem Bildschirm angezeigt wird, können Sie die Programmierung ändern.

- **So löschen Sie einen Schritt:** Drücken Sie **▼** (bzw. **▲**), um den entsprechenden Programmschritt auszuwählen (zu markieren) und drücken Sie dann CLEAR.
- **So ändern Sie einen Schritt:** Drücken Sie **▼** (bzw. **▲**), um den entsprechenden Programmschritt auszuwählen (zu markieren) und führen Sie dann Schritt **3** bis **5** auf Seite 31 aus. (Bevor Sie eine Nummer eingeben, drücken Sie mehrmals CLEAR, bis an der Eingabeposition „-“ angezeigt wird).
- **So fügen Sie einen Schritt hinzu:** Drücken Sie **▼** (bzw. **▲**), um einen leeren Programmschritt auszuwählen (zu markieren) und führen Sie dann Schritt **3** bis **5** auf Seite 31 aus.

So halten Sie die Wiedergabe an

Drücken Sie **■** bzw. die Taste PROGRAM auf der Fernbedienung.

Auf dem Bildschirm wird nun das PROGRAM MENU angezeigt.

- Wenn Sie **▶/||** drücken, während dieser Bildschirm angezeigt wird, beginnt das System mit der Wiedergabe der programmierten Tracks.



PROGRAM MENU				SELECT: ENTER			
TITLE	CHAPT	TITLE	CHAPT	TITLE	CHAPT	TITLE	CHAPT
1	2	3		6	2	2	
2	1	5		7	2	12	
3	1	17		8	1	9	
4	3	6		9	--	--	
5	4	2		10	--	--	
PREVIOUS ↑				NEXT ↓			
PLAY: ▶				FINISH: PROGRAM			

- Um den Programmschritt 11 auf Programmschritt 10 zu verschieben, drücken Sie **▲**, während Programmschritt 11 ausgewählt (markiert) ist, um „PREVIOUS **↑**“ auszuwählen (zu markieren). Drücken Sie anschließend auf ENTER.
- Um den Programmschritt 10 auf den Programmschritt 11 zu verschieben, drücken Sie **▼**, während Programmschritt 10 ausgewählt (markiert) ist, um „NEXT **↓**“ auszuwählen (zu markieren). Drücken Sie anschließend auf ENTER.

So verlassen Sie die Wiedergabeprogrammierung

NUR über die Fernbedienung:

Drücken Sie PROGRAM.

Das PROGRAM MENU wird nun nicht mehr auf dem Bildschirm angezeigt und es erscheint der Eröffnungsbildschirm. (Die programmierte Reihenfolge bleibt jedoch gespeichert).

- Wenn Sie **▶/||** drücken, während dieser Bildschirm angezeigt wird, beginnt das Gerät mit der normalen Wiedergabe.



Wiedergeben von DVD-Spezialeffekten

■ Standbild-/Bild-für-Bild-Wiedergabe

Sie können bei der DVD-Wiedergabe einen Film Bild für Bild abspielen.

NUR über die Fernbedienung:

1 Drücken Sie während der Wiedergabe einmal die Taste STEP.

Auf dem Bildschirm wird ein Standbild angezeigt.

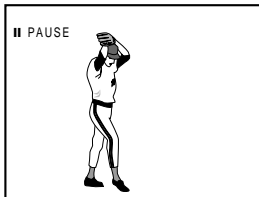

2 Drücken Sie erneut STEP, um Bild für Bild weiterzuspringen.

• Wenn Sie die Taste mehrfach hintereinander drücken, werden die einzelnen Bilder der Reihe nach angezeigt.



So aktivieren Sie wieder die normale Wiedergabe

Drücken Sie ►/II.

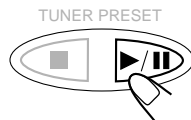

Hinweis:

Wenn Sie das Standbild durch Drücken von ►/II anzeigen, können Sie den Einzelbildvorlauf nicht durch Drücken von STEP aktivieren.

■ Wiedergabe in Zeitlupe

Sie können bei der DVD-Wiedergabe einen Film in Zeitlupe abspielen.

NUR über die Fernbedienung:

Drücken Sie während der Wiedergabe bzw. wenn ein Film mit der Pausetaste angehalten wurde, auf SLOW.

• Wenn Sie die Taste mehrfach hintereinander drücken, ändert sich die Geschwindigkeit der Wiedergabe in Zeitlupe wie folgt:

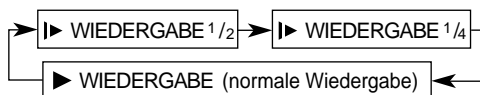

■ Zoom

Sie können bei der Wiedergabe einer DVD einen Bildausschnitt vergrößern.

NUR über die Fernbedienung:

1 Drücken Sie zum Vergrößern auf ZOOM.

• Wenn Sie die Taste mehrfach hintereinander drücken, wird das Bild wie folgt:

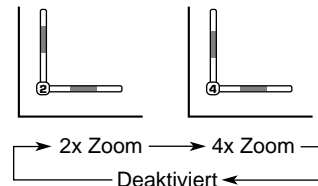

2 Durch Drücken der Tasten ►/◄/▲/▼ können Sie den vergrößerten Ausschnitt verschieben.

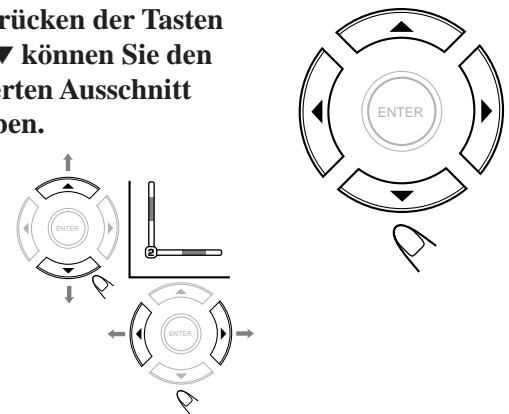

So deaktivieren Sie die ZOOM-Funktion

Drücken Sie mehrmals hintereinander auf ZOOM, bis das Bild wieder in normaler Größe erscheint.



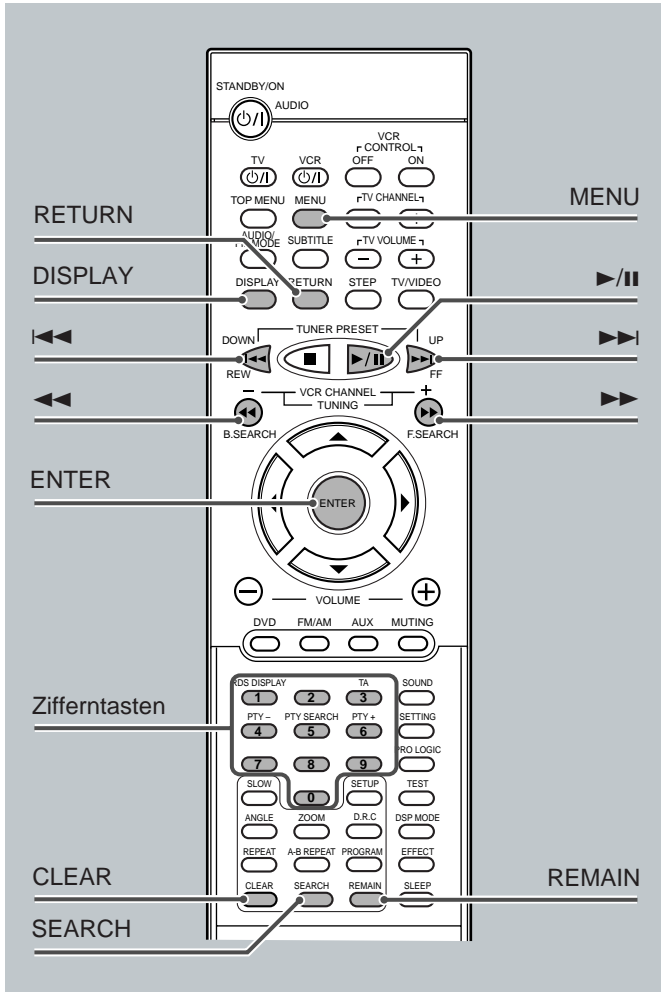

Informationen zu den Disk- Grundfunktionen wie z.B. dem Einlegen des Mediums, dem Starten der Wiedergabe und dem Springen zu anderen Kapiteln finden Sie unter „VCD/CD-Grundfunktionen“ auf den Seiten 12 und 13 sowie unter „Disk-Grundfunktionen“ auf Seite 26.

Anzeigen der Bildschirmleiste

Wenn eine Disk eingelegt ist, können Sie die folgenden Informationen auf dem TV-Bildschirm abrufen.

NUR über die Fernbedienung:

Drücken Sie DISPLAY.

- Wenn Sie die Taste mehrfach hintereinander drücken, werden in der Bildschirmleiste der Reihe nach die folgenden Informationen angezeigt.



Bildschirmleiste wird ausgeblendet. ⑦

* Wird nur angezeigt, wenn eine VCD eingelegt ist.

① : Disk-Typ DVD VCD CD MP3
② : Aktueller Track und Gesamtzahl der Tracks auf der Disk • Bsp.: Der erste von 35 Tracks wird wiedergegeben.
③ : Sound-Modus • Bsp.: Stereo (linker und rechter Kanal).
④ : Play Back Control (PBC)-Anzeige • Bsp.: PBC ist aktiviert. (Wenn PBC deaktiviert ist, wird angezeigt).
⑤ : Wiederholmodus-Anzeige • Bsp.: Wenn der Wiederholmodus deaktiviert ist. Weitere Informationen finden Sie auf Seite 36.
⑥ : Abgelaufene oder verbleibende Spielzeit Sie können die Anzeige der Spielzeit umschalten, indem Sie auf REMAIN drücken. Siehe unten.
⑦ : Klanganzeige • Zeigt den Eingangsspegel an. (Wird nur während der Wiedergabe angezeigt).

Anzeigen der Restzeit

Während der Wiedergabe einer VCD oder CD, können Sie die verbleibende Spielzeit anzeigen.

NUR über die Fernbedienung:

Drücken Sie REMAIN.

Auf dem Bildschirm wird kurz die Bildschirmleiste angezeigt.

- Wenn Sie die Taste mehrfach hintereinander drücken, wird die Spielzeitanzeige wie folgt geändert:

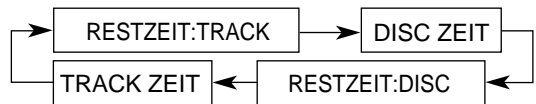

RESTZEIT:TRACK

: Hiermit zeigen Sie die verbleibende Spielzeit des aktuellen Tracks an.

DISC ZEIT

: Hiermit zeigen Sie die verbleibende Gesamtspielzeit der Disk an.

RESTZEIT:DISC

: Hiermit zeigen Sie die abgelaufene Gesamtspielzeit der Disk an.

TRACK ZEIT

: Hiermit zeigen Sie die abgelaufene Spielzeit des aktuellen Tracks an.

Wiedergabe über Disk-Menü (Nur für VCD)

Mit der Play Back Control-Funktion (PBC) können Sie VCDs über Menüs steuern.

Wenn Sie die Wiedergabe einer VCD starten, die die PBC-Funktion unterstützt, wird das Menü automatisch auf dem Bildschirm angezeigt. (Im Display wird „MENU“ angezeigt.)

- Ein Menü kann entweder eine Liste mit Einträgen, einen geteilten Bildschirm oder bewegte Bilder enthalten. (Siehe „Bedienschema für PBC-Funktionen“.)

In dem Menü können Sie dann die gewünschte Auswahl treffen.

- Wenn eine Liste angezeigt wird, können Sie zur Auswahl die Zifferntasten drücken.
- Wenn „▶“ oder „AUSWAHL“ angezeigt wird, drücken Sie auf ▶/II, um die Wiedergabe zu starten.

So öffnen Sie ein Untermenü

Drücken Sie ▶▶.



So gehen Sie ein Menü nach oben

Drücken Sie ◀◀.



So deaktivieren Sie die PBC-Wiedergabe

Sie können die Menüfunktionen (PBC-Funktionen) deaktivieren:

- 1 Drücken Sie auf ■, um die Wiedergabe anzuhalten.
- 2 Drücken Sie die entsprechende(n) Zifferntaste(n), um einen Track auszuwählen.

Die normale Wiedergabe des Tracks wird gestartet.

- Sie können die PBC-Funktion auch durch Drücken der Taste MENU auf der Fernbedienung aktivieren/deaktivieren. Wenn Sie die Taste mehrfach hintereinander drücken, wird die PBC-Funktion ein- bzw. ausgeschaltet.



Bedienschema für PBC-Funktionen

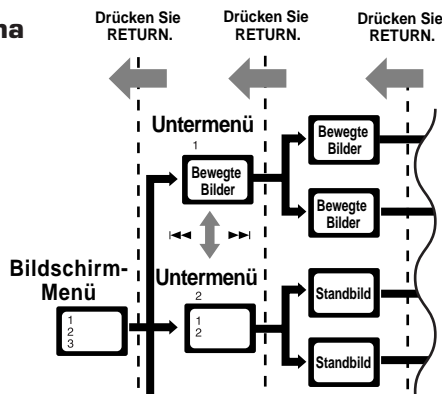

Hinweis:

Während Sie eine VCD über das Menü steuern, sind einige der Funktionen, z.B. die Wiedergabewiederholung, evtl. nicht verfügbar.

Direktes Aufrufen eines bestimmten Abschnitts

Sie können einen bestimmten Abschnitt (eine Szene) auf dem Track auch direkt aufrufen.

- Die PBC-Funktion steht dann nicht zur Verfügung.

NUR über die Fernbedienung:

1 Drücken Sie während der Wiedergabe bzw. wenn ein Film mit der Pausetaste angehalten wurde, auf SEARCH.



- Wenn Sie die Taste mehrfach hintereinander drücken, werden der Reihe nach folgende Bildschirminformationen angezeigt.

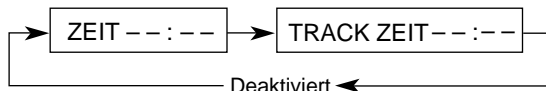

ZEIT -- : --

: Hiermit können Sie eine bestimmte Szene auf der aktuellen Disk aufrufen.

TRACK ZEIT -- : --

: Hiermit können Sie eine bestimmte Szene auf dem aktuellen Track aufrufen.

2 Geben Sie mit den Zifferntasten die Spielzeit ein, die Sie aufrufen möchten.

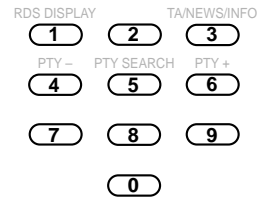

Die Wiedergabe wird ab dem eingegebenen Zeitpunkt gestartet. (Die Bildschirmleiste wird kurz angezeigt.)

- Um die Zeit „45:23“ einzugeben, drücken Sie 4, 5, 2, 3.
- Um die Zeit „09:45“ einzugeben, drücken Sie 9, 4, 5. Warten Sie danach etwa 5 Sekunden (oder drücken Sie auf ENTER).
- Zum Löschen einer falschen Eingabe drücken Sie CLEAR. Wenn Sie die Taste mehrfach hintereinander, wird der jeweils letzte Eintrag gelöscht.

Suchen nach einem bestimmten Punkt

Sie können während der Wiedergabe nach einem bestimmten Punkt suchen. Dazu stehen die Suchfunktionen für schnellen Vorlauf/Rücklauf zur Verfügung.

- Bei der Suche mit schnellem Vorlauf/Rücklauf auf einer VCD wird kein Ton ausgegeben.

So gehen Sie im schnellen Vorlauf durch einen Track:

Drücken Sie während der Wiedergabe bzw. wenn ein Film mit der Pausetaste angehalten wurde, auf ▶▶.

- Wenn Sie die Taste mehrfach hintereinander drücken, ändert sich die Geschwindigkeit wie folgt:

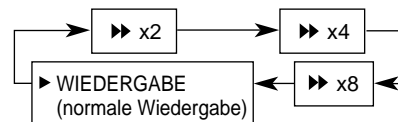

So gehen Sie im schnellen Rücklauf durch einen Track:

Drücken Sie während der Wiedergabe bzw. wenn ein Film mit der Pausetaste angehalten wurde, auf ◀◀.

- Wenn Sie die Taste mehrfach hintereinander drücken, ändert sich die Geschwindigkeit wie folgt:

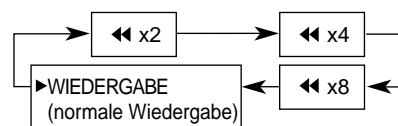

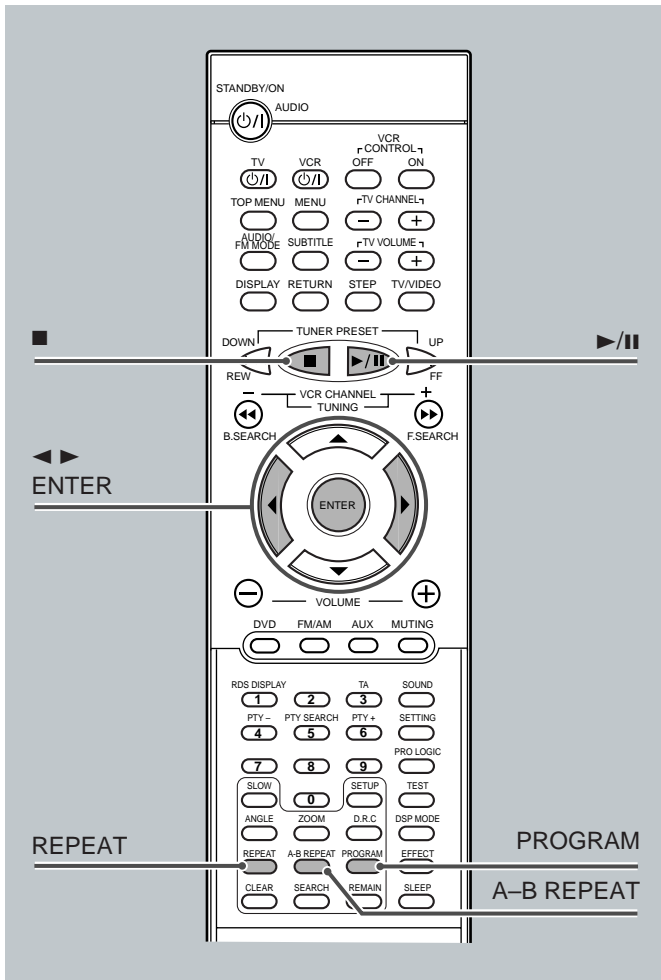

Wiederholen der Wiedergabe

Die Wiedergabewiederholung kann in den folgenden Fällen nicht verwendet werden:

- Beim Wiedergeben einer VCD mit der PBC-Funktion
- Beim Abspielen mit Hilfe der Wiedergabeprogrammierung

Wiederholen der Wiedergabe

NUR über die Fernbedienung:

Drücken Sie mehrfach hintereinander auf **REPEAT**. Auf Ihrem Fernsehbildschirm wird der jeweils ausgewählte Modus angezeigt.

- Wenn Sie die Taste mehrfach hintereinander drücken, ändert sich der Wiedergabemodus wie folgt:

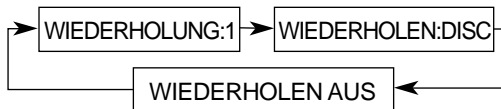

- WIEDERHOLUNG:1** : Der aktuelle Track wird wiederholt.
- WIEDERHOLUNG:DISC** : Alle Tracks werden wiederholt.
- WIEDERHOLUNG AUS** : Die Wiedergabewiederholung ist deaktiviert. (Die normale Wiedergabe wird fortgesetzt).

Hinweis:

Wenn die Bildschirmleiste angezeigt wird, werden der Reihe nach folgende Wiederholmodi angezeigt:

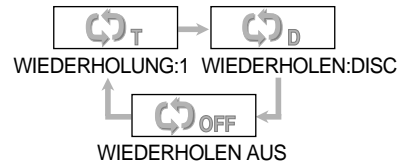

A-B-Wiederholung

Sie können während der Wiedergabe auch einen Abschnitt für die Wiederholung auswählen.

- Der zwischen Punkt A und Punkt B liegende Abschnitt muss mehr als 5 Sekunden lang sein.

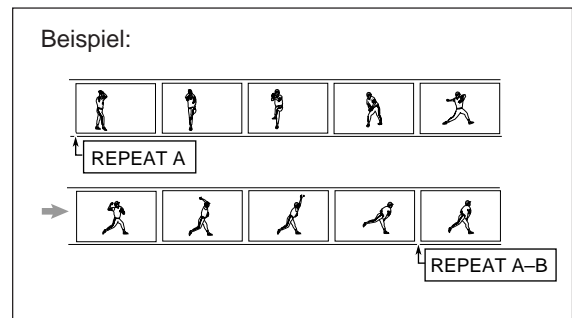

- 1 Drücken Sie **A-B REPEAT**, um den Startpunkt auszuwählen.

Im Display wird „REPEAT A“ angezeigt.



- 2 Drücken Sie **A-B REPEAT** erneut, um den Endpunkt auszuwählen.

Anstelle von „REPEAT A“ wird nun „REPEAT A-B“ angezeigt und die Wiedergabewiederholung zwischen A und B wird gestartet.

Das Gerät sucht automatisch nach Punkt A und startet die Wiederholung der Wiedergabe zwischen den Punkten A und B.



So deaktivieren Sie die A-B-Wiederholung

Drücken Sie erneut auf **A-B REPEAT**.

Im Display wird nun nicht mehr „REPEAT A-B“ angezeigt.



Hinweis:

Wenn die Bildschirmleiste eingeblendet ist, werden der Reihe nach folgende Symbole für den Wiederholmodus angezeigt:

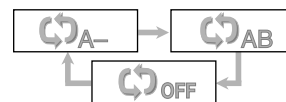

Programmieren der Wiedergabereihenfolge der Tracks—Wiedergabeprogrammierung

Sie können die Reihenfolge, in der die Tracks abgespielt werden, festlegen, bevor Sie die Wiedergabe starten.

Es lassen sich bis zu 20 Tracks programmieren.

- **Bevor Sie die Programmierung vornehmen, müssen Sie sicherstellen, dass der Fernseher eingeschaltet ist und der richtige Eingang am Gerät gewählt wurde.**

NUR über die Fernbedienung:

1 Legen Sie eine Disk ein.

- Wenn die Wiedergabe nicht über den DVD-Player erfolgen soll, drücken Sie ►/||, um die gewünschte Disk auszuwählen und anschließend ■, bevor Sie mit dem nächsten Schritt fortfahren.

2 Drücken Sie PROGRAM.

Auf dem Bildschirm wird nun das PROGRAM MENU angezeigt.

- Im Display erscheint „PROGRAM“ und die Anzeige PROGRAM leuchtet auf.



PROGRAM MENU		SELECT: ENTER
TRACK	TRACK	
1 --	6 --	
2 --	7 --	
3 --	8 --	
4 --	9 --	
5 --	10 --	
PREVIOUS ↑	NEXT ↓	
PLAY: ►	FINISH: PROGRAM	

3 Drücken Sie ENTER.

PROGRAM MENU		SELECT: ENTER
TRACK	TRACK	
1 --	6 --	
2 --	7 --	
3 --	8 --	
4 --	9 --	
5 --	10 --	
CHOOSE: 1-17	PREVIOUS ↑	NEXT ↓
PLAY: ►	FINISH: PROGRAM	

Track-Nummern, die im nächsten Schritt zur Auswahl stehen

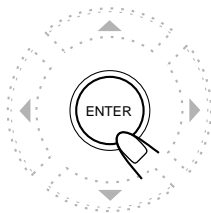

4 Drücken Sie ► oder ◀, um eine Track-Nummer auszuwählen, und drücken Sie dann ENTER.

- ► : Eine Nummer weiter.
- ◀ : Eine Nummer zurück.
- Sie können eine Track-Nummer auch mit Hilfe der Zifferntasten auswählen.

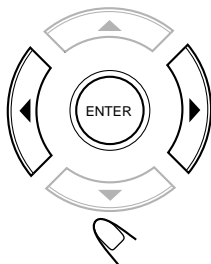

PROGRAM MENU		SELECT: ENTER
TRACK	TRACK	
1 7	6 --	
2 --	7 --	
3 --	8 --	
4 --	9 --	
5 --	10 --	
PREVIOUS ↑	NEXT ↓	
PLAY: ►	FINISH: PROGRAM	

5 Wiederholen Sie die Schritte 3 und 4, um weitere Tracks zu programmieren.

- Nachdem Sie 10 Tracks programmiert haben, wird „NEXT ↓“ ausgewählt (erscheint markiert). Wenn Sie weitere Tracks programmieren möchten, drücken Sie ENTER.

6 Drücken Sie ►/||.

Die Tracks werden in der programmierten Reihenfolge abgespielt.



Nachdem alle programmierten Tracks wiedergegeben wurden, erscheint auf dem Bildschirm wieder das PROGRAM MENU.

So halten Sie die Wiedergabe an

Drücken Sie ■ oder die Taste PROGRAM auf der Fernbedienung.

Auf dem Bildschirm wird nun das PROGRAM MENU angezeigt.



- Wenn Sie ►/|| drücken, während dieser Bildschirm angezeigt wird, beginnt das System mit der Wiedergabe der programmierten Tracks.

PROGRAM MENU		SELECT: ENTER
TRACK	TRACK	
1 7	6 1	
2 6	7 --	
3 9	8 --	
4 13	9 --	
5 11	10 --	
PREVIOUS ↑	NEXT ↓	
PLAY: ►	FINISH: PROGRAM	

So verlassen Sie die Wiedergabeprogrammierung

NUR über die Fernbedienung:

Drücken Sie PROGRAM.

Das PROGRAM MENU wird nun nicht mehr auf dem Bildschirm angezeigt und es erscheint der Eröffnungsbildschirm. (Die programmierte Reihenfolge bleibt jedoch gespeichert).

- Wenn Sie ►/|| drücken, während dieser Bildschirm angezeigt wird, beginnt das Gerät mit der normalen Wiedergabe.



So löschen Sie eine gespeicherte Programmierung

Drücken Sie ▲, um die Disk auszuwerfen.

- Auch wenn Sie das Gerät abschalten oder die Zuspieldquelle ändern, wird die Programmierung gelöscht.



So überprüfen Sie die Reihenfolge der programmierten Tracks

Durch Drücken von PROGRAM können Sie die Track-Programmierung aufrufen und überprüfen. Auf dem Bildschirm wird nun das PROGRAM MENU angezeigt.

- Wenn Sie diese Taste während der Wiedergabe drücken, wird die Wiedergabe der programmierten Tracks angehalten.



FORTSETZUNG AUF DER NÄCHSTEN SEITE

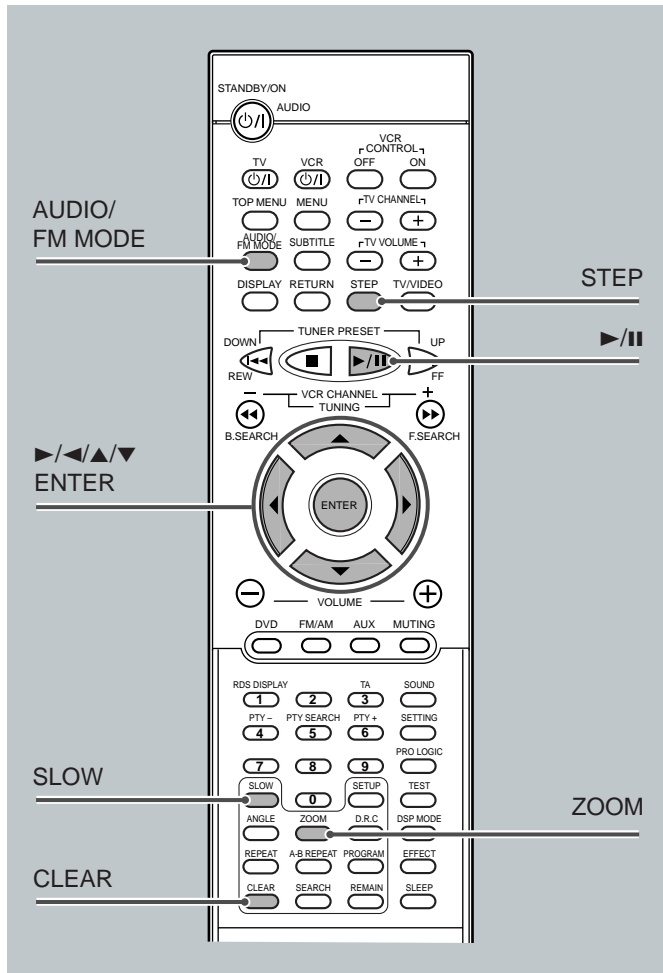

Auswählen des Wiedergabekanals

Bei der Wiedergabe einer Karaoke-VCD oder -CD können Sie nur entweder den linken oder den rechten Kanal für die Wiedergabe auswählen.

Drücken Sie mehrmals AUDIO/FM MODE.

Auf dem Bildschirm wird eine Zeit lang die Bildschirmleiste angezeigt.

- Wenn Sie die Taste mehrfach hintereinander drücken, ändert sich der Klangmodus wie folgt:

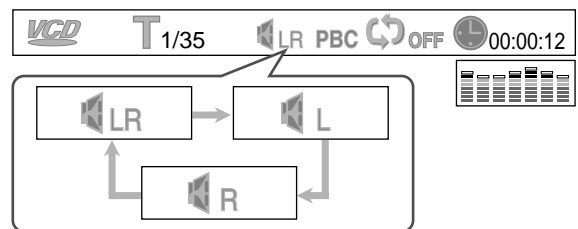
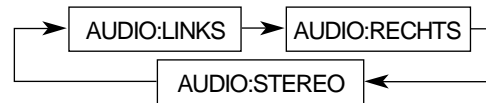

- AUDIO:STEREO (LR)** : Wählen Sie diese Einstellung, um beide Kanäle wiederzugeben.
- AUDIO:LINKS (L)** : Wählen Sie diese Einstellung, um den linken Kanal wiederzugeben.
- AUDIO:RECHTS (R)** : Wählen Sie diese Einstellung, um den rechten Kanal wiederzugeben.

So ändern Sie die Track-Programmierung

Während das PROGRAM MENU auf dem Bildschirm angezeigt wird, können Sie die Track-Programmierung ändern.

- **So löschen Sie einen Track:** Drücken Sie ▼ (bzw. ▲), um die entsprechende Track-Nummer auszuwählen (zu markieren), und drücken Sie dann CLEAR.
- **So ändern Sie einen Track:** Drücken Sie ▼ (bzw. ▲), um die entsprechende Track-Nummer auszuwählen (zu markieren), und fahren Sie dann mit Schritt **3** und **4** fort. (Bevor Sie eine Track-Nummer eingeben, drücken Sie mehrfach hintereinander CLEAR, bis an der Eingabeposition „-“ angezeigt wird).
- **So fügen Sie einen Track hinzu:** Drücken Sie ▼ (bzw. ▲), um eine leere Track-Zeile auszuwählen (zu markieren), und fahren Sie dann mit Schritt **3** und **4** fort.

- Um den Track aus Zeile 11 in die Zeile 10 zu verschieben, drücken Sie ▲, während Track 11 ausgewählt (markiert) ist, um „PREVIOUS ↑“ auszuwählen (zu markieren). Drücken Sie anschließend auf ENTER.
- Um den Track aus Zeile 10 in die Zeile 11 zu verschieben, drücken Sie ▼, während Track 10 ausgewählt (markiert) ist, um „NEXT ↓“ auszuwählen (zu markieren). Drücken Sie anschließend auf ENTER.

DENKEN SIE DARAN, nach dem Abspielen einer Karaoke-VCD oder -CD im Modus „AUDIO:LINKS“ oder „AUDIO:RECHTS“ wieder „AUDIO:STEREO“ auszuwählen, um wieder die normale Stereowiedergabe zu aktivieren.

Wiedergeben von Spezialeffekten bei VCDs

■ Standbild-/Bild-für-Bild-Wiedergabe

Sie können beim Abspielen einer VCD einen Film Bild-für-Bild wiedergeben.

NUR über die Fernbedienung:

1 Drücken Sie während der Wiedergabe einmal auf STEP.

Auf dem Bildschirm wird ein Standbild angezeigt.

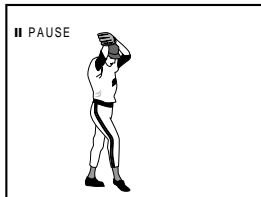

2 Drücken Sie erneut STEP, um Bild für Bild weiterzuspringen.

- Wenn Sie die Taste mehrfach hintereinander drücken, werden die einzelnen Bilder der Reihe nach angezeigt.

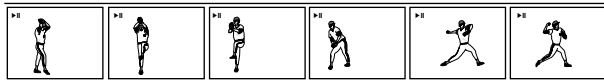

So aktivieren Sie wieder die normale Wiedergabe

Drücken Sie ►/II.

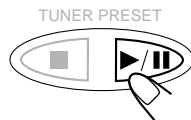

Hinweis:

Wenn Sie das Standbild durch Drücken von ►/II anzeigen, können Sie den Einzelbildvorlauf nicht durch Drücken von STEP aktivieren.

■ Wiedergabe in Zeitlupe

Sie können beim Abspielen einer VCD einen Film in Zeitlupe wiedergeben.

NUR über die Fernbedienung:

Drücken Sie während der Wiedergabe bzw. wenn ein Film mit der Pausetaste angehalten wurde, auf SLOW.

- Wenn Sie die Taste mehrfach hintereinander drücken, ändert sich die Geschwindigkeit der Wiedergabe in Zeitlupe wie folgt:

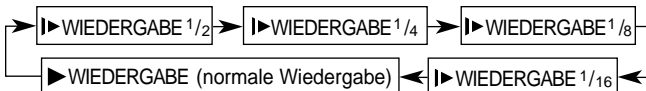

■ Zoom

Sie können bei der Wiedergabe einer VCD auf einen Bildausschnitt einzoomen.

NUR über die Fernbedienung:

1 Drücken Sie zum vergrößern auf ZOOM.

- Wenn Sie die Taste mehrfach hintereinander drücken, wird das Bild wie folgt vergrößert:

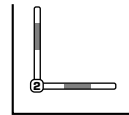

2x Zoom ←→ Deaktiviert

2 Durch Drücken der Tasten ►/◄/▲/▼ können Sie den vergrößerten Ausschnitt verschieben.

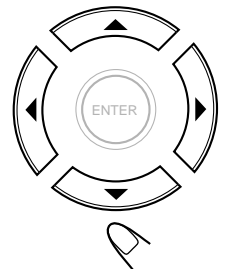
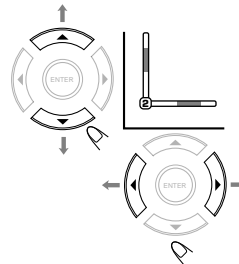

So deaktivieren Sie die ZOOM-Funktion

Drücken Sie ZOOM erneut.

Die Wiedergabe in normaler Größe wird wieder aufgenommen.



MP3—Einführung

Dieses System verfügt über einen integrierten MP3-Decoder. Dies ermöglicht die Wiedergabe von auf CD-R, CD-RW und CD-ROM aufgezeichneten MP3-Tracks (Dateien).

- Beachten Sie, dass die Begriffe „Datei“ und „Track“ in diesem Zusammenhang synonym verwendet werden.

Was ist MP3?

MP3 ist eine Abkürzung für Motion Picture Experts Group (bzw. MPEG) Audio Layer 3. Bei MP3 handelt es sich ganz einfach um ein Dateiformat mit einer Datenkompressionsrate von 1:10 (128 Kbps*). Durch Verwendung des MP3-Formats kann auf eine CD-R bzw. CD-RW ein 10 Mal höheres Datenvolumen als auf eine normale CD aufgenommen werden.

* Die Bitrate ist die durchschnittliche Anzahl an Bit, die für eine Sekunde von Audiodaten benötigt wird. Als Maßeinheit werden Kbps verwendet (1000 Bit pro Sekunde).

Um eine bessere Audioqualität zu erzielen, wählen Sie eine höhere Bitrate. Zum Codieren (Aufzeichnen) wird meist eine Bitrate von 128 Kbps verwendet.

MP3-Dateikompatibilität

- Dieses System kann nur MP3-Dateien lesen, die in einem Format aufgezeichnet wurden, das mit ISO 9660 Level 1 bzw. Level 2 kompatibel ist.
- Das System kann nur MP3-Dateien mit der Erweiterung „.mp3“ lesen bzw. wiedergeben.
- ID3*-Tags können im Display nicht angezeigt werden.
- * Eine MP3-Datei kann sogenannte „ID3-Tags“ enthalten, d.h. Dateiinformationen, die den Namen des Albums, den Interpreten, den Track-Titel usw. enthalten. Es gibt zwei Versionen: ID3v1 (ID3-Tag-Version 1) und ID3v2 (ID3-Tag-Version 2).

Verzeichnisstruktur auf einer Disk—Wie werden MP3-Dateien aufgezeichnet und wiedergegeben?

„MP3-Dateien (Tracks)“ können in „Verzeichnissen (oder Ordnern)“ (PC-Terminologie) gespeichert werden.

Während der Aufnahme können Dateien und Verzeichnisse in einem hierarchischen Dateisystem angeordnet werden, die der Verzeichnishierarchie von Computerdaten ähnlich ist.

Das „Stammverzeichnis“ ist vergleichbar mit dem Stamm eines Baums. Jede Datei und jedes Verzeichnis ist mit dem Stamm verbunden.

Gemäß ISO 9660 beträgt die maximale Verzeichnistiefe, die sogenannte „Hierarchie“ (einschließlich des Stammverzeichnisses) höchstens acht Ebenen.

Die Wiedergabereihenfolge und die Reihenfolge, in der auf eine Disk aufgezeichnete MP3-Dateien sowie Verzeichnisse gesucht werden, ist abhängig von der Anwendung, mit der diese aufgezeichnet (bzw. codiert) wurden. Daher kann sich die Wiedergabereihenfolge von der ursprünglich während der Aufnahme der Ordner/Verzeichnisse und Dateien vorgesehenen Reihenfolge unterscheiden.

Hinweis zu MP3-Disks

Bei MP3-Disks (entweder CD-R oder CD-RW) wird eine längere Zeit zum Auslesen der Daten benötigt (abhängig von der Komplexität der Verzeichnis-/Datei-Konfiguration).

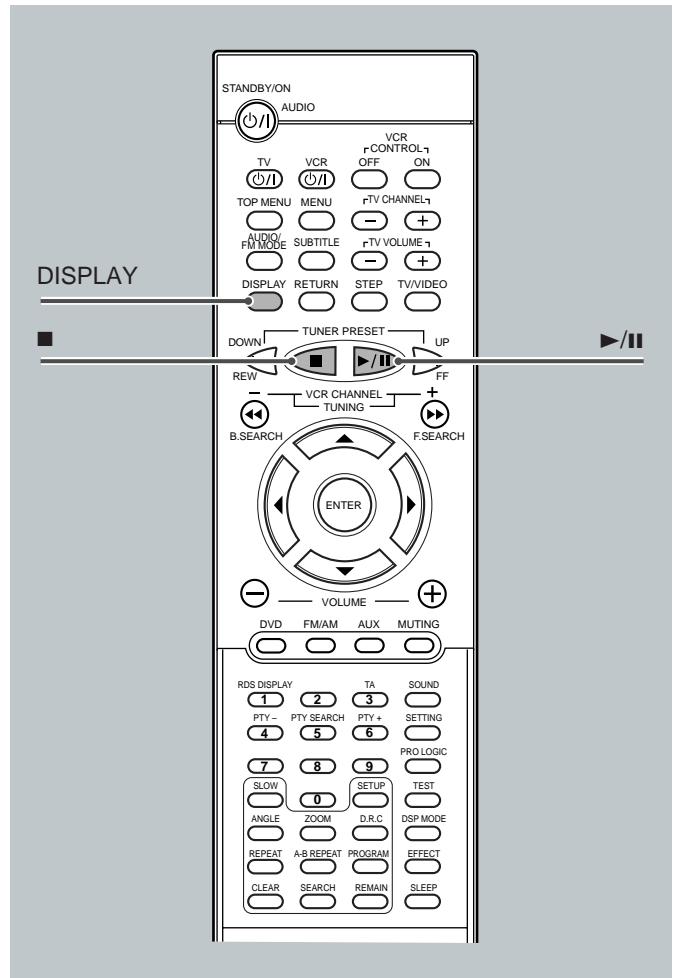

Ausführliche Informationen zum Abspielen verschiedener Disks finden Sie unter „DVD/VCD/CD—Eine Einführung“ auf Seite 25.

MP3-Wiedergabe

Starten der Wiedergabe

Es empfiehlt sich, bei der Wiedergabe einer MP3-Disk den Fernseher einzuschalten.

1 Drücken Sie ▲, um eine Disk zu laden.



2 Drücken Sie ►/II.

Nach dem Aufrufen der Disk wird die Wiedergabe gestartet.

- Wenn der Fernseher eingeschaltet ist, werden die Bildschirmleiste und der Inhalt der MP3-Disk auf dem Bildschirm angezeigt.

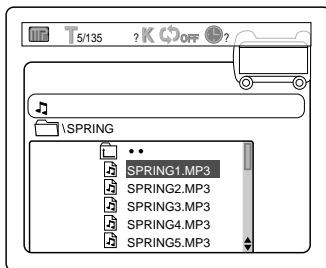
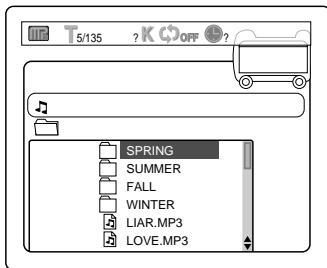
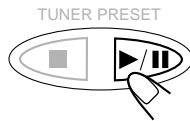

So blenden Sie die Bildschirmleiste aus

NUR über die Fernbedienung:

Drücken Sie **DISPLAY**.

- Wenn Sie die Taste mehrfach hintereinander drücken, ändert sich die Anzeige in der Bildschirmleiste wie folgt:



<p>Bildschirmleiste wird ausgeblendet.</p>
<p>① : Disk-Typ DVD VCD CD MP3 </p>
<p>② : Aktueller Track (Datei) und Gesamtzahl von Tracks auf der Disk. • Bsp.: Erster von 35 Tracks wird wiedergegeben.</p>
<p>③ : Bitrate • Bsp.: Die zum Aufzeichnen der geladenen Disk verwendete Bitrate ist 128 Kbps. (Siehe vorhergehende Seite).</p>
<p>④ : Wiederholmodus-Anzeige • Bsp.: Wiederholmodus ist deaktiviert. Weitere Einzelheiten finden Sie auf Seite 43.</p>
<p>⑤ : Abgelaufene Spielzeit und Gesamtspieldauer des aktuellen Tracks</p>
<p>⑥ : Klanganzeige • Zeigt den Eingangspegel an. (Wird nur während der Wiedergabe angezeigt).</p>

So halten Sie die Wiedergabe an

Drücken Sie ■.



So entnehmen Sie eine Disk

Drücken Sie ▲ auf der Frontplatte.

Das Disk-Fach wird geöffnet.

Wenn Sie das Disk-Fach wieder schließen möchten, drücken Sie erneut auf ▲.

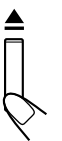

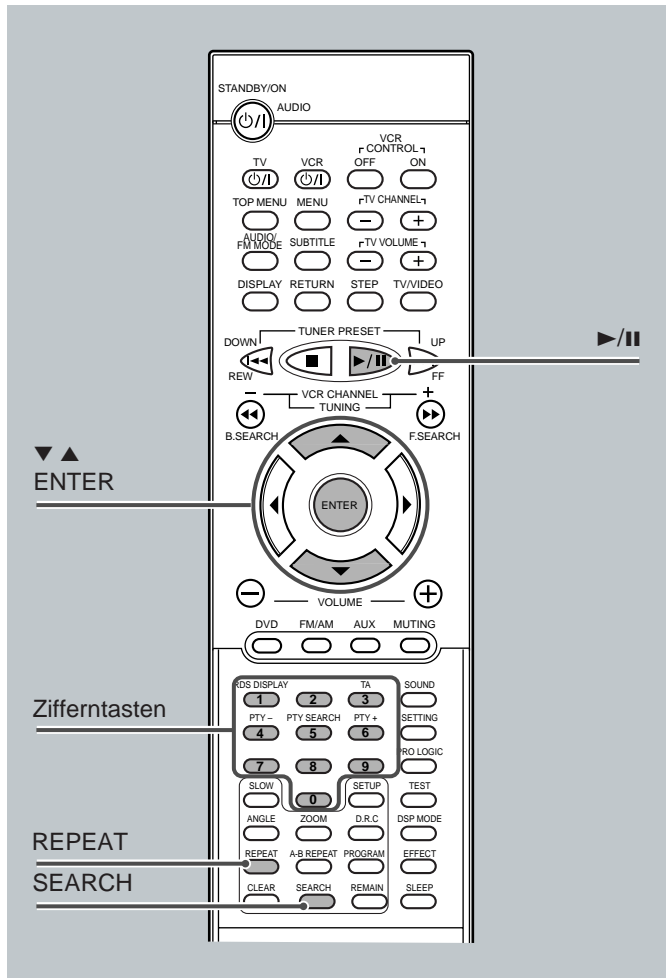

Verwendung der Bildschirmanzeige für die Bedienung

Es empfiehlt sich, bei der Wiedergabe einer MP3-Disk den Fernseher einzuschalten.

Wenn die geladene MP3-Disk erkannt wurde, erscheint im Fernseher die folgende Bildschirmanzeige. (Der auf dem Bildschirm angezeigte Inhalt ist abhängig von der Disk—bzw. der Art, wie MP3-Tracks darauf aufgezeichnet wurden).

- Nur die ersten 8 Buchstaben eines Titels werden auf dem Bildschirm angezeigt.

NUR über die Fernbedienung:

Taste	Funktion
ENTER, ►/	Startet die Wiedergabe oder geht in ein Verzeichnis.
▼ / ▲	Wählt einen Track oder ein Verzeichnis aus.

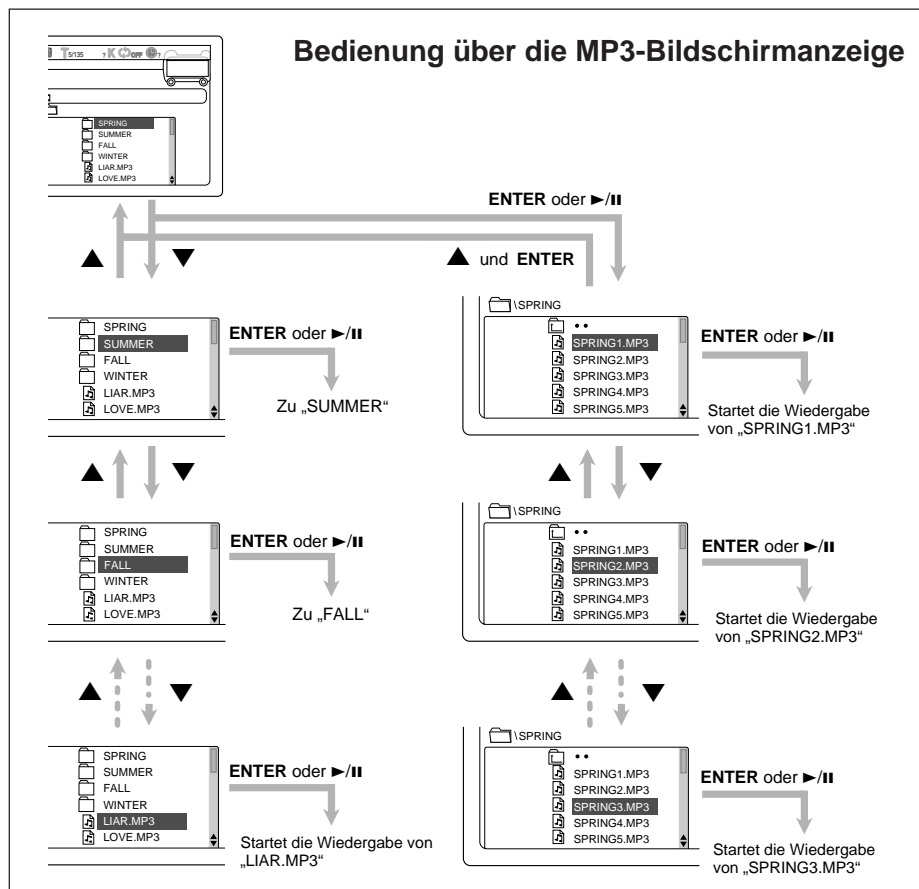

Direktes Aufrufen eines bestimmten Tracks

Sie können einen bestimmten Track auf der Disk auch direkt aufrufen.

NUR über die Fernbedienung:

1 Drücken Sie während der Wiedergabe oder wenn ein Film mit der Pausetaste angehalten wurde, auf SEARCH.

Auf dem Bildschirm erscheint „TRACK ----“.



2 Drücken Sie die entsprechende(n) Zifferntaste(n), um den gewünschten Track auszuwählen.

Die Wiedergabe des ausgewählten Tracks wird gestartet.

- Um Track Nr. 5 zu wählen, drücken Sie 5 (und dann ENTER).
- Um Track Nr. 10 zu wählen, drücken Sie 1, 0 (und dann ENTER).
- Um Track Nr. 23 zu wählen, drücken Sie 2, 3 (und dann ENTER).
- Um Track Nr. 123 zu wählen, drücken Sie 1, 2, 3.

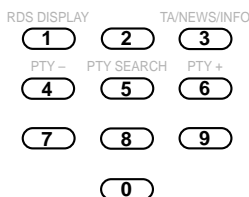

Hinweis:

Sie können direkt zu einer anderen Datei (einem Track) springen, indem Sie einfach auf die entsprechende(n) Zifferntaste(n) drücken, (ohne in Schritt 1 SEARCH zu drücken).

Wiederholen der Wiedergabe

Auf MP3-Disks, kann die A–B-Wiederholung nicht verwendet werden. Es funktioniert nur die Wiedergabewiederholung.

So wiederholen Sie die Wiedergabe— Wiedergabewiederholung

Drücken Sie mehrfach hintereinander auf REPEAT.

Auf Ihrem Fernsehbildschirm wird der jeweils ausgewählte Modus angezeigt.



- Wenn Sie die Taste mehrfach hintereinander drücken, ändert sich der Wiedergabemodus wie folgt:

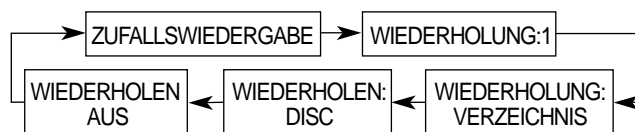

ZUFALLSWIEDERGABE

: Alle auf der Disk aufgenommenen Tracks werden einmal nach dem Zufallsprinzip (Zufallswiedergabe) abgespielt und die Zufallswiedergabe wird wiederholt.

WIEDERHOLUNG:1

: Der aktuelle Track wird wiederholt.

WIEDERHOLUNG:VERZEICHNIS

: Die Tracks im aktuellen Verzeichnis werden wiederholt.

WIEDERHOLEN:DISC

: Alle Tracks auf der Disk werden wiederholt.

WIEDERHOLEN:AUS

: Die Wiedergabewiederholung wird deaktiviert. (Die normale Wiedergabe wird fortgesetzt).

Hinweis:

Wenn die Bildschirmleiste eingeblendet ist, werden der Reihe nach folgende Symbole für den Wiederholmodus angezeigt:

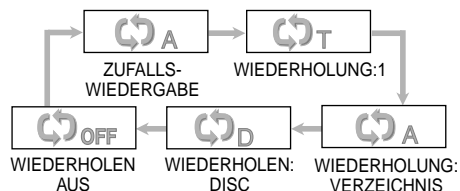

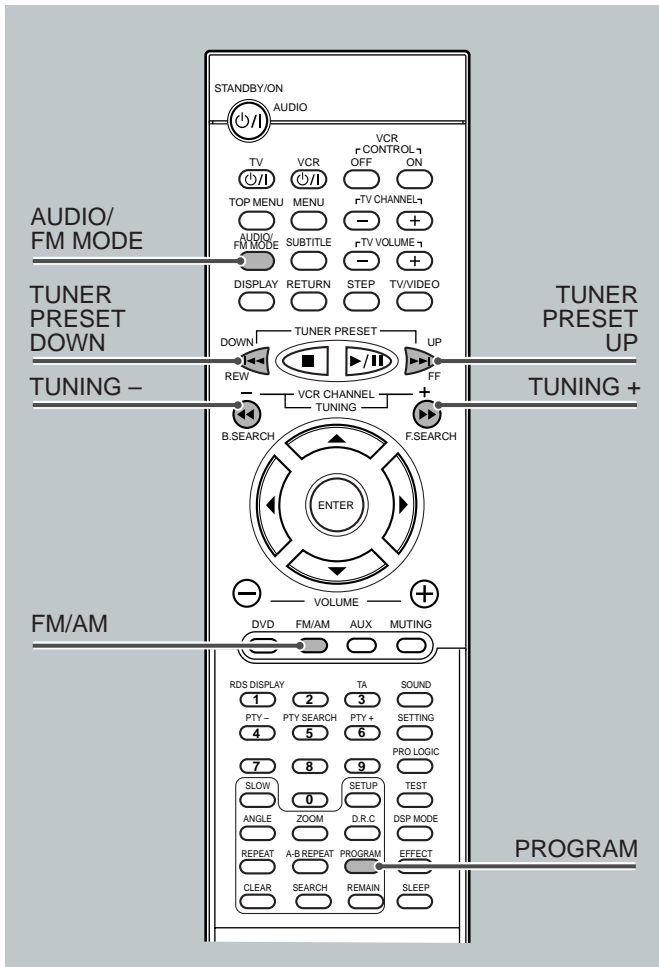

Informationen zu Tuner-Grundfunktionen finden Sie unter „Tuner-Grundfunktionen“ auf Seite 14.

Manuelles Einstellen von Sendern

Über die Fernbedienung:

1 Drücken Sie mehrfach hintereinander auf die Taste FM/AM, um das Frequenzband zu wählen.

Der zuletzt empfangene Sender des ausgewählten Frequenzbands wird eingestellt.

- Wenn Sie die Taste mehrfach hintereinander drücken, ändert sich das Frequenzband zwischen UKW und MW.

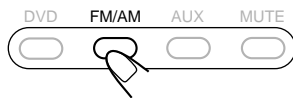

2 Halten Sie eine der Tasten TUNING + oder - gedrückt, bis Sie die gewünschte Frequenz gefunden haben.

- TUNING + : Erhöht die Frequenz.
- TUNING - : Verringert die Frequenz.



Das System startet nun den Sendersuchlauf und hält diesen an, wenn ein Sender mit ausreichender Signalstärke eingestellt ist.

Über die Frontplatte:

1 Drücken Sie mehrfach hintereinander auf SOURCE, bis im Display das gewünschte Frequenzband angezeigt wird.

Der zuletzt empfangene Sender des ausgewählten Frequenzbands wird eingestellt.

- Wenn Sie die Taste mehrfach hintereinander drücken, ändert sich die Signalquelle wie folgt:

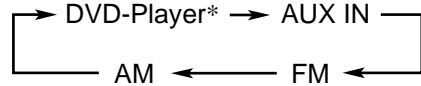

* Im Display wird „WAIT“ angezeigt.

2 Drücken Sie ■ bis „MANUAL“ im Display erscheint.

- Wenn Sie die Taste mehrfach hintereinander drücken, wechselt der Betriebsmodus der Tasten ►► und ◄◄ zwischen „PRESET“ und „MANUAL“.

PRESET : Verwenden Sie diesen Modus, um mit den Tasten ►► und ◄◄ einen gespeicherten Sender auszuwählen.

MANUAL : Verwenden Sie diesen Modus, um mit den Tasten ►► und ◄◄ die Frequenz manuell zu ändern.

3 Halten Sie eine der Tasten ►► oder ◄◄ gedrückt, bis Sie die gewünschte Frequenz gefunden haben.

- ►► : Erhöht die Frequenz.
- ◄◄ : Verringert die Frequenz.

Hinweise:

- Wenn ein Sender mit ausreichender Signalstärke eingestellt ist, leuchtet im Display die Anzeige **TUNED** auf.
- Wenn eine UKW-Stereosendung empfangen wird, leuchtet darüber hinaus auch die Anzeige **ST**.
- Wenn Sie diese Taste mehrfach hintereinander drücken, ändert sich die Frequenz schrittweise.

Speichern von Sendern und Abrufen von gespeicherten Sendern

Sobald ein Sender einer Speicherplatznummer zugewiesen wurde, kann der Sender schnell eingestellt werden. Sie können maximal 20 UKW- und 10 MW-Sender speichern.

So speichern Sie Sender

NUR über die Fernbedienung:

- 1 Stellen Sie den Sender ein, den Sie speichern möchten (siehe „Manuelles Einstellen von Sendern“).

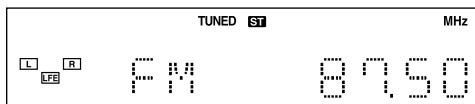

- 2 Drücken Sie PROGRAM.

Die Speicherplatznummer wird im Display angezeigt und die Anzeige PROGRAM leuchtet auf.

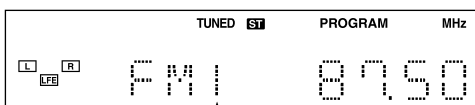

Speicherplatznummer

- 3 Drücken Sie TUNER PRESET UP bzw. DOWN, um eine Speicherplatznummer auszuwählen.



- 4 Drücken Sie PROGRAM, um den Sender zu speichern.

Die Anzeige PROGRAM erlischt und der Sender wird der ausgewählten Speicherplatznummer zugewiesen.

- 5 Wiederholen Sie die Schritte 1 bis 4, bis Sie alle gewünschten Sender gespeichert haben.

So löschen Sie einen gespeicherten Sender

Wenn Sie einen neuen Sender unter einer bereits verwendeten Speicherplatznummer speichern, wird der alte Sender überschrieben.

So stellen Sie einen gespeicherten Sender ein

Über die Fernbedienung:

- 1 Drücken Sie mehrfach hintereinander auf FM/AM, um das Frequenzband zu wählen.

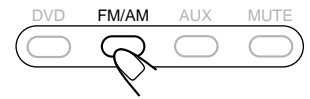

Der zuletzt empfangene Sender des ausgewählten Frequenzbands wird eingestellt.

- Wenn Sie die Taste mehrfach hintereinander drücken, ändert sich das Frequenzband zwischen UKW und MW.

- 2 Drücken Sie auf TUNER PRESET UP bzw. DOWN, bis im Display die gewünschte Speicherplatznummer erscheint.



- TUNER PRESET UP : Geht einen Speicherplatz vor.
- TUNER PRESET DOWN : Geht einen Speicherplatz zurück.

Über die Frontplatte:

- 1 Drücken Sie mehrfach hintereinander auf SOURCE, bis im Display das gewünschte Frequenzband angezeigt wird.



- 2 Drücken Sie ■ bis „PRESET“ im Display erscheint.



- Wenn Sie die Taste mehrfach hintereinander drücken, wechselt der Betriebsmodus der Tasten ►► und ◀◀ zwischen „PRESET“ und „MANUAL“.

PRESET : Verwenden Sie diesen Modus, um mit den Tasten ►► und ◀◀ einen gespeicherten Sender auszuwählen.

MANUAL : Verwenden Sie diesen Modus, um mit den Tasten ►► und ◀◀ die Frequenz manuell zu ändern.

- 3 Drücken Sie mehrfach hintereinander auf ►► bzw. ◀◀, bis im Display die gewünschte Speicherplatznummer erscheint.



- ►► : Geht einen Speicherplatz vor.
- ◀◀ : Geht einen Speicherplatz zurück.

Auswählen des UKW-Empfangsmodus

Wenn der aktuell eingestellte UKW-Sender nicht rauschfrei empfangen wird, können Sie den UKW-Empfangsmodus ändern, um den Empfang zu verbessern.

Drücken Sie AUDIO/FM MODE.

Die Anzeige **ST** im Display erlischt und der Stereomodus wird deaktiviert.



Um den Stereomodus wieder zu aktivieren, drücken Sie erneut AUDIO/FM MODE. Die Wiedergabe erfolgt wieder in Stereo.

Hinweis:

Der UKW-Empfangsmodus wird außerdem in den folgenden Fällen wieder aktiviert:

- Wenn die Frequenz, die Speicherplatznummer oder das Frequenzband geändert wird
- Wenn die Signalquelle geändert wird
- Wenn das Gerät abgeschaltet wird.

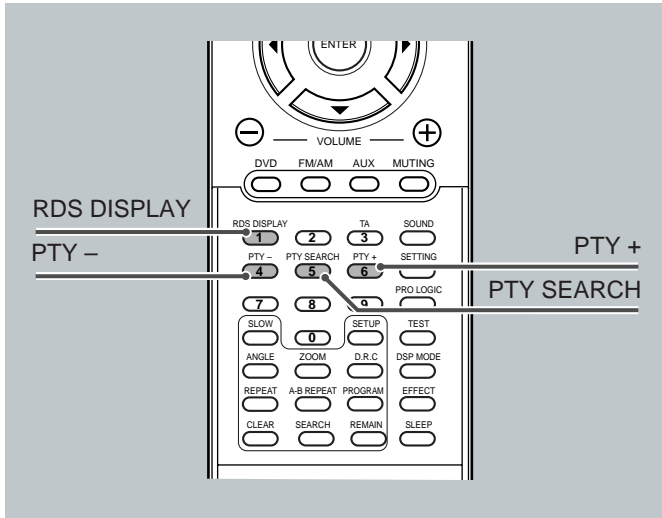

Wenn die Fernbedienung nicht für die Tunerbedienung verwendet wird, funktionieren die Tasten für die RDS—Funktionen (RDS DISPLAY, TA, PTY + und – sowie PTY SEARCH) nicht. Drücken Sie in diesem Fall die Taste FM/AM, damit die Fernbedienung für die Tunerfunktionen verwendet werden kann.

Verwenden des RDS-Systems (Radiodaten-systems) für den Empfang von UKW-Sendern

Mit Hilfe des RDS-Systems können UKW-Sender neben den eigentlichen. Programmsignalen zusätzliche Signale übertragen. Beispielsweise können Sender ihren Sendernamen sowie Informationen über die ausgestrahlte Programmart übermitteln, z.B. Sport oder Musik usw.

Wenn ein UKW-Sender eingestellt wird, der RDS-Dienste bietet, leuchtet die Anzeige RDS im Display.

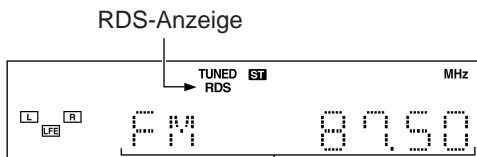

Dann wird im Display der Name des Senders angezeigt.

Hinweise:

- RDS steht für MW-Sender nicht zur Verfügung.
- Wenn der eingestellte Sender die RDS-Signale nicht ordnungsgemäß ausstrahlt oder das Signal zu schwach ist, funktioniert RDS möglicherweise nicht richtig.

Welche Informationen können RDS-Signale liefern?

Die folgenden RDS-Signale werden im Display angezeigt.

PS NAME (Sendername):

Während des Suchlaufs wird „PS NAME“ angezeigt und danach der Sendername. Wenn kein entsprechendes Signal empfangen wird, erscheint „NO PS“ in der Anzeige.

RT (Radiotext):

Während des Suchlaufs wird „RT“ angezeigt und danach die vom Sender übertragene Textnachricht. Wenn kein entsprechendes Signal empfangen wird, erscheint „NO RT“ im Display.

CT (Uhrzeit):

Während des Suchlaufs wird „CT“ angezeigt und danach das vom Sender übertragene Zeitsignal. Wenn kein entsprechendes Signal empfangen wird, erscheint „NO CT“ im Display.

Frequenz:

Die Sendefrequenz ist kein RDS-Dienst.

NUR über die Fernbedienung:

Vergewissern Sie sich, dass die Fernbedienung für die Tunerbedienung aktiviert ist. Wenn dies nicht der Fall ist müssen Sie die Taste FM/AM drücken, damit die Fernbedienung für die Tunerfunktionen verwendet werden kann.

Wenn Sie einen UKW-Sender eingestellt haben, drücken Sie auf RDS DISPLAY, um die RDS-Signale anzuzeigen.

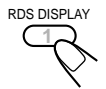

- Wenn Sie die Taste mehrfach drücken, ändern sich die angezeigten Informationen im Display folgendermaßen:

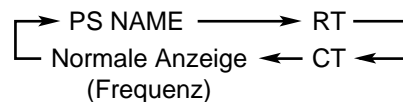

Wenn Sie feststellen möchten, um welche Programmart es sich handelt, drücken Sie einmal auf PTY SEARCH. Der aktuelle PTY-Code wird angezeigt.

- Wenn kein entsprechendes Signal empfangen wird, erscheint „NO PTY“ im Display.

Angezeigte Buchstaben

Zur Anzeige der Signale für PS NAME, RT oder CT werden im Display folgenden Buchstaben verwendet.

- Es werden im Display nur Großbuchstaben angezeigt.
- Buchstaben mit Akzenten werden nicht angezeigt, d.h. „A“ kann für die Buchstaben Å, Ä, Ã, Á, À, Â, â, ä, ã, á, à und â stehen.

Hinweis:

Wenn sofort ein Sender wird, werden „PS NAME“, „RT“ und „CT“ nicht im Display angezeigt.

Suchen einer Sendung nach PTY-Codes

Einer der Vorteile des RDS-Dienstes ist es, dass die gespeicherten Sender nach einem bestimmten Programmart durchsucht werden können (siehe Seite 45), indem der entsprechende PTY-Code eingegeben wird.

So suchen Sie eine Sendung mit Hilfe von PTY-Codes

Bevor Sie beginnen, denken Sie an folgendes...

- Der PTY-Suchlauf wird nur für gespeicherte Sender durchgeführt.
- Es besteht ein Zeitlimit für die Ausführung der folgenden Schritte. Wenn der Einstellungsvorgang abgebrochen wird, bevor Sie ihn abgeschlossen haben, beginnen Sie erneut mit Schritt **1**.

NUR über die Fernbedienung:

Vergewissern Sie sich, dass die Fernbedienung für die Tunerbedienung aktiviert ist. Wenn dies nicht der Fall ist, drücken Sie FM/AM, damit die Fernbedienung für die Tunerfunktionen verwendet werden kann.

1 Wenn Sie einen UKW-Sender eingestellt haben, drücken Sie **PTY SEARCH**.

Der aktuelle PTY-Code erscheint im Display.



2 Drücken Sie die Taste **PTY +** bzw. **PTY -**, bis der gewünschte PTY-Code im Display angezeigt wird.



- Weitere Informationen finden Sie unter „Beschreibung der PTY-Codes“ auf Seite 49.

3 Drücken Sie erneut auf **PTY SEARCH**, während der im vorangegangenen Schritt ausgewählte PTY-Code noch im Display steht.



Das System durchsucht die gespeicherten UKW-Sender, beendet den Suchlauf, wenn die gewünschte Sendung gefunden wird und stellt diesen Sender ein.

So halten Sie den Suchlauf an

Drücken Sie erneut **PTY SEARCH**.



PTY-Codes

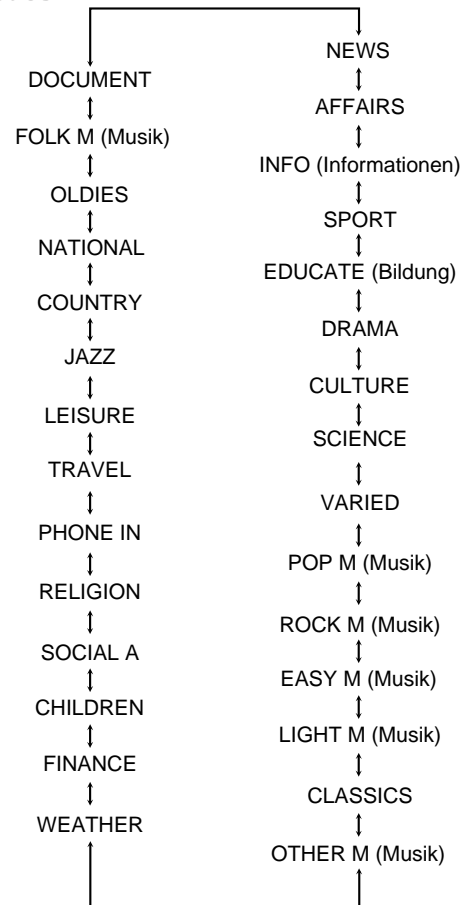

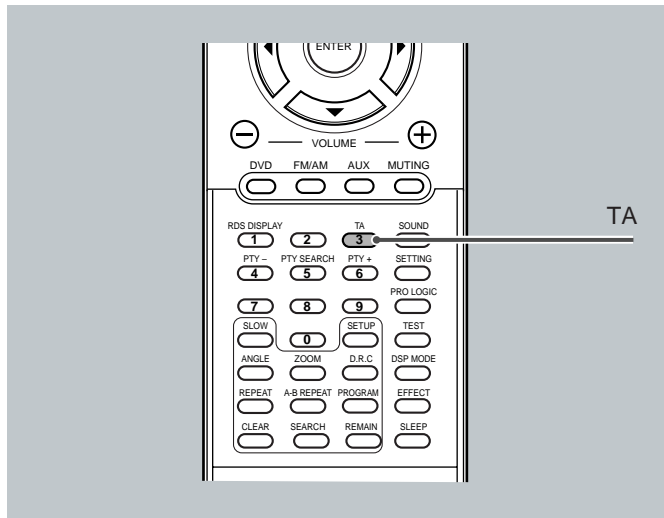

Vorübergehendes Umschalten auf Verkehrsinformationen

Ein weiterer praktischer RDS-Dienst heißt „EON (Enhanced Other Network)“.

Auf diese Weise kann das System vorübergehend auf Verkehrsinformationen (TA) eines anderen Senders umschalten, während Sie einen UKW-RDS-Sender hören.

Bevor Sie beginnen, denken Sie an folgendes...

- Die EON-Funktion steht nur für gespeicherte Sender zur Verfügung.

NUR über die Fernbedienung:

Vergewissern Sie sich, dass die Fernbedienung für die Tunerbedienung aktiviert ist. Ist dies nicht der Fall, drücken Sie FM/AM, damit die Fernbedienung für die Tunerfunktionen verwendet werden kann.

Drücken Sie TA.

- Bei jedem Drücken dieser Taste erscheinen im Display abwechselnd die Anzeigen „TA ON“ und „TA OFF“.
- Wenn die Anzeige „TA ON“ im Display leuchtet, ist die EON-Funktion aktiviert.



Funktionsweise von EON (Enhanced Other Network):

FALL 1

Kein Sender überträgt zur Zeit Verkehrsinformationen

Das System spielt weiterhin den eingestellten Sender.



Wenn ein Sender mit der Übertragung von Verkehrsinformationen beginnt, schaltet das Gerät automatisch auf diesen Sender um. Die TA-Anzeige leuchtet auf bzw. beginnt zu blinken.



Wenn die Verkehrssendung beendet ist, erlischt die TA-Anzeige und es wird wieder der vorherige Sender eingestellt. Die EON-Funktion bleibt jedoch aktiv.

FALL 2

Ein Sender überträgt zur Zeit Verkehrsinformationen

Die TA-Anzeige leuchtet auf bzw. beginnt zu blinken. Das Gerät stellt den entsprechenden Sender ein.



Wenn die Verkehrssendung beendet ist, erlischt die TA-Anzeige und es wird wieder der vorherige Sender eingestellt. Die EON-Funktion bleibt jedoch aktiv.

Hinweise:

- Die von einigen Sendern ausgestrahlten EON-Daten sind evtl. nicht mit diesem System kompatibel.
- Wenn abwechselnd zwischen dem Sender, der durch die EON-Funktion eingestellt wurde, und dem aktuell eingestellten Sender umgeschaltet wird, können Sie die Taste TA drücken, um die Funktion zu deaktivieren.

■ Beschreibung der PTY-Codes:

NEWS:	Nachrichten.	WEATHER:	Wetterberichte und -vorhersagen.
AFFAIRS:	Programme zu aktuellen Themen aus den Nachrichten; Debatten, Analysen.	FINANCE:	Börsen-, Handels- und Wirtschaftsberichte usw.
INFO:	Programme, die allgemeine Ratschläge zu vielen Themen geben.	CHILDREN:	Kinderprogramme.
SPORT:	Programme, die sich in irgendeiner Weise mit Sport befassen.	SOCIAL A:	Programme mit den Themen Soziologie, Geschichte, Geografie, Psychologie und Gesellschaft.
EDUCATE:	Bildungsprogramme.	RELIGION:	Programme mit religiösem Inhalt.
DRAMA:	Radiohörspiele und Serien.	PHONE IN:	Programme, an denen Zuhörer per Telefon oder über ein öffentliches Forum teilnehmen können.
CULTURE:	Programme, die sich mit Aspekten nationaler und regionaler Kultur einschließlich Sprache, Theater usw. befassen.	TRAVEL:	Reiseinformationen.
SCIENCE:	Programme zu Naturwissenschaft und Technik	LEISURE:	Programme über Freizeitaktivitäten.
VARIED:	Wortprogramme, wie z.B. Quizsendungen, Ratespiele und Interviews.	JAZZ:	Jazzmusik.
POP M:	Kommerzielle Popmusik.	COUNTRY:	Musik, die aus den Südstaaten Amerikas stammt oder die diese Tradition fortsetzt.
ROCK M:	Rockmusik.	NATIONAL:	Aktuelle Popmusik des Landes oder der Region in der Sprache dieses Landes.
EASY M:	Leichte Unterhaltungsmusik mit Easy-Listening-Charakter.	OLDIES:	Musik aus den sog. „goldenen Jahren“ der Popmusik.
LIGHT M:	Instrumental-, Vocal- oder Chormusik.	FOLK M:	Musik, die ihre Wurzeln in der Musikkultur eines bestimmten Landes hat.
CLASSICS:	Orchestermusik, Symphonien, Kammermusik usw.	DOCUMENT:	Programme, die Tatsachenberichte investigativ präsentieren.
OTHER M:	Musik, die in keine anderen der Kategorien passt.		

Bei einigen UKW-Sendern werden die PTY-Codes möglicherweise anders als in der obigen Liste definiert.

Einrichten der DVD-Voreinstellungen

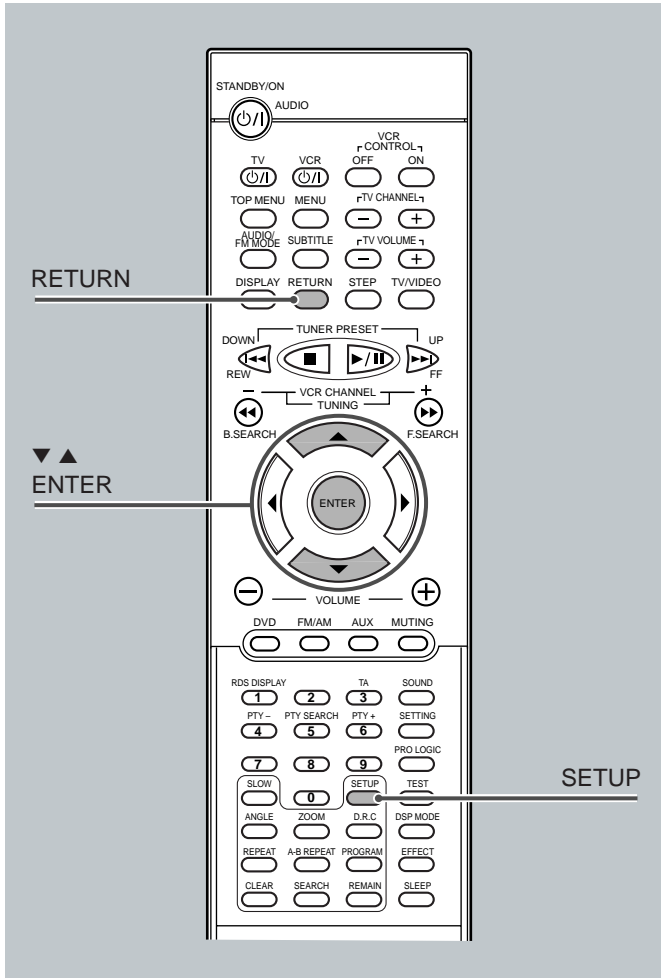

- Im Setup-Menü können Sie zwei wichtige Einstellungen vornehmen: Sprachauswahl (SPRACHE) und Systemeinstellung (SYSTEM).
- Das Setup-Menü kann nur angezeigt werden, wenn die Disk nicht wiedergegeben wird.
(Der DVD-Player muss als Quelle ausgewählt sein).
 - Sie können das Setup-Menü nur über die Fernbedienung bedienen.

Einstellen der Sprache

Sie können die von Ihnen bevorzugte Sprache für die Sprachausgabe und Texte auf dem Bildschirm festlegen. Diese Sprache wird dann als Bediensprache für das Gerät und beim Abspielen einer DVD verwendet.

Folgende Optionen stehen im Sprachenmenü zur Verfügung:

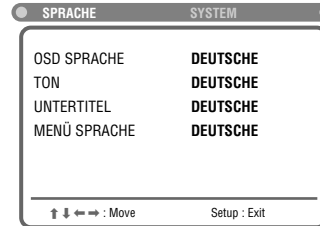

OSD-SPRACHE	: Bestimmt die für die Bildschirmanzeigen verwendete Sprache zur Bedienung des Geräts. (z.B. WIEDERGABE, STOP, PAUSE usw).
TON	: Bestimmt die Sprachausgabe der DVD.
UNTERTITEL	: Bestimmt die Sprache der Untertitel der DVD.
MENÜ SPRACHE	: Bestimmt die Menüsprache des DVD-Menüs.

Verfügbare Sprachen

Sie können für jeden Menüeintrag eine der folgenden Sprachen auswählen.

- Für „**OSD-SPRACHE**“:
Englisch, Chinesisch, Spanisch, Französisch, Deutsch, Japanisch und Koreanisch.
- Für „**TON**“, „**UNTERTITEL**“ und „**MENÜ SPRACHE**“:
Englisch, Chinesisch, Französisch, Deutsch, Japanisch, Russisch, Spanisch, Portugiesisch, Koreanisch und Original*.

* Nur für „**TON**“ und „**UNTERTITEL**“.
Wenn Sie die DVD in der Originalsprache wiedergeben oder bedienen möchten, wählen Sie die Einstellung „**ORIGINAL**“.

Hinweis:

In folgenden Fällen wird immer die Originalsprache ausgewählt, egal welche Einstellungen Sie vorgenommen haben:

- Die von Ihnen ausgewählte Sprache ist nicht auf der Disk verfügbar.
- Die Disk ist so codiert, dass sie nur in der Originalsprache wiedergegeben werden kann.

■ Vorgehensweise bei der Sprachauswahl

Bsp.: So legen Sie die gewünschte Sprache als Sprache für „TON“ fest.

NUR über die Fernbedienung:

1 Drücken Sie **SETUP**.

Das Sprachauswahlmenü wird angezeigt.

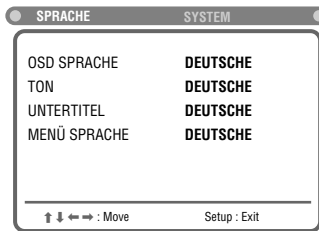

2 Drücken Sie ▼ (bzw. ▲), um eine der Sprachen auszuwählen (zu markieren).

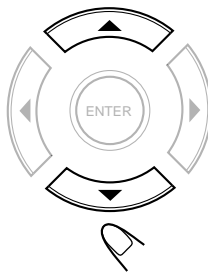
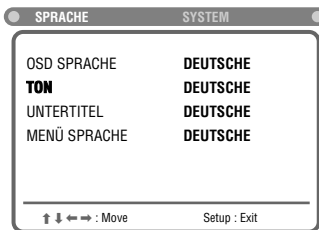

3 Drücken Sie **ENTER**.

Ein Popup-Fenster mit einer Liste der Sprachen wird angezeigt.

✓ zeigt die aktuelle Einstellung.

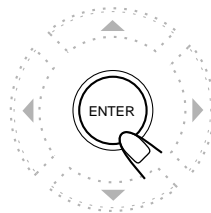
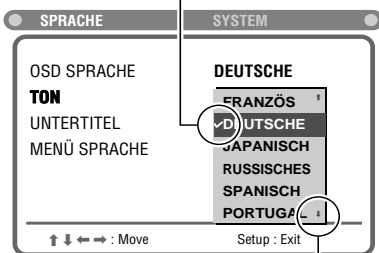

↓ zeigt an, dass weitere Sprachen verfügbar sind, die nicht angezeigt werden.

4 Drücken Sie ▼ (bzw. ▲), um die gewünschte Sprache auszuwählen (zu markieren) und drücken Sie dann **ENTER**.

Die Einstellung wird gespeichert (das Popup-Fenster wird geschlossen).

- Drücken Sie RETURN ohne ENTER zu drücken, wenn Sie die vorgenommene Einstellung zurücknehmen möchten. (Auch dann wird das Popup-Fenster geschlossen).

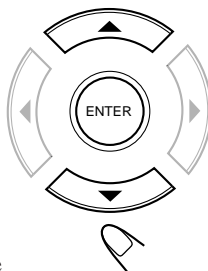

5 Wiederholen Sie die Schritte 2 bis 4, um die Sprache für die anderen Menüeinträge auszuwählen.

So verlassen Sie das Setup-Menü

Drücken Sie **SETUP**.



DVD-Systemeinstellungen—Einführung

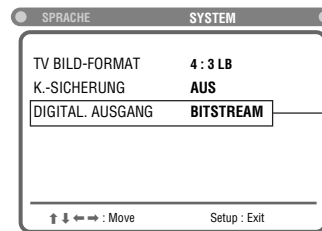

Sie können die DVD-Voreinstellungen so einrichten, dass sie Ihrer Nutzung und den Betriebsbedingungen entsprechen.

Folgende Optionen stehen im Systemmenü zur Verfügung:



Nicht für dieses System

TV BILD-FORMAT: Wählen Sie die Bildschirmgröße für die Wiedergabe von DVDs im 16:9-Format.

- **4:3 LB** : Wählen Sie „4:3 LB (Letter Box)“, wenn Ihr Bildschirm das Seitenverhältnis 4:3 hat. Bei der Wiedergabe sehen Sie am oberen und unteren Rand schwarze Balken. 
- **4:3 PS** : Wählen Sie „4:3 PS (Pan Scan)“, wenn Ihr Bildschirm das Seitenverhältnis 4:3 hat. Bei der Wiedergabe eines Films im Wide Screen-Format werden keine schwarzen Balken angezeigt, die rechte und linke Seite des Bilds werden jedoch abgeschnitten. 
- **16:9** : Wählen Sie „16:9“, wenn Ihr Bildschirm das Seitenverhältnis 16:9 hat. (Stellen Sie Ihr Fernseher auf volle Bildschirmgröße ein). 

K.-SICHERUNG: Hiermit können Sie die Wiedergabe von DVDs einschränken, die nicht für alle Familienmitglieder geeignet sind. (Weitere Informationen finden Sie auf Seite 53).

DIGITAL. AUSGANG: Nicht für dieses System.

Einrichten der DVD-Voreinstellungen

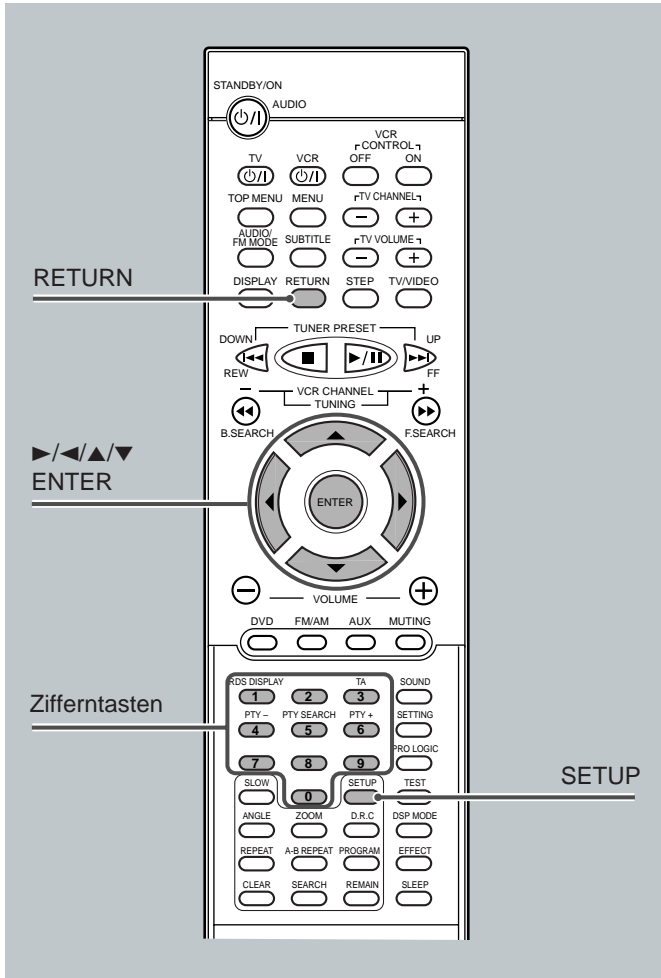

3 Drücken Sie ▼ (bzw. ▲), um eine der Systemeinstellungen auszuwählen (zu markieren).

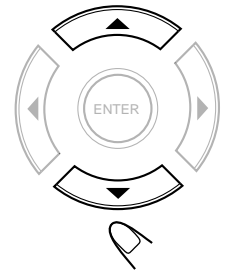
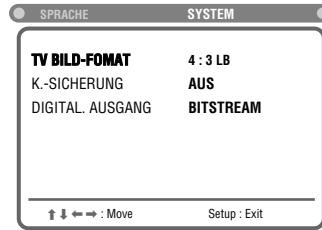

4 Drücken Sie ENTER.

Ein Popup-Fenster mit den Einstellungen wird angezeigt.

✓ zeigt die aktuelle Einstellung.

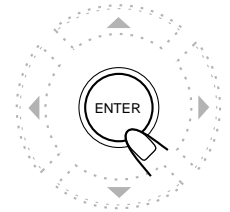
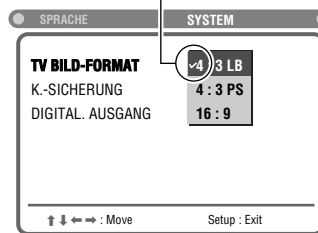

5 Drücken Sie ▼ (bzw. ▲), um die gewünschte Einstellung auszuwählen (zu markieren) und drücken Sie ENTER.

Die Einstellung wird gespeichert (das Popup-Fenster wird geschlossen).

- Drücken Sie RETURN ohne ENTER zu drücken, wenn Sie die vorgenommene Einstellung zurücknehmen möchten. (Auch dann wird das Popup-Fenster geschlossen).

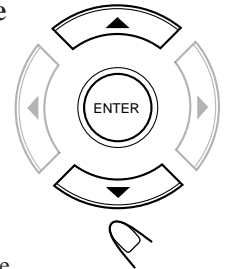

• Bei einigen DVDs kann trotz der Auswahl von „4:3 PS“ in einigen Fällen die Bildschirmgröße „4:3 LB“ verwendet werden. Dies hängt von der Aufzeichnung der DVD ab.

• Wenn eine Disk (oder Teile davon) im Seitenverhältnis von 4:3 aufgezeichnet wurde, wird diese Einstellung nicht berücksichtigt. Der Film wird im Seitenverhältnis 4:3 oder 4:3 Letter Box angezeigt.

■ Einstellen der Bildschirmgröße

NUR über die Fernbedienung:

1 Drücken Sie SETUP.

Das Sprachauswahlmenü wird angezeigt.

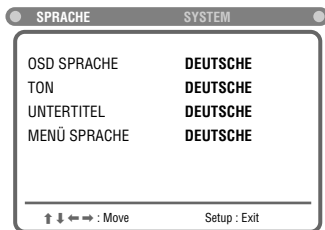

2 Drücken Sie ENTER (bzw. ►/◀), um das Menü Systemeinstellungen auszuwählen (zu markieren).

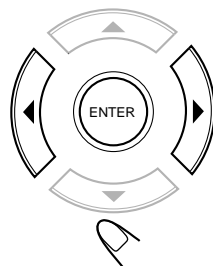
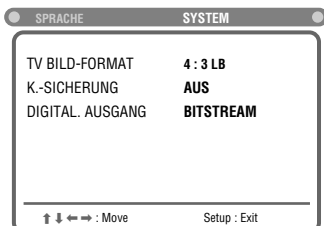

So verlassen Sie das Setup-Menü

Drücken Sie SETUP.



Einstellen der Kindersicherung

Mit dieser Funktion können Sie die Wiedergabe von DVDs unterbinden, die nicht für alle Familienmitglieder geeignet sind. Diese Disks können nicht angespielt werden, bis die Funktion deaktiviert wird. (Wenn versucht wird, eine solche DVD abzuspielen, wird „WRONG PARENTAL CODE“ im Display angezeigt).

- Diese Einstellung wirkt sich nur auf DVDs aus, die Kindersicherungsinformationen enthalten. Level 1 (sehr ungeeignet) bis Level 8 (unbedenklich).

NUR über die Fernbedienung:

1 Drücken Sie SETUP.

Das Sprachauswahlmenü wird angezeigt.



2 Drücken Sie ENTER (oder ►/◀), um das Menü Systemeinstellungen auszuwählen (zu markieren).

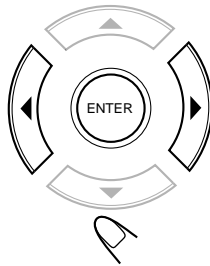
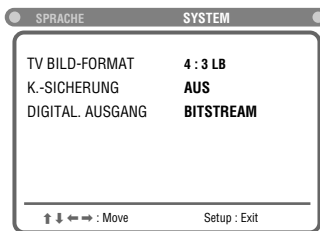

3 Drücken Sie ▼ (bzw. ▲), um „K.-SICHERUNG“ auszuwählen (zu markieren).

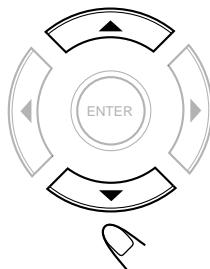
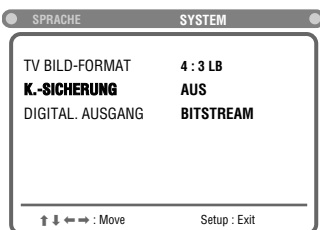

4 Drücken Sie ENTER.

Der Eintrag „K.-SICHERUNG“ ändert sich im Menü in „ENTER PASSWORD“.

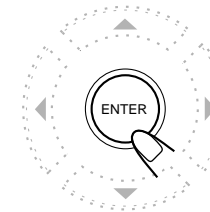
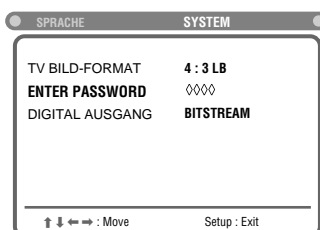

5 Geben Sie das Passwort über die Zifferntasten ein (4 Ziffern).

- Das fabrikseitig voreingestellte Passwort lautet „7890“.
- Wenn Sie ein ungültiges Passwort eingeben, wird der Vorgang abgebrochen.

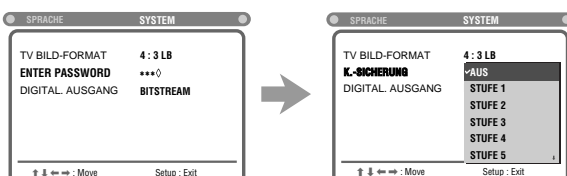

6 Drücken Sie ▼ (bzw. ▲), um den gewünschten Level auszuwählen (zu markieren) und drücken Sie ENTER.

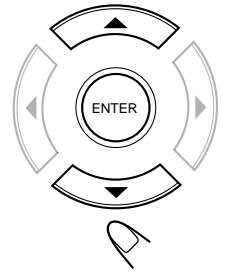

So verlassen Sie das Setup-Menü

Drücken Sie erneut SETUP.



So ändern Sie das Passwort

1 Wiederholen Sie die Schritte 1 bis 5 unter „Einstellen der Kindersicherung“.

2 Drücken Sie ▼ (bzw. ▲), um „PASSW. NEU“ auszuwählen (zu markieren) und drücken Sie ENTER.

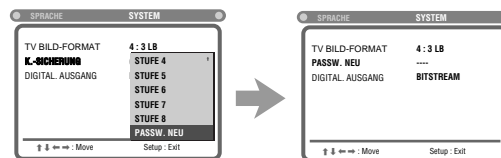
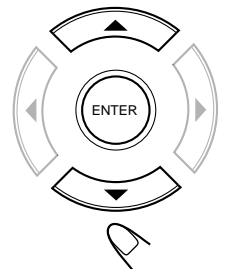

- Wenn „PASSW. NEU“ der letzte Eintrag im Popup-Fenster ist und deshalb nicht erscheint, können Sie ihn durch wiederholtes Drücken der Taste ▼ anzeigen.

3 Geben Sie das neue Passwort über die Zifferntasten ein und drücken Sie ENTER.

Das neue Passwort ist nun gespeichert.

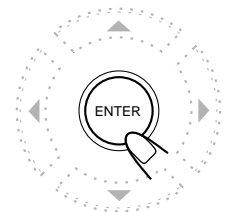

So verlassen Sie das Setup-Menü

Drücken Sie SETUP erneut.



So setzen Sie das Passwort zurück

Sie können das Passwort auf die ursprüngliche Einstellung (7890) zurücksetzen

VORSICHT: Alle anderen Einstellungen wie Lautsprechereinstellungen, Senderspeicherplätze, Timer und DVD-Setup werden ebenfalls auf die Fabrikvorgaben zurückgesetzt.

Wenn als Signalquelle der DVD-Player gewählt ist und die Wiedergabe angehalten wird, drücken Sie ■ auf der Frontplatte und halten Sie die Taste gedrückt, bis im Display „INITIAL“ angezeigt wird.

Betrieb der einzelnen JVC Komponenten

Mit der Fernbedienung können Sie nicht nur dieses Gerät, sondern auch noch weitere JVC Produkte bedienen.

- Weitere Informationen entnehmen Sie der Bedienungsanleitung zum entsprechenden Produkt.
 - Mit dieser Fernbedienung können Sie einen Videorekorder bedienen, dessen Fernbedienung den Code A verwendet.
- Wenn Sie andere Geräte mit der Fernbedienung bedienen, richten Sie sie direkt auf den Fernbedienungssensor des Geräts.

So bedienen Sie ein Fernsehgerät von JVC

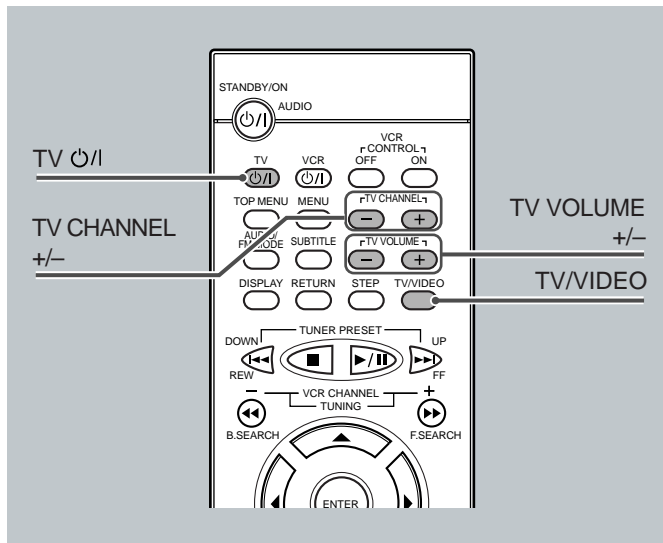

Folgende Funktionen des Fernsehers können Sie ausführen.

TV \odot/I	: Ein- und Ausschalten des Fernsehers.
TV VOLUME +/-	: Einstellen der Lautstärke.
TV/VIDEO	: Einstellen des Eingabemodus (TV bzw. VIDEO)
TV CHANNEL +/-	: Programmwechsel.

Deutsch

So bedienen Sie einen JVC Videorekorder

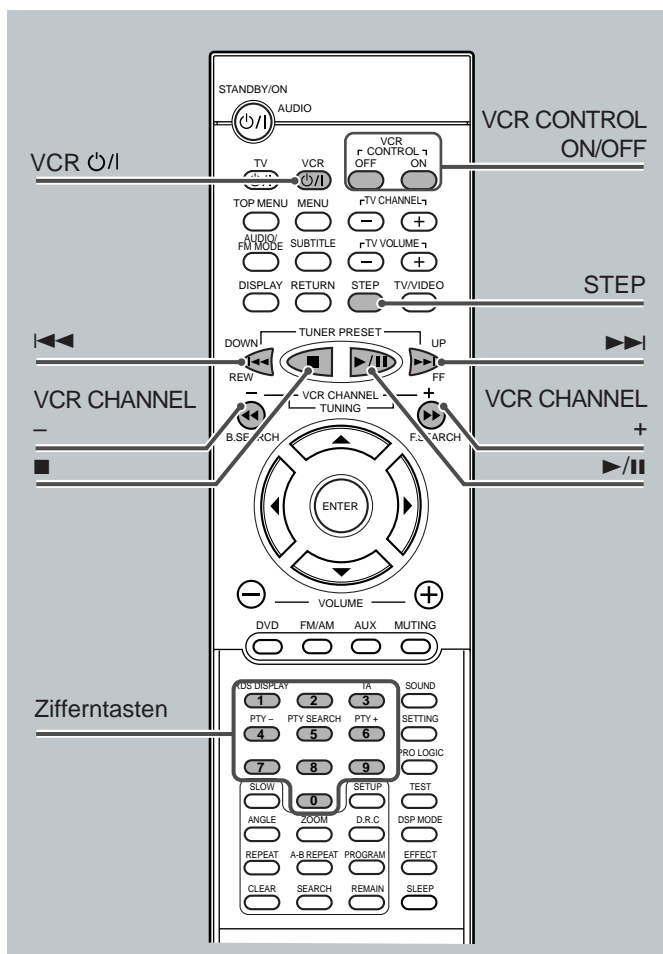

Nachdem Sie auf der Fernbedienung auf **VCR CONTROL ON** gedrückt haben, können Sie folgende Funktionen des Videorekorders ausführen.

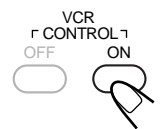

VCR \odot/I	: Ein- und Ausschalten des Videorekorders.
VCR CHANNEL +/-	: Programmwechsel.
1 – 9, 0	: Auswahl des Fernsehsenders auf dem Videorekorder.
▶/ 	: Starten der Wiedergabe.
■	: Beenden der Wiedergabe.
STEP	: Anhalten der Wiedergabe. Zum Fortsetzen drücken Sie ▶/ .
FF (▶▶)	: Bandvorlauf.
REW (◀◀)	: Bandrücklauf.

Schalten Sie die Steuerung des Videorekorders mit **VCR CONTROL OFF** wieder aus.

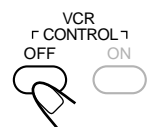

WICHTIG:

Wenn Sie **VCR CONTROL ON** gedrückt haben, funktionieren einige Tasten zur Bedienung des Systems nicht wie gewohnt.

Schalten Sie die Steuerung des Videorekorders mit **VCR CONTROL OFF** wieder aus, um das System zu bedienen.

Bedienen von Fernsehern anderer Hersteller

Sie können die Fernbedienung auch zur Bedienung von Fernsehern anderer Hersteller verwenden.

- Weitere Informationen entnehmen Sie der Bedienungsanleitung der anderen Produkte.
- Wenn Sie andere Geräte mit der Fernbedienung bedienen, richten Sie sie direkt auf den Fernbedienungssensor des Geräts.

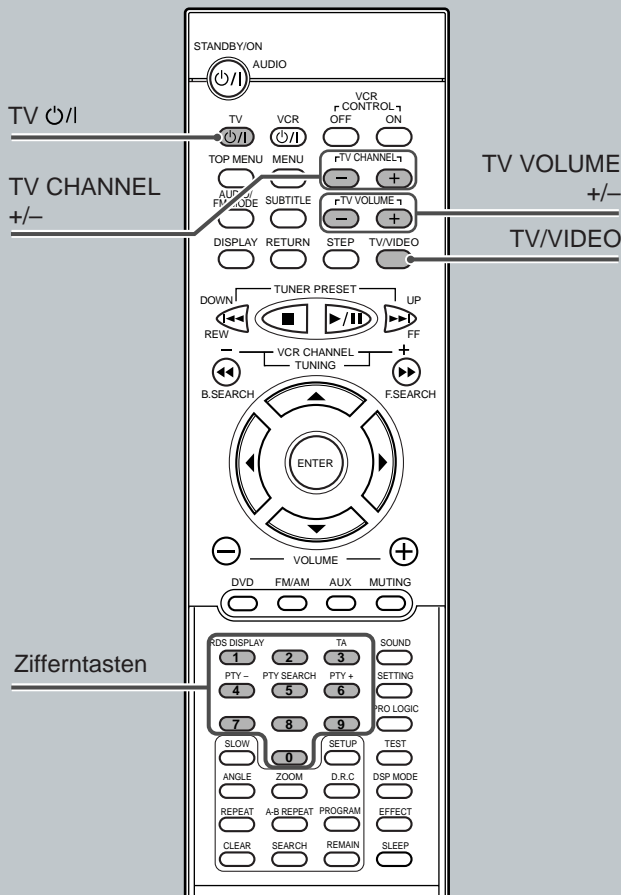

So ändern Sie die Übertragungssignale zur Bedienung eines Fernsehers

1. Halten Sie die Taste TV PWR gedrückt.
2. Geben Sie den Herstellercode für das Gerät mit den Zifferntasten 1–9, und 0 ein.
3. Lassen Sie die Taste TV PWR los.

Folgende Funktionen des Fernsehers können jetzt ausgeführt werden.

TV PWR : Ein- und Ausschalten des Fernsehers.

TV VOLUME +/- : Einstellen der Lautstärke.

TV/VIDEO : Einstellen des Eingabemodus (TV bzw. VIDEO).

TV CHANNEL +/- : Programmwechsel.

4. Versuchen Sie den Fernseher zu bedienen, indem Sie die Taste TV PWR drücken.

Wenn der Fernseher ein- oder ausgeschaltet wird, haben Sie den richtigen Herstellercode eingegeben.

Wenn für eine Gerätemarke mehr als ein Code angegeben ist, versuchen Sie es solange, bis Sie den richtigen gefunden haben.

Herstellercodes für Fernseher

Hersteller	Codes
JVC	01
Akai	12
Fisher	12
Grundig	09, 17, 21
Hitachi	11, 13, 14, 24
Mitsubishi	02, 16
Nokia	23
Nordmende	13, 14, 24
Panasonic	08, 23 – 27
Philips	02, 20, 22
Saba	13, 14, 22 – 24
Samsung	03 – 06, 32
Sanyo	12, 16
Schneider	12
Sharp	10, 31
Sony	15, 16
Telefunken	14, 24, 28
Thomson	13, 14, 24, 33, 34
Toshiba	07, 16 – 19, 21

Die Herstellercodes können ohne Vorankündigung geändert werden. Wenn dies der Fall ist, können Sie diese Geräte nicht mehr mit dieser Fernbedienung bedienen.

Für die bestmögliche Leistung ist es wichtig, dass Sie das Gerät und die Disks sauber halten.

Allgemeine Hinweise

Im Allgemeinen erhalten Sie eine bessere Leistung des Geräts, wenn Sie die Disks und das Disk-Fach sauber halten.

- Bewahren Sie die Disks in ihren Hüllen auf und lassen Sie sie nicht herumliegen.
- Schließen Sie das Disk-Fach, wenn Sie es nicht verwenden.

Behandlung der Disks



- Fassen Sie die Disk am Rand an und drücken Sie leicht auf den Haltepunkt in der Mitte, um sie aus der Hülle zu entnehmen.
- Fassen Sie nicht auf die glänzende Seite der Disk und biegen Sie die Disk nicht.
- Legen Sie die Disk nach Gebrauch zurück in die Hülle.

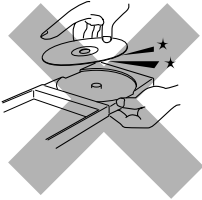

- Zerkratzen Sie die Disk nicht beim Einlegen in die Hülle.
- Vermeiden Sie direkte Sonneneinstrahlung, übermäßige Wärmeeinwirkung und Feuchtigkeit.



So reinigen Sie die Disk

Wischen Sie die Disk mit einem weichen Tuch in einer geraden Linie von der Mitte zum Rand ab.

Reinigen des Geräts

• Flecken auf dem Gerät

Flecken sollten mit einem weichen Tuch entfernt werden. Wenn das Gerät sehr verschmutzt ist, können Sie das Tuch in einem neutralem, mit Wasser verdünnten Reinigungsmittel einweichen und danach gut auswringen. Wischen Sie das Gerät anschließend mit einem trockenen Tuch ab.

• Folgende Behandlungen sollten vermieden werden, um Leistungsverluste und/oder Beschädigungen des Geräts zu verhindern.

- Verwenden Sie KEIN grobes Tuch.
- Reiben Sie NICHT zu hart.
- Verwenden Sie KEINE Verdünnungsmittel bzw. Reinigungsbenzine.
- Wenden Sie KEINE flüchtigen Substanzen wie z.B. Sprays an.
- Lassen Sie KEINE Gegenstände aus Gummi bzw. Kunststoff auf dem Gerät liegen.

Verwenden Sie keine Reinigungsmittel wie Schallplattenreiniger, Sprays, Verhütungsmittel oder Reinigungsbenzin, um die Disk zu reinigen.

Verwenden Sie diese Tabelle, um allgemeine Betriebsprobleme zu beheben. Wenn Sie ein Problem nicht lösen können, setzen Sie sich mit dem nächstgelegenen JVC-Kundendienstzentrum in Verbindung.

PROBLEM	MÖGLICHE URSACHEN	LÖSUNGEN
Die Stromversorgung lässt sich nicht einschalten.	Das Stromkabel.	Stecken Sie den Stecker in die Steckdose.
Die Fernbedienung funktioniert nicht.	<ul style="list-style-type: none"> • Sie sind zu weit entfernt vom Gerät bzw. zeigen nicht auf das Gerät. • Ein Hindernis blockiert den Fernbedienungssensor des Geräts. • Die Taste VCR CONTROL ON wurde gedrückt. • Die Batterie ist leer. • Die Batterie wurde falsch eingelegt (+/-). • Sonnenlicht fällt direkt auf den Sensor. 	<ul style="list-style-type: none"> • Gehen Sie dichter an das Gerät. • Räumen Sie Hindernisse aus dem Weg. • Drücken Sie die Taste VCR CONTROL OFF. (Siehe Seite 54). • Ersetzen Sie die Batterie. • Legen Sie die Batterie korrekt ein. • Vermeiden Sie Sonneneinstrahlung auf den Sensor.
Es erfolgt keine Tonausgabe.	<ul style="list-style-type: none"> • Kurzschluss im Lautsprecherkabel • Das Lautsprecherkabel ist nicht fest angeschlossen. • Es wurde eine falsche Quelle ausgewählt. • Die Lautsprecher sind stummgeschaltet. 	<ul style="list-style-type: none"> • Ersetzen Sie die Lautsprecherkabel. • Stecken Sie die Lautsprecherkabel fest ein. (Siehe Seite 8). • Wählen Sie die korrekte Quelle. (Siehe Seiten 10 bis 15). • Drücken Sie auf MUTING, um die Stummschaltung zu deaktivieren.
Die Wiedergabe erfolgt nur über einen Lautsprecher.	<ul style="list-style-type: none"> • Das Lautsprecherkabel ist nicht korrekt angeschlossen. • Die Balance ist falsch eingestellt. 	<ul style="list-style-type: none"> • Schließen Sie das Kabel korrekt an. (Siehe Seite 7). • Stellen Sie die Balance ein. (Siehe Seite 20 bis 23).
Es erfolgt keine Videoausgabe.	<ul style="list-style-type: none"> • Das Videokabel ist nicht korrekt angeschlossen. • Am Fernseher ist die falsche Eingangsquelle (Programm) gewählt. 	<ul style="list-style-type: none"> • Schließen Sie das Kabel korrekt an. (Siehe Seite 9). • Wählen Sie die korrekte Quelle.
Eine Disk kann nicht abgespielt werden.	<ul style="list-style-type: none"> • Die System- und Regionalcodes sind nicht kompatibel. • Die Kindersicherung ist aktiviert. 	<ul style="list-style-type: none"> • Ersetzen Sie die Disk. (Siehe Seite 25). • Geben Sie das Passwort ein, um den Level der Kindersicherung zu ändern. (Siehe Seite 53).
Video und Audio sind unsauber.	<ul style="list-style-type: none"> • Die Disk ist verschmutzt. • Ein Videorekorder ist zwischen dem Gerät und dem Fernseher angeschlossen. • Die Zoom-Funktion wird aktiviert, wenn die DVD-Wiedergabe angehalten wird. 	<ul style="list-style-type: none"> • Reinigen Sie die Disk. • Verbinden Sie das Gerät direkt mit dem Fernseher. • Drücken Sie ZOOM, um die Zoom-Funktion zu deaktivieren, wenn die DVD-Wiedergabe angehalten wird.
Der Rand des Videobilds fehlt.	<ul style="list-style-type: none"> • Die Größe des Fernsehbilds wurde falsch eingestellt. 	<ul style="list-style-type: none"> • Ändern Sie die Größe des Bilds. (Siehe Seiten 51 bis 52).
Der UKW-Empfang rauscht ständig.	<ul style="list-style-type: none"> • Das Eingangssignal ist zu schwach. • Der Sender ist zu weit entfernt. • Die Antenne ist nicht korrekt angeschlossen. 	<ul style="list-style-type: none"> • Schließen Sie eine externe UKW-Antenne an (siehe Seite 5) oder wenden Sie sich an Ihren Händler. • Wählen Sie einen anderen Sender. • Überprüfen Sie den Anschluss. (Siehe Seite 5).
Das System funktioniert nicht korrekt.	<ul style="list-style-type: none"> • Elektronische Störungen beeinflussen die Leistung des Computers. • Das Gerät wurde starken Temperaturschwankungen ausgesetzt und es kam zu Kondensation im Gehäuse. 	<ul style="list-style-type: none"> • Schalten Sie das Gerät aus, ziehen Sie den Stecker aus der Steckdose und stecken Sie ihn wieder ein. <p style="text-align: center;">ODER</p> <p>Wenn als Signalquelle der DVD-Player gewählt ist und die Wiedergabe angehalten wird, drücken Sie ■ auf der Frontplatte und halten Sie die Taste gedrückt, bis im Display „INITIAL“ angezeigt wird. (Siehe Seite 53). • Schalten Sie das Gerät aus und warten Sie einige Stunden, bevor Sie es wiedereinschalten. </p>
Der Videorekorder kann mit dieser Fernbedienung nicht bedient werden.	<ul style="list-style-type: none"> • Die Fernbedienung ist nicht für die Bedienung des Videorekorders eingestellt. • Der Videorekorder wurde nicht von JVC hergestellt. 	<ul style="list-style-type: none"> • Drücken Sie die Taste VCR CONTROL ON, um den Videorekorder bedienen zu können. (Siehe Seite 54). • Mit dieser Fernbedienung können Sie einen Videorekorder von JVC bedienen, dessen Fernbedienungscode auf Code A eingestellt ist.

Zentraleinheit (XV-THA5)

Verstärker

Vorne/Mitte/Hinten:

35 Watt pro Kanal, min. RMS an 6 Ohm bei 1 kHz, mit einem Gesamtklirrgrad von weniger als 10 %.

Subwoofer:

60 Watt pro Kanal, min. RMS an 3 Ohm bei 1 kHz, mit einem Gesamtklirrgrad von weniger als 10 %.

Audio

Audioeingangsempfindlichkeit/Impedanz (bei 1 kHz)

Analogeingang:

AUX („AUX IN“): 500 mV/47 k Ω

Video

Farbsystem: PAL

Horizontale Auflösung: 480 Zeilen

Rauschabstand: 68 dB

Ausgangspegel Composite: 1,0 V(p-p)/75 Ω
S-Video-Y: 1,0 V(p-p)/75 Ω
S-Video-C: 0,286 V(p-p)/75 Ω

Tuner

Abstimmbereich UKW : 87,5 – 108,0 MHz
MW : 522 – 1 629 kHz

Nutzbare Empfindlichkeit FM: 8,0 dBf (0,9 μ V/75 Ω)
MW-Rahmenantenn: 650 μ V/m

Allgemein

Anschlusswerte: 230 V \sim AC, 50 Hz

Leistungsaufnahme: 120 W (im Betrieb)
2 W (im Standby-Modus)

Abmessungen (B \times H \times T): 350 \times 80 \times 300 mm

Gewicht: 6,3 kg

Subwoofer (SP-WA5)

Lautsprecher: 20 cm
Bassreflex, magnetisch abgeschirmt

Belastbarkeit: 60 W

Impedanz: 3 Ω

Frequenzbereich: 25 Hz bis 200 Hz

Abmessungen (B \times H \times T): 219 \times 324 \times 320 mm

Gewicht: 6,2 kg

Satellitenlautsprecher (SP-XSA5)

Lautsprecher: 7 \times 4 cm
Bassreflex, magnetisch abgeschirmt

Belastbarkeit: 35 W

Impedanz: 6 Ω

Frequenzbereich: 90 Hz bis 20 kHz

Abmessungen (B \times H \times T): 65 \times 144 \times 105 mm

Gewicht: 420 g

Mittellautsprecher (SP-XCA5)

Lautsprecher: 7 \times 4 cm
Bassreflex, magnetisch abgeschirmt

Belastbarkeit: 35 W

Impedanz: 6 Ω

Frequenzbereich: 90 Hz bis 20 kHz

Abmessungen (B \times H \times T): 143 \times 67 \times 106 mm

Gewicht: 420 g

Design und Daten können ohne vorherige Benachrichtigung geändert werden.

